

МИНИСТЕРСТВО ОБРАЗОВАНИЯ И НАУКИ
Донецкой Народной Республики

ГО ВПО «Донецкий национальный университет
экономики и торговли
имени Михаила Туган-Барановского»

ТОРГОВЛЯ И РЫНОК

ТОРГОВЛЯ И РЫНОК



Выпуск 2 (42)

**МИНИСТЕРСТВО ОБРАЗОВАНИЯ И НАУКИ
ДОНЕЦКОЙ НАРОДНОЙ РЕСПУБЛИКИ**

**ГО ВПО «ДОНЕЦКИЙ НАЦИОНАЛЬНЫЙ УНИВЕРСИТЕТ
ЭКОНОМИКИ И ТОРГОВЛИ
ИМЕНИ МИХАИЛА ТУГАН-БАРАНОВСКОГО»**

ТОРГОВЛЯ И РЫНОК

НАУЧНЫЙ ЖУРНАЛ

ВЫПУСК 2 (42)

ДОНЕЦК - 2017

УДК 339
ББК 65.422

Коллектив авторов

Торговля и рынок: научный журнал, выпуск № 2', 2017(42) / Главный редактор Е.М. Азарян. – Донецк: ГО ВПО «Донецкий национальный университет экономики и торговли имени Михаила Туган-Барановского», 2017. – 309 с.

Основан в 1994 году

Выходит четыре раза в год

Научный журнал «Торговля и рынок» ГО ВПО «Донецкий национальный университет экономики и торговли имени Михаила Туган-Барановского» рассчитан на научных и практических работников, руководителей торговых и других отраслевых предприятий, преподавателей высшей школы, аспирантов, магистрантов, студентов.

В научном журнале «Торговля и рынок» рассматриваются вопросы современной стратегии реформ в торговле, стабилизации экономики в отрасли и восстановления экономического роста и улучшения на этой основе благосостояния людей. Освещаются актуальные вопросы высшей школы, предпринимательства, менеджмента, маркетинга, экономики торговли и услуг, рассматриваются проблемы финансов, бухгалтерского учета, анализа и контроля, а также актуальных аспектов инвестиционной деятельности.

РЕДАКЦИОННАЯ КОЛЛЕГИЯ

Азарян Е.М., д-р экон. наук, профессор,
главный редактор

Малыгина В.Д., д-р экон. наук, профессор,
зам. главного редактора

Омельянович Л.А., д-р экон. наук, профессор

Балабанова Л.В., д-р экон. наук, профессор

Бакунов А.А., канд. экон. наук, профессор

Возиянова Н.Ю., д-р экон. наук, доцент

Петренко С.Н., д-р экон. наук, профессор

Сардак Е.В., д-р экон. наук, доцент

Сименко И.В., д-р экон. наук, профессор

Фомина М.В., д-р экон. наук, профессор

Шепеленко О.В., д-р экон. наук, профессор

Максимова Т.С., д-р экон. наук, профессор

Курочкина А.А., д-р экон. наук, профессор

Иванова Т.Л. канд. экон. наук, доцент,
профессор

Породина Л.В., канд. экон. наук, доцент

Федоркина И.А., канд. экон. наук, ст. преп.,
отв. секр.

Научный журнал «Торговля и рынок» ГО ВПО «Донецкий национальный университет экономики и торговли имени Михаила Туган-Барановского» включен в перечень рецензируемых научных изданий Высшей аттестационной комиссии Донецкой Народной Республики как специализированное издание, публикующее научные результаты диссертаций на соискание ученой степени кандидата и доктора экономических наук (Приказ №1134 от 01.11.2016 г.).

Научный журнал «Торговля и рынок» ГО ВПО «Донецкий национальный университет экономики и торговли имени Михаила Туган-Барановского» включен в цитируемую базу данных «Российский индекс научного цитирования» (РИНЦ) и в Международную наукометрическую базу Index Copernicus Journals Master List.

Научный журнал «Торговля и рынок» рекомендован к печати Ученым Советом ГО ВПО «Донецкий национальный университет экономики и торговли имени Михаила Туган-Барановского» (протокол № 10 от 31.05.2017 г.).

Тексты статей представлены в авторской редакции. Авторы несут полную ответственность за содержание публикаций и точность приведенных фактов, цитат, собственных имен и других сведений.

ISSN 2079-4762

© ГО ВПО «Донецкий национальный университет экономики и торговли имени Михаила Туган-Барановского», 2017 г.

СОДЕРЖАНИЕ

АКТУАЛЬНЫЕ ВОПРОСЫ ВЫСШЕЙ ШКОЛЫ	
Панасюк Е.А. Туризм как инструмент воспитания в современном образовании	10
ПРЕДПРИНИМАТЕЛЬСТВО, МЕНЕДЖМЕНТ, МАРКЕТИНГ	
Азарян Е.М., Ярковенко Д.А. Маркетинговые процессы воспроизводства предприятий агропромышленного комплекса	19
Алексеева Н.И. Определение информационно-аналитической платформы стратегического планирования антикризисного экономического поведения предприятия	26
Бондарчук А.В. Прогнозирование воспроизводственного процесса национальной экономики Российской Федерации на основе капитализации	34
Возиянова Н.Ю., Ольмезова Н.А. Концептуализация управления продвижением товаров и позиционированием портфеля брендов	42
Волощенко Л.М., Боярская О.В., Рябоконт М.В. Роль и назначение структурной политики региона в воспроизводственном процессе АПК	54
Гончаров В.Н., Курипченко Е.В. Методическое обеспечение воспроизводства маркетинговой деятельности аграрных предприятий	59
Гончаров В.Н., Шовкопляс О.А. Воспроизводство основных средств сельскохозяйственного предприятия и его особенности	66
Заремба П.А., Охременко С.И. Реструктуризация предприятий как перспективное направление устойчивого развития агропромышленного комплекса	73
Княжевский И.И. Конкурентоспособность предприятия и концептуальные основы формирования маркетинговой стратегии сбыта товаров на виртуальных рынках	82
Кравченко Е.С., Лукашова М.А. Моделирование альтернативных сценариев антикризисного развития предприятия	93
Мальгина В.Д., Грановский А.И. Эмпирический базис исследования проблемы развития промышленной политики	102

Малыгина В.Д., Гончарова Т.В. Сущность и экономическое содержание маркетинговой системы информационно-коммуникационного обеспечения муниципальных услуг	113
Малыгина В.Д., Оносова И.А., Антошина К.А. Траектория рынка продовольствия в период информатизации общества	127
Погосян К.А. Ключевые элементы инфраструктуры риск-менеджмента системы продовольственного обеспечения	135
Поклонский Ф.Е., Германчук А.Н. Контроллинг бизнес-процессов промышленных предприятий	141
Пушкарева Н.А. Опыт стран-членов Европейского Союза в предоставлении электронных государственных услуг	148
Припотень В.Ю. Построение маркетинговой информационно-коммуникационной системы обеспечения муниципальных услуг	158
Яковлева Ю.К. Роль и особенности реализации процесса индикативного управления социально-экономическим развитием территорий	170
ЭКОНОМИКА ТОРГОВЛИ И УСЛУГ	
Алферова И.Е. Финансово-экономические параметры жизненного цикла предприятия	181
Балашова Р.И., Гончаров Ю.А., Кравцова Л.В. Инновация как фактор устойчивого развития отраслей промышленности и сферы услуг	189
Комаров В.А. Инновационный аспект социальной политики государства	201
Крылова Л.В., Топольник В.Г. Моделирование процессов закупки и хранения продуктов и сырья на предприятиях общественного питания	209
Сухинин М.В. Медицинский туризм: тенденции и перспективы повышения эффективности деятельности медицинских учреждений	219
Стельмах Е.А. Модели государственного регулирования отрасли туризма	225
Середа Н.А. Факторы воспроизводства в контексте управляемости и влияния на различные этапы воспроизводственного цикла в сельском хозяйстве	231
Фомина М.В., Приходько В.В. Коррупционно-теневые отношения: политэкономический аспект	243

ФИНАНСЫ И ИНВЕСТИЦИИ	
Омельянович Л.А., Манжула Т.Ю. Развитие бюджетных отношений в Донецкой Народной Республике	252
Омельянович М.Ю. Финансовые предпосылки развития экономики государства	259
Стешенко И.В. Практическая реализация модели доходности денежной системы	267
Орлова В.А., Козак А.А. Состояние и перспективы влияния администрирования налогов на обеспечение налоговой безопасности государства	273
Орлова В.А., Мелентьева О.В., Козак А.А. Экономическая безопасность и перспективы капитализации в агропромышленном комплексе	281
Салита С.В. Финансовое обеспечение систем здравоохранения зарубежных стран	288
БУХГАЛТЕРСКИЙ УЧЕТ, АНАЛИЗ И КОНТРОЛЬ	
Бессарабов В.О. Методические подходы к реализации предприятиями положений международных стандартов социальной ответственности бизнеса	295
К 100-летию ДОНЕЦКОГО НАЦИОНАЛЬНОГО УНИВЕРСИТЕТА ЭКОНОМИКИ И ТОРГОВЛИ имени МИХАИЛА ТУГАН-БАРАНОВСКОГО	
Научный потенциал кафедры маркетинга и коммерческого дела	303

CONTENT

TOPICAL QUESTIONS OF HIGH SCHOOL	
Panasyuk E.A. Tourism as an instrument of upbringing in modern education	10
BUSINESS, MANAGEMENT, MARKETING	
Azaryan E.M., Yarkovenko D.A. Marketing processes of reproduction of enterprises of the agro-industrial complex	19
Alekseeva N.I. Definition of the information and analytical platform for strategic planning of the company's anti-crisis economic behavior	26
Bondarchuk A.V. Forecasting the reproductive process of the national economy of the Russian Federation on the basis of capitalization	34
Voyanova N.Yu., Olmezova N.A. Conceptualization of the management of goods promotion and positioning of the portfolio of brands	42
Voloschenko L.M., Boyarskaya O.V., Ryabokon M.V. Role and purpose of the regional structural policy in the reproduction process of the agroindustrial complex	54
Goncharov V.N., Kuripchenko E.V. Methodical maintenance of reproduction of marketing activity of the agrarian enterprises	59
Goncharov V.N., Shovkoplyas O.A. Reproduction of fixed assets of an agricultural enterprise and its features	66
Zaremba P.A., Okhremenko S.I. Restructuring of enterprises as a promising direction for sustainable development of the agro-industrial complex	73
Krajewski I.I. Competitiveness of the enterprise and conceptual bases of formation of marketing strategy of sale of the goods in the virtual markets	82
Kravchenko E.S., Lukashova M.A. Modeling of alternative scenarios of the company's anti-crisis development	93
Malygina V.D., Granovsky A.I. The empirical basis for the study of the problem of industrial policy development	102
Malygina V.D., Goncharova T.V. Essence and economic content of the marketing system of information and communication support of municipal services	113

Malygina V.D., Onosova I.A., Antoshina K.A. Trajectory of the food market in the period of informatization of society	127
Pogosyan K.A. Key elements of the infrastructure of risk management of the food security system	135
Poklonsky F.E., Germanchuk A.N. Controlling business processes of industrial enterprises	141
Pushkareva N.A. The experience of the member states of the European Union in the provision of electronic public services	148
Pripoten V.Yu. Construction of a marketing information and communication system for the provision of municipal services	158
Yakovleva Yu.K. Role and peculiarities of implementation of the process of indicative management of socio-economic development of territories	170
ECONOMICS OF TRADE AND SERVICES	
Alferova I.E. Financial and economic parameters of the enterprise's life cycle	181
Balashova R.I., Goncharov Yu.A., Kravtsova L.V. Innovation as a factor of sustainable development of industries and services	189
Komarov V.A. Innovative aspect of social policy of the state	201
Krylova L.V., Topolnik V.G. Modeling the processes of purchasing and storing products and raw materials at public catering establishments	209
Sukhinin M.V. Medical Tourism: Trends and Prospects for Improving the Effectiveness of the Activity of Medical Institutions	219
Stelmakh E.A. Models of state regulation of the tourism industry	225
Sereda N.A. Factors of reproduction in the context of controllability and influence on various stages of the reproductive cycle in agriculture	231
Fomina M.V., Prikhodko V.V. Corruption-Shadow Relations: Political Economy Aspect	243
FINANCE AND INVESTMENTS	
Omelyanovich L.A., Manzhula T.Yu. Development of budgetary relations in the Donetsk People's Republic	252

Omelyanovich M.Yu. Financial preconditions for the development of the state economy	259
Steshenko I.V. Practical implementation of the monetary system profitability model	267
Orlova V.A., Kozak A.A. The state and prospects of the influence of tax administration on ensuring the tax security of the state	273
Orlova V.A., Melentieva O.V., Kozak A.A. Economic security and prospects of capitalization in the agro-industrial complex	281
Salita S.V. Financial support of health systems of foreign countries	288
ACCOUNTING, ANALYSIS AND CONTROL	
Bessarabov V.O. Methodical approaches to the implementation by enterprises of the provisions of international standards of social responsibility of business	295
ON THE 100 OF THE DONETSK NATIONAL UNIVERSITY OF ECONOMICS AND TRADE NAMED AFTER MIKHAIL TUGAN-BARANOVSKY	
The scientific potential of the Department of marketing and business	303

АКТУАЛЬНЫЕ ВОПРОСЫ ВЫСШЕЙ ШКОЛЫ

УДК 379.85: 37.017.4: 37.018.8

ТУРИЗМ КАК ИНСТРУМЕНТ ВОСПИТАНИЯ В СОВРЕМЕННОМ ОБРАЗОВАНИИ

Е.А. Панасюк, к.э.н.

ГО ВПО «Донецкий национальный
университет экономики и торговли
имени Михаила Туган-Барановского»
г. Донецк, ДНР,
e-mail: panaseka@gmail.com

TOURISM AS AN INSTRUMENT OF TRAINING IN MODERN EDUCATION

К.А. Panasyuk, candidate of economic

SO HPE «Donetsk National University
Of Economics And Trade Named After
Mykhail Tugan-Baranovsky»,
Donetsk, DPR,
e-mail: panaseka@gmail.com

Реферат

Цель. Целью статьи является рассмотрение туризма как инструмента воспитания в процессе получения образования.

Методика. В процессе исследования использованы методы теоретического обобщения и сравнения, анализа и синтеза.

Результаты. В статье рассмотрен туризм как инструмент воспитания в процессе получения образования; значение увлечения туризмом ребенка для формирования его профессиональных и личностных качеств.

Научная новизна. Усовершенствован научно-практический подход к организации учебного процесса в учебных заведениях, который, в отличие от существующих, позволяет решить вопросы воспитания и подрастающего поколения путем использования форм туризма в процессе получения образования через призму концепции устойчивого развития.

Практическая значимость. Полученные результаты направлены на использование форм туризма (экскурсий, походов, экспедиций, туров) в процессе обучения школьников, студентов для активизации методов обучения, использование визуализации и эмоционального восприятия как метода запоминания, воспитания активной гражданской позиции, любви к родному краю и т.д.

Ключевые слова: туризм, устойчивое развитие, образование, воспитание.

Постановка проблемы и ее связь с научными и практическими задачами. Один из вопросов, который постоянно волнует педагогическое сообщество, а также затрагивает и заботит общество, – это воспитание и

образование его отдельных индивидов и населения в целом. Так, уже в 1862 г. вышла статья Л.Н. Толстого «Воспитание и образование» [3], где автор определяет содержание этих понятий. С одной стороны, он констатирует, что данные термины связаны между собой («образование носит в себе элемент воспитательный, который заключается в каждом преподавании»), с другой – стремится разделить и выяснить их первичность по отношению друг к другу. В конце концов, автор приходит к выводу, что «и воспитание, и образование нераздельны. Нельзя воспитывать, не передавая знания, всякое же знание действует воспитательно» [12]. Современная педагогика, также не дает ответа на вопрос о том, что первично, но однозначно говорит о важности образования и воспитания подрастающего поколения.

Особенно актуальным этот вопрос становится сегодня, в эпоху широкого развития информационных технологий, которые, с одной стороны, дают много преимуществ для самообразования через практически неограниченный доступ к информационным ресурсам, а с другой – перегружают психику человека «информационным мусором». И если взрослый человек может дифференцировать полезную и бесполезную информацию, то неокрепший мозг ребенка поглощает ее полностью. Так, последние исследования американских и канадских ученых говорят о том, что использование электронных мобильных устройств детьми в раннем возрасте (до 12 лет) чревато серьезными для здоровья и жизни последствиями [1], среди которых:

- влияние на мозг (когнитивные задержки, повышенная импульсивность, снижение способности к саморегуляции и самодисциплине);

- задержка развития (недостаток физического развития (много времени ребенок проводит сидя) приводит к задержкам умственного развития);

- ожирение;

- проблемы со сном;

- психические заболевания (интернет-зависимость, различные фобии, аутизм, поведенческие отклонения);

- агрессивность в реальности (отсутствие различия между виртуальным и реальным миром);

- цифровая деменция (снижение познавательной деятельности с утратой ранее усвоенных знаний, затруднение или невозможность приобретения новых);

- зависимость (нехватка внимания взрослых вызывает зависимость у ребенка от портативных устройств – виртуальных эмоций);

- вредное излучение (риски для формирующегося организма намного выше, чем для уже сформировавшегося);

- отдаление от реальности (отсутствие эмпатии либо ее снижение, неумение ориентироваться в реальной жизни) [1].

Таким образом, существует реальная угроза появления поколения, представители которого будут бояться общения, процесса поиска, принятия решений, возможных ошибок. Другими словами, через несколько десятков лет сюжет фильма «Матрица» может стать вполне реальным. Чтобы такого не

произошло, процесс получения образования необходимо «оживить», сделать более активным и действенным, усилить воспитательную составляющую. Как писал Ж.-Ж. Руссо, «Воспитание человека начинается с его рождения; он еще не говорит, еще не слушает, но уже учится» [2], т.е. полученный опыт может трансформироваться в знания, а вот знания так и могут остаться неиспользованными.

Изложение основного материала исследования. Прежде всего, рассмотрим, что в настоящий момент понимают под терминами «образование» и «воспитание».

Образование – это:

процесс передачи и усвоения культурно-исторического опыта, ценностей и знаний, накопленных поколениями, целенаправленная деятельность по воспитанию, обучению и развитию личности [4];

сфера социально-культурной деятельности, целью которой является хранение и воспроизводство накопленных человечеством знаний, умений и навыков в различных областях, создание технологий по успешному усвоению огромного массива имеющихся научных знаний, приобщение к нему как можно большего количества населения, формирование навыков эффективного и гуманитарно-ориентированного использования усвоенных знаний [6];

во-первых, процесс поиска и усвоения человеком определенной системы знаний, навыков и умений и, во-вторых, результат этого усвоения, выраженный в определенном уровне развития познавательных сил, а также в теоретической и практической подготовке человека [4].

Воспитание – это:

воздействие общества на развивающегося человека [7];

общественное явление, передача исторического и культурного опыта от поколения к поколению [4];

сложный и противоречивый социально-исторический процесс вхождения, включения подрастающих поколений в жизнь общества, в быт, общественно-производственную деятельность и отношения между людьми [6];

систематическое и целенаправленное влияние на духовное, интеллектуальное и физическое развитие личности [4].

Таким образом, с одной стороны, образование является более широким понятием, чем воспитание («целенаправленная деятельность по воспитанию, обучению и развитию личности»), а с другой – его неотъемлемой частью («передача исторического и культурного опыта от поколения к поколению»).

Вопрос первичности образования либо воспитания носит не только теоретический характер, но и является важным показателем развития современного общества. В странах СНГ за последние 20-30 лет сложилась такая ситуация, что образование, особенно высшее профессиональное, считается панацеей. При этом получить образование, на самом деле, стремятся не многие, большинство хотят лишь «корочку». Кроме того, даже те, кто действительно учится, усваивает профессиональные навыки, «забывают» об элементарных правилах вежливости, этики. Хотя «судьбы империй зависят от воспитания

молодежи» [11]. Мнение Аристотеля подтверждают и современные работодатели. Воспитание и культура на рынке труда ценятся не меньше, чем знание иностранного языка или аналитические навыки. Более того, пунктуальность (как личное качество) в настоящий момент трансформировалась в тайм-менеджмент (умение управлять временем); коммуникативные навыки становятся основой для работы в команде.

Стоит отметить, что любые знания, получаемые в образовательном процессе, лучше воспринимаются через деятельный акт. При этом практические занятия всегда имеют как образовательную, так и воспитательную цель. Кроме того, важно, чтобы деятельная фаза образовательного процесса проходила в подходящей окружающей среде.

Одной из активных форм познания является туризм, который способствует восстановлению физических, духовных, интеллектуальных и эмоциональных сил человека путем его перемещения во времени и пространстве с различными целями (оздоровительными, познавательными, профессионально-деловыми и др.).

Путешествие всегда рассматривалось как один из способов влияния на эмоциональное, интеллектуальное и физическое развитие человека. Например, есть такое мнение: «не говори мне, насколько ты образован – просто скажи, сколько ты путешествовал» или такое: «У путешествий есть свои преимущества. Если путешественник посещает лучшие страны, то он может узнать, как улучшить свою. Если же судьба заносит его в худшие страны – он может научиться любить свою страну» [2].

Во многих странах экскурсии, походы, экспедиции являются одним из методов изучения истории, культурологии, религиоведения, политологии и других дисциплин. Например, в образовательную программу школьников и студентов Западной Европы включены экскурсии в близлежащие города и страны. Достаточно распространенной практикой является посещение музеев, художественных галерей, выставок, ярмарок. В то же время современная система образования на постсоветском пространстве носит преимущественно академический характер. Например, считается более показательным и презентабельным использование мультимедийных презентаций или интерактивных досок, чем организовать экскурсию по городу при изучении, например, «Краеведения». Информацию о природе родного края ученик (студент) получает из учебников, сети Интернет, в некоторых случаях на приусадебных участках учебного заведения, в особых – при посещении ботанического сада [8]. С другой стороны, вместо аудиторных занятий по ботанике можно организовать экскурсию в ближайшую заповедную зону, лес, посадку, поле, луг и т.д. Историю можно изучать по рассказам очевидцев, посещая выставки в музеях, тематические экскурсии. Сейчас много говорят о низком уровне знаний у школьников и студентов по географии. Учащиеся могут сказать, например, что они хотят отдохнуть или отдохали на Бора-Бора, но при этом не смогут ответить, какой океан омывает остров.

Нельзя утверждать, что данная проблема не изучается, однако часто в

аспекте только одного конкретного уровня образования или дисциплины. Например, роль туризма в формировании профессиональной компетентности учителей географии рассматривает В.Л. Погодина [9], детский туризм как средство воспитания дошкольников в разрезе физического воспитания изучают М.И. Грошева [5], В.И. Ганопольский, Е.Я. Безносиков и В.Г. Булатов [13], Ю.С. Путрик, А.П. Соловьёв и П.Е. Царьков рассматривают отдельные виды туризма (культурно-просветительский и экологический) как форму патриотического воспитания молодежи [14].

В то же время важно, что бы эта форма воспитательной работы была сквозной, проходила через все уровни образования. Введение в программу обучения отдельных форм туризма – экскурсий, походов, экспедиций или полноценных туров позволит активизировать процесс получения знаний и навыков, сделать его лично значимым, социально ориентированным. Увлечение туризмом, приобщение к его формам учащихся приводит к росту их любознательности, уважению к культуре, традициям и обычаям туристической дестинации, осознанию важности «устойчивого развития», принятию ответственности за себя и будущее поколение.

Существует мнение, что туризм – удовольствие дорогостоящее, связанное с большими моральными и психологическими затратами, в частности, процесса его планирования и организации. Другие рассматривают возможность путешествия учащихся только сугубо с образовательной целью, например посещение языковых школ и лагерей. Однако поездка должна, в первую очередь, приносить удовольствие. Необязательно ехать в «далекие дали», намного важнее приобщить подрастающее поколение к краткосрочным путешествиям по родному краю, дать почувствовать «вкус дороги и новых открытий». Так, к сожалению, не только дети, но и взрослые знают только «стандартные» достопримечательности нашего края («Донбасс Арена», Парк кованых фигур, памятники Артему и В.И. Ленину). Большинство не знает и не верит в ценность объектов расположенных «у дома», и с удивлением обнаруживает, что кто-то ими интересуется.

Возможности путешествия таковы, что в его процессе воспитывается чувство любви к своему краю, гордости за соотечественников, уважения к страницам истории. Туристы (экскурсанты) учатся распознавать уникальность и понимать значение ПР и рекламы в популярности конкретного объекта, самостоятельно приходят к выводу, что «у нас не хуже».

Несмотря на сложную социально-экономическую обстановку в Донецкой Народной Республике, учебные заведения приобщают обучающихся к путешествиям и в качестве организаторов, и в качестве экскурсантов. Так, студенты направления подготовки «Туризм» ГО ВПО «Донецкий национальный университет экономики и торговли имени Михаила Туган-Барановского» продолжают работу по разработке новых и актуализации хорошо известных экскурсионных маршрутов, популяризации спортивного активного туризма, поиску новых туристических объектов. ГОУ ВПО «Донецкий педагогический институт» вносит свою лепту в формирование

подрастающего поколения путем реализации профессионально ориентированных экскурсий для школьников. В рамках Международного конкурса студенческих социальных проектов «Моя инициатива в образовании» студентами Института разработан проект «Донбасс – край мира и труда», целью которого является создание оптимальных условий для успешного овладения студентами навыками коммуникаций, приемами воспитательной и обучающей деятельности на ранних этапах обучения посредством проведения экскурсий для школьников младших и средних возрастных групп с целью их приобщения к истории, культуре, традициям родного города, формирования патриотизма, трудового воспитания, а также повышение уровня общего развития. В апреле 2017 г. была проведена пилотная экскурсия «Энергия Донбасса». Ее целью было показать значение энергетической отрасли для развития всего экономического комплекса региона, а также героизм труда энергетиков как в период Великой Отечественной войны, так и в условиях настоящего времени.

Следовательно, сегодня в учебных заведениях частично используются элементы туризма в процессе обучения и воспитания. В то же время перечень форм работы с привлечением отдельных инструментов туризма может быть существенно расширен (см. таблицу).

Приведенный перечень проблем является неполным и в зависимости от уровня образования (дошкольного, школьного, среднего или высшего профессионального) он может быть существенно расширен и уточнен. Однако с учетом тенденции к преемственности образования, а также его непрерывности важно, чтобы туризм рассматривался не только как досуг, но и как форма воспитания и обучения.

Одним из инструментов развития системы путешествий в образовании может стать приобщение учебного заведения или даже всей системы образования в целом к концепции устойчивого развития туризма. Так, Всемирная туристическая организация (ЮНВТО) объявила 2017 годом устойчивого туризма в целях развития (*sustainable tourism for development*). Данная концепция говорит о том, что развитие туризма должно «учитывать экономические выгоды принимающего региона с учетом сохранения экологического баланса, социальных интересов местных жителей, защиты культурного наследия и самобытности» [10, с. 36]. Другими словами, данная концепция направлена на формирование путем образования и воспитания нового поколения, которое бы осознанно относилось к: использованию ресурсов, охране окружающей среды и изменениям климата; сохранению культурных ценностей и исторического наследия; обеспечению взаимопонимания, мира и безопасности; сохранению устойчивого экономического роста, повышению доли занятого населения и сокращению нищеты. Достижение этих целей возможно там, где развивается туризм, куда стремится путешественник.

Таблица 1 – Воспитательные возможности туризма в образовательной среде ¹

Проблема	Воспитательная цель	Форма работы (инструмент туризма)	Ожидаемый результат
Задержка интеллектуального развития, ограниченность, психические заболевания, их профилактика, когнитивные задержки	Умственное развитие – развитие умственных сил, способностей, таланта, познавательных интересов, формирование познавательной активности	Туризм как просвещение: экскурсии, МІСЕ-туризм, образовательный туризм (в рамках дисциплин социально-гуманитарного цикла)	Освоение пространства, «возвращение» в реальность, знакомство и принятие окружающего мира, расширение кругозора, формирование ценностного отношения к действительности, обеспечение духовного общения и «реальной» коммуникации, формирование активной гражданской позиции
Ожирение, проблемы со сном, уровень физического состояния, проблемы со здоровьем	Физическое развитие – повышение физической и умственной работоспособности, развитие двигательных качеств, формирование потребности в занятиях физической культурой и спортом, укрепление здоровья, привитие правил здорового образа жизни	Туризм как рекреация: походы выходного дня, экспедиции, спортивный туризм (в рамках физического воспитания (культуры), валеологии, безопасности жизнедеятельности, охраны труда)	Увеличение физической активности, профилактика заболеваний, привитие экологической культуры, воспитание нравственных качеств, целеполагания, самодисциплины и саморегуляции, развитие и совершенствование природных двигательных качеств, развитие активности в решении задач, настойчивости в достижении цели, мотивации
Отсутствие эмпатии; зависимости, фобии, деструктивные стороны психосоциальной жизни общества; развитие культа экстремального удовольствия; неадекватное поведение в обществе; потеря осознанных жизненных ориентиров	Нравственное развитие – формирование моральных качеств, знакомство и привитие общечеловеческих ценностей, толерантности	Туризм как часть культуры: экскурсии, этнический и познавательный туризм (в рамках дисциплин социально-гуманитарного цикла)	Стимулирование душевного подъема и чувства наслаждения, приобщения к историческому прошлому, культуре и традициям, обеспечение духовного общения на базе восприятия ценностей природы, истории, культуры
Отсутствие и (или) низкий уровень коммуникативных навыков, в том числе с различными возрастными и социальными группами; интенсивное стремление к асоциальным ролям	Эстетическое воспитание – формирование эстетических знаний и идеала, развитие эстетических чувств, приобщение к прекрасному	Туризм как часть, способ жизни (внеурочная работа, в рамках дисциплин социально-гуманитарного и естественнонаучного циклов)	Приобщение к цивилизации, развитие чувства терпимости, осознанности «наследия» прошлого и интересов будущего, гармоничное развитие личности

¹ Разработано автором.

Выводы и перспективы дальнейших исследований. Чем раньше ребенок приобщится к путешествиям, тем устойчивее будет этот навык, тем больше он будет стремиться путешествовать и в зрелом возрасте, приобщая к этому своих детей. Экскурсии, походы, туры способствуют росту любознательности, развитию внимания, терпимости и уважению к другому образу жизни, вероисповеданию, языку и культуре. Активное обучение формирует желание узнавать реальный мир, принимать участие в его улучшении, нести ответственность за решения и поступки. Туризм – это тот инструмент, который способен «выдернуть» человека из «информационного кокона портативных устройств» и дать полную политуру ощущений и эмоций. При этом становится неважным вопрос о первичности «образования» и «воспитания», т.к. «польза путешествий для человека очевидна. Путешествия развивают ум...» [2]. Следовательно, использование в современном образовании туризма способно качественно улучшить систему обучения, усилить дух патриотизма, сформировать любовь и уважение к малой и большой Родине.

Список литературы

1. 10 причин не давать детям гаджеты до 12 лет [Электронный ресурс]. – Режим доступа: <http://lib.komarovski.net/10-prichin-ne-davat-gadzhetu-detyam-do-12-let.html> (дата доступа: 29.04.2017)
2. Афоризмы великих людей. [Электронный ресурс]. – Режим доступа: http://www.wisdoms.ru/20_1.html (дата доступа: 01.05.2017)
3. Воспитание и образование [Электронный ресурс]. – Режим доступа: http://rvb.ru/tolstoy/01text/vol_16/01text/0342.htm (дата доступа: 26.04.2017)
4. Воспитание [Электронный ресурс]. – Режим доступа: <http://terme.ru/termin/vospitanie.html> (дата доступа: 26.04.2017)
5. Грошева, М.И. Детский туризм как средство воспитания дошкольников / М.И. Грошева, Е.Н. Мельникова, И.Н. Ячменёва [Электронный ресурс]. – Режим доступа: <http://festival.1september.ru/articles/653046/> (дата доступа: 27.05.2017)
6. Крысько, В.Г. Обучение, воспитание и образование как общественные явления / В.Г. Крысько. [Электронный ресурс]. – Режим доступа: http://www.gumer.info/bibliotek_Buks/Pedagog/krysko2/22.php (дата доступа: 26.04.2017)
7. Образование [Электронный ресурс]. – Режим доступа: <http://terme.ru/termin/obrazovanie.html>. (дата доступа: 26.04.2017)
8. Панасюк, Е.А. Туризм как форма образования / Е.А. Панасюк. // Современные тенденции развития туризма и индустрии гостеприимства: междунар. науч.-практ. конф, 19-21 апр. 2017 г.: тезисы докл. – Донецк: ДонНУЭТ, 2017. – 207 с.
9. Погодина, В.Л. Образовательный туризм и его роль в формировании профессиональной компетентности учителей географии: Автореф. /

В.Л. Погодина [Электронный ресурс]. – Режим доступа: <http://www.dissercat.com/content/obrazovatelnyi-turizm-i-ego-rol-v-formirovanii-professionalnoi-kompetentnosti-uchitelei-geog#ixzz4iGYhC85F> (дата доступа: 27.05.2017)

10. Поклонський, Ф.Ю. Теоретичні та практичні аспекти управління розвитком малого підприємства сфери туризму: монографія / Ф.Ю. Поклонський, К.А. Панасюк. – Донецьк: ДонНУЕТ, 2012. – 207 с.

11. Современное общество и современное воспитание. [Электронный ресурс]. – Режим доступа: <http://constructorus.ru/aforizmu/citaty-i-aforizmu-opyteshestviyah.html> (дата доступа: 26.04.2017)

12. Толстой, Л.Н. Воспитание и образование / Л.Н. Толстой. [Электронный ресурс]. – Режим доступа: <http://tolstoy.ru/creativity/journalismguide/57.php> (дата доступа: 26.04.2017)

13. Путрик, Ю.С. Культурное и природное наследие как важный фактор патриотического воспитания молодежи в Российской Федерации / Ю.С. Путрик, А.П. Соловьёв, П.Е. Царьков [Электронный ресурс]. – Режим доступа: <http://nasledie-journal.ru/ru/journals/3/21.html> (дата доступа: 02.06.2017)

14. Ганопольский В.И. Туризм и спортивное ориентирование: учебник для институтов и техникумов физической культуры / В.И. Ганопольский, Е.Я. Безносиков, В.Г. Булатов. - Москва: Физкультура и спорт, 1987. – 240 с.

ПРЕДПРИНИМАТЕЛЬСТВО, МЕНЕДЖМЕНТ, МАРКЕТИНГ

УДК 338.431.2

МАРКЕТИНГОВЫЕ ПРОЦЕССЫ ВОСПРОИЗВОДСТВА ПРЕДПРИЯТИЙ АГРОПРОМЫШЛЕННОГО КОМПЛЕКСА

Е.М. Азарян,
д.э.н., профессор

ГО ВПО «Донецкий национальный университет экономики и торговли имени Михаила Туган-Барановского», г. Донецк, ДНР, e-mail: azaryan.elena@gmail.com

Д.А. Ярковенко,
аспирант

ГО ВПО «Донецкий национальный университет экономики и торговли имени Михаила Туган-Барановского», г. Донецк, ДНР, e-mail: ydaam2017@gmail.com

MARKETING PROCESSES FOR THE PRODUCTION OF AGRICULTURAL ENTERPRISES

H.M. Azaryan,
is the Doctor of Economics,
is professor

SO HPE «Donetsk National University of Economics and Trade Named After M. Tugan-Baranovsky», Donetsk, DPR,
e-mail: azaryan.elena@gmail.com

D. A. Jarkovenko,
is the graduate student

SO HPE «Donetsk National University of Economics and Trade Named After M. Tugan-Baranovsky», Donetsk, DPR,
e-mail: ydaam2017@gmail.com

Реферат

Цель. Целью статьи является рассмотрение особенностей маркетинговых процессов воспроизводства предприятий агропромышленного комплекса.

Методика. В процессе исследования использованы методы теоретического обобщения и сравнения, анализа и синтеза.

Результаты. Изучены теоретические аспекты развития агропромышленного комплекса, применения агромаркетинга в сфере деятельности сельскохозяйственных предприятий, функционирования маркетинговых служб в агропромышленном комплексе, особенностей использования концепций маркетинга в сфере аграрного сектора экономики, особенностей воспроизводства основных фондов предприятий агропромышленного комплекса.

Научная новизна. Научно обосновано изучение маркетинговых процессов, т.е. агромаркетинга в условиях развития агропромышленного комплекса в Донецкой Народной Республике. Предложена концепция

маркетинга в агропромышленном комплексе. Разработан маркетинговый способ развития предприятий в аграрной сфере.

Практическая значимость. Проведенные исследования позволили разработать предложения по формированию и развитию агромаркетинговых систем в сфере агропромышленного комплекса Донецкой Народной Республики. Реализация выработанных рекомендаций и предложений может стать одним из факторов, способствующих более динамичному и результативному формированию агромаркетинговых систем и посредством этого положительно влиять на стабилизацию деятельности регионального сельского хозяйства в целом, а также на процессы воспроизводства предприятий агропромышленного комплекса.

Ключевые слова: агропромышленный комплекс, маркетинг, агромаркетинг, воспроизводство, конкурентоспособность, стратегия развития, маркетинговые службы.

Постановка проблемы и ее связь с научными и практическими задачами. Приоритетность развития аграрного сектора и сельских территорий обуславливается исключительной значимостью производства продукции сельского хозяйства и продовольствия в жизни человека. Независимо от состояния внешних и внутренних угроз вопросы продовольственной безопасности являются одними из ключевых для любого государства. Также достижение устойчивого роста сельскохозяйственного производства невозможно без воспроизводства основных фондов. Воспроизводство основных фондов – это непрерывный процесс их обновления. Основная цель воспроизводства основных фондов – обеспечение предприятий основными фондами в их количественном и качественном составе, а также поддержание их в рабочем состоянии.

Агропромышленное производство Донецкой Народной Республики характеризуется неудовлетворительным состоянием материально-технической базы. Остается низкой обеспеченность производства основными и вспомогательными зданиями и сооружениями вследствие продолжительных боевых действий, экономической блокады и политической нестабильности.

Формирование нового самостоятельного, независимого и правового государства актуализировало переход АПК на рыночные отношения с внесением в эту проблему многих новых моментов, касающихся воспроизводства основных производственных фондов предприятий агропромышленного комплекса, что требует их осмысления и обоснования. Таким образом, эта статья будет служить разработке наиболее приемлемой для Донецкой Народной Республики модели взаимоотношений между производственными субъектами, а также рациональной и инновационной модели воспроизводства основных производственных фондов предприятий агропромышленного комплекса.

Агромаркетинг, являясь системой управления деятельностью в АПК, регулирования рыночных процессов и изучения аграрного рынка, не только на

микроуровне предприятий, но и на государственном макроуровне, способен предложить механизмы взаимовыгодного обмена между различными субъектами рынка, создать условия для выявления требований потребителей и определения возможностей их удовлетворения в условиях воспроизводства предприятий АПК [1, с. 5].

Анализ последних исследований и публикаций свидетельствует, что вопросам по проблемам, связанным с осуществлением маркетинговых процессов воспроизводства предприятий АПК, уделено недостаточно внимания.

Современные проблемы агромаркетинга в той или иной степени освещены в работах ученых-экономистов: Г.П. Абрамовой, В.А. Ключача, Г.Л. Пакулина, П.П. Сорокина, С.М. Ягуткина, А.Е. Матушкина, В.Г. Хаустова, Ю.А. Ципкина и др. Но значение и актуальность теоретических, методологических и практических аспектов формирования маркетинговых систем все еще возрастают, поскольку в аграрном секторе экономики традиционно сложно осуществляются антикризисные программы ввиду должной оценки влияния структурных преобразований в АПК на маркетинговую деятельность предприятий.

Постановка задачи. Необходимо выявить особенности маркетинговых процессов воспроизводства предприятий агропромышленного комплекса.

Изложение основного материала исследования. Современная экономика Донецкой Народной Республики далека от идеального состояния. Вместе с тем сравнение ситуации в начале 2017 г. с той, что была ещё два года назад, вселяет уверенность в наличии значительного потенциала развития Республики, которая имеет все шансы стать признанным и процветающим государством. Для достижения этой цели необходима консолидация всех имеющихся ресурсов, которые следует направить не только на интенсивное послевоенное воспроизводство, но и на реализацию общей сверхзадачи: превращение разрушенной войной территории в современное процветающее государство. В этом контексте особое значение имеет сбалансированное развитие территорий и всех отраслей хозяйствования, в том числе и агропромышленного комплекса. В таблице приведены статистические данные по количеству предприятий всех отраслей хозяйствования в ДНР.

Таблица 1 – Предприятия Донецкой Народной Республики в 2016 г.

Сфера экономики	Количество предприятий
Металлургический	21
Машиностроение	38
Химическая промышленность	25
Фармацевтическая промышленность	5
Промышленность строительных материалов	20
Производство бумаги и картона	3
Легкая промышленность	17
Пищевая промышленность	44

На сегодня в Донецкой Народной Республике уже разработана сельскохозяйственная стратегия развития, и первые её этапы уже успешно реализованы. Одним из них стало развитие тепличного хозяйства, реконструированного в Зугрэсе, что даёт возможность обеспечивать Республику овощами. Далее на уровне государства будет контролироваться высадка яблоневых, вишневых и персиковых садов, которая осуществляется в селе Кузнецово-Михайловка Тельмановского района. Также в 2017 г. планируется провести большую работу в животноводческой сфере, что предусмотрено государственной программой развития животноводства в Республике.

Активизация предпринимательской деятельности сельскохозяйственных предприятий и формирование динамичной рыночной инфраструктуры позволят создать предпосылки для эффективной организации маркетинговой деятельности в сфере АПК (рис. 1).



Рисунок 1 – Организация маркетинговой деятельности хозяйствующего субъекта в сфере АПК

На рынке сельхозпродукции и продовольствия наблюдается тенденция усиления конкуренции по мере роста численности и уровня жизни населения, значения сельскохозяйственного сырья для отраслей промышленности, развития науки, производительных сил и производственных отношений. Весьма актуальным в условиях развития АПК и воспроизводства предприятий этой сферы хозяйствования является изучение маркетинговых процессов, то есть агромаркетинг [1].

Агромаркетинг позволяет научно обосновывать принятие решений о производстве, сбыте и продвижении на рынок товаров, адекватно оценивать и прогнозировать рыночную ситуацию, разрабатывать стратегию и тактику конкурентной борьбы. Это предполагает изучение аграрного рынка и АПК в целом, прогнозирование его динамики, формирование спроса на продукцию данного рынка и стимулирование их распределения, особенностей маркетинговых процессов воспроизводства предприятий АПК, использование агромаркетинга в системе управления предприятиями АПК [2, с. 92-95].

Для эффективной деятельности на рынке сельскохозяйственной продукции необходимо четко определить функции агромаркетинга, чтобы принимать научно обоснованные и оптимальные управленческие решения (рис. 2).

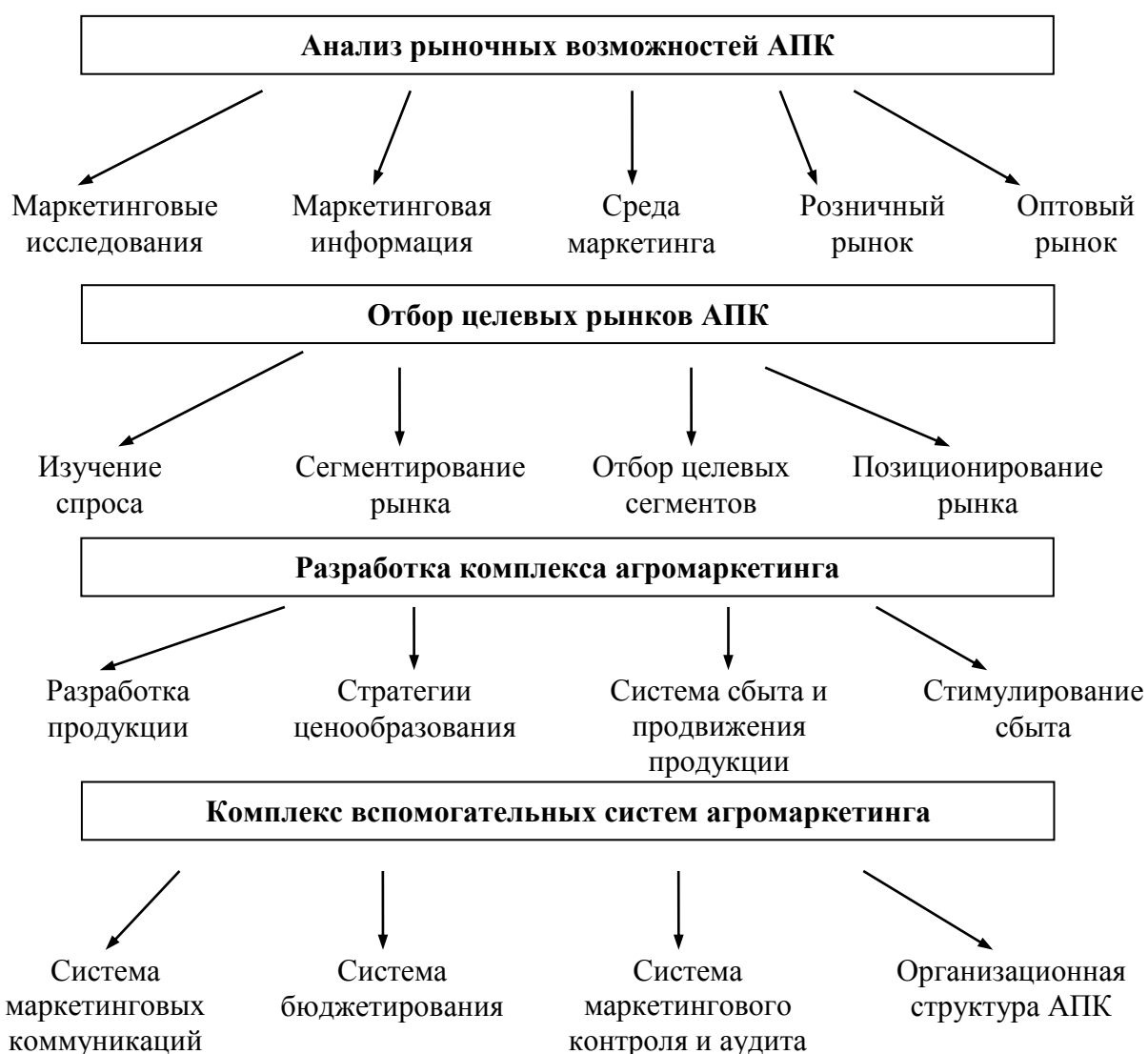

Рисунок 2 – Функции агромаркетинга в сфере АПК

Цели функционирования предприятий АПК должны увязываться с выполнением комплекса функций маркетинга, сущность которых заключается в ориентации на достижение долгосрочного коммерческого успеха, что предполагает подчиненность краткосрочных интересов целям долгосрочного стабильного преимущества на рынке АПК [3].

Выделяют пять основных подходов (концепций), на основе которых организации осуществляют свою маркетинговую деятельность (рис. 3).

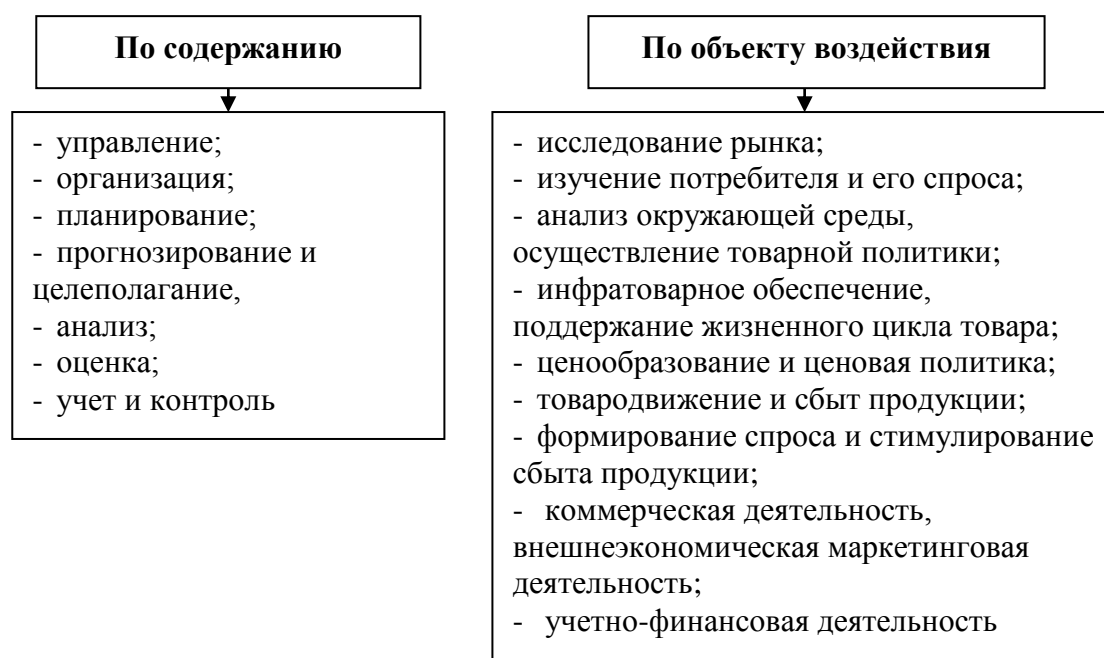

Рисунок 3 – Концепции маркетинга в агропромышленном комплексе

Маркетинговый способ развития предприятий в аграрной сфере представлен на рис. 4.

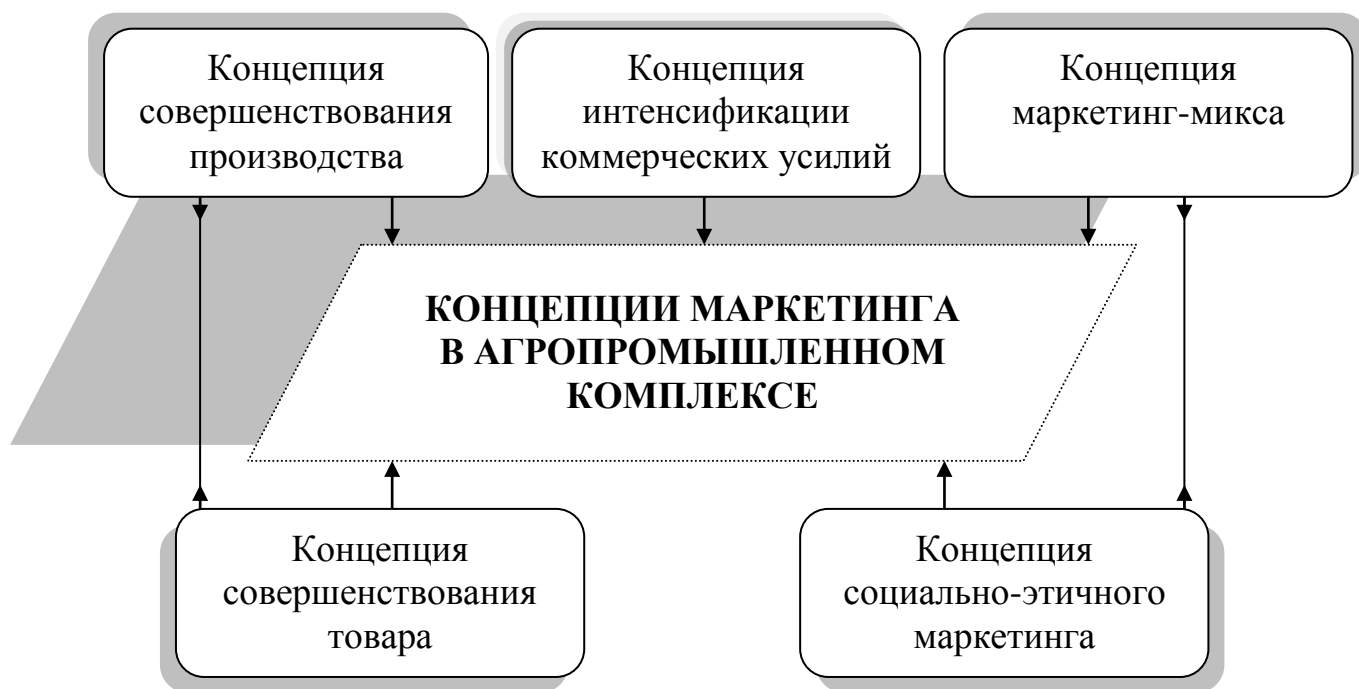

Рисунок 4 – Маркетинговый способ развития предприятий в аграрной сфере

Главной особенностью в агросфере республиканской экономики является осуществление комплекса мероприятий, призванных содействовать мобилизации внутренних резервов уже существовавших крупных производств, устранению причин недостаточной их эффективности путем реорганизации

колхозов, совхозов и агропромышленных комплексов в хозяйства, работающие согласно принципам и методам предпринимательства.

Все существующие меры государственного воздействия на поддержание отрасли АПК можно представить в виде многоуровневой системы, в которой отдельно могут быть предусмотрены меры прямой и косвенной поддержки, а также федеральный, региональный и муниципальный уровни управления АПК.

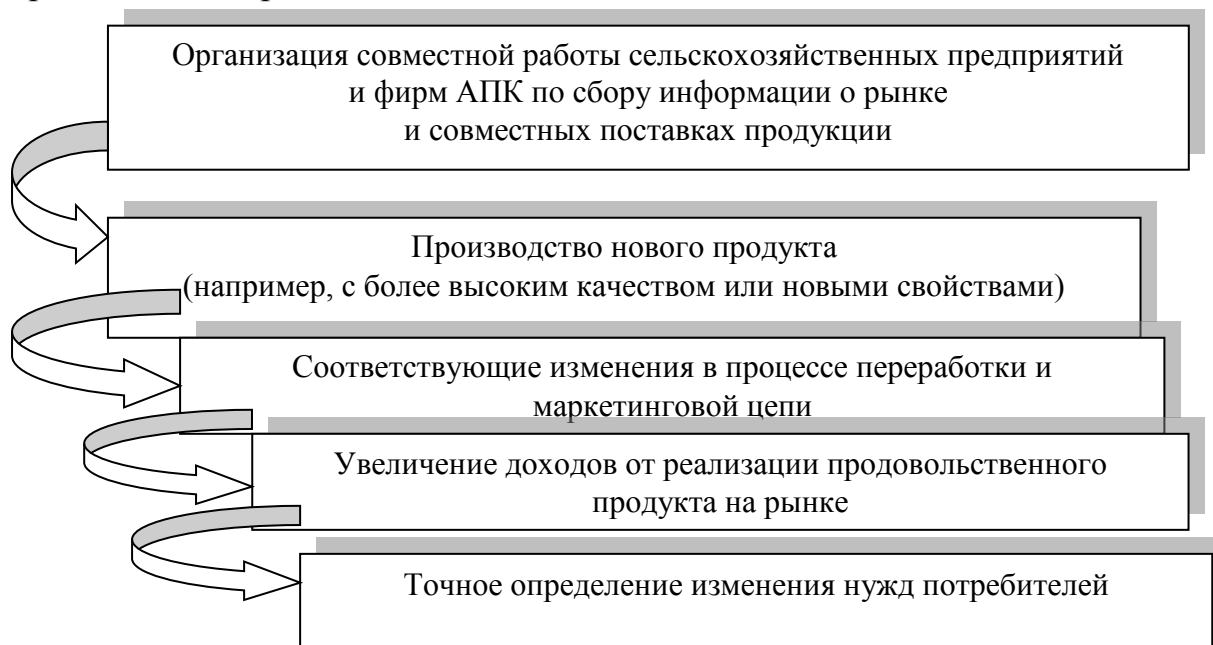
Таким образом, эффективность агромаркетинга в системе агропромышленного производства гарантируется, если пропорционально сбалансированные малые, средние и крупные предприятия сферы агропромышленного комплекса будут работать в нормальных экономических условиях, иметь необходимые объемы доходов, рационально их распределять и использовать.

Выводы и перспективы дальнейших исследований. Проведенные исследования позволили разработать следующие предложения по формированию и развитию агромаркетинговых систем в условиях воспроизводства предприятий АПК в Донецкой Народной Республике:

1. В ходе аграрного реформирования с большими трудностями создаются социально-экономические предпосылки для формирования и становления маркетинговой деятельности всех хозяйствующих формирований.

2. На современном этапе применение маркетинга в аграрной сфере обуславливает постоянное и активное изучение потребительского спроса, возможность предложить потребителям более качественный товар и высокий уровень обслуживания, что позволит обеспечить устойчивое положение на рынке, прогнозируемые доходы и стабильность в АПК.

3. Конечная задача агропромышленного маркетинга – это поставка сельскохозяйственного сырья и продуктов питания требуемого качества конкретному покупателю, в нужном месте, в нужное время и в нужном объеме.

Реализация разработанных рекомендаций и предложений может стать одним из факторов, способствующих более динамичному и результативному формированию агромаркетинговых систем и посредством этого положительно влиять на стабилизацию деятельности регионального АПК в целом.

Список литературы

1. Предеин, Д.Б. Агромаркетинг: учебное пособие / Московский международный институт. – М. – 2002. – с. 5-23

2. Абазова, Л.Х. Особенности и его становления в аграрном секторе экономики России: научных журнал «Актуальные вопросы экономических наук.- №55-1, 2016. – 91-95 с.

3. Эриашвили, Н.Д. Маркетинг: Учебник для вузов / Н.Д.Эриашвили, К.Ховард, Ю.А.Цыпкин и др. Под ред. Н.Д.Эриашвили. - 3-е изд., перераб. и доп. - М.: Юнити - Дана, 2010. - 623 с.

4. Мешкова, Г.В. Особенности развития инфраструктуры продовольственного рынка в формировании системы агромаркетинга: отечественный и зарубежный опыт / Мешкова Г.В. // Сборник материалов международного научного конгресса (Агрорусь-2008) СПб. 2008.

**ОПРЕДЕЛЕНИЕ ИНФОРМАЦИОННО-АНАЛИТИЧЕСКОЙ
ПЛАТФОРМЫ СТРАТЕГИЧЕСКОГО ПЛАНИРОВАНИЯ
АНТИКРИЗИСНОГО ЭКОНОМИЧЕСКОГО ПОВЕДЕНИЯ
ПРЕДПРИЯТИЯ**

Н.И. Алексеева, к.э.н.

ГО ВПО «Донецкий национальный
университет экономики и торговли имени
Михаила Туган-Барановского»,
г. Донецк, ДНР,
e-mail: alekseeva_n_i@mail.ru

**DETERMINATION OF INFORMATION ANALYTICAL PLATFORM OF
STRATEGIC PLANNING OF ANTI-CRISIS ECONOMIC BEHAVIOR
OF ENTERPRISE**

**N.I. Alekseeva, Cand. Sc.
(Econ.), Assoc. Prof.**

SO HPE «Donetsk National University of
Economics and Trade named after M. Tugan-
Baranovsky», Donetsk, DPR,
e-mail: alekseeva_n_i@mail.ru

Реферат

Цель. Основной целью статьи является предложение авторского определения информационно-аналитической платформы стратегического планирования антикризисного экономического поведения предприятия на основе обобщения научных подходов к определению данной категории в современной экономической литературе.

Методика. В статье использованы методы семантического и структурно-логического анализа и синтеза – для обоснования определения информационно-аналитической платформы стратегического планирования антикризисного экономического поведения предприятия, системного и комплексного анализа – для систематизации подходов к толкованию информационно-аналитического обеспечения, анализа присущих каждому научному подходу достоинств и недостатков.

Результаты. В данном исследовании проведен анализ современных научных подходов к определению информационно-аналитического обеспечения деятельности предприятия, выделены их недостатки, предложено авторское определение информационно-аналитической платформы стратегического планирования антикризисного экономического поведения предприятия как многоуровневой комплексной подсистемы когнитивно-композиционной модели стратегического планирования антикризисного экономического поведения предприятия, обеспечивающей интеграцию всех видов информационных ресурсов, их интерпретацию через аналитические

инструменты и создание информационных продуктов, посредством которых осуществляется формирование антикризисного экономического поведения и контроль реализации стратегических приоритетов.

Научная новизна. Предложенное авторское определение, в отличие от существующих, объединяет четыре направления толкования информационно-аналитического обеспечения представителями выделенных научных подходов; расширяет известные определения с учетом использования информационно-аналитической платформы стратегического планирования антикризисного экономического поведения в процессе стратегического планирования антикризисного экономического поведения предприятия; ориентировано на создание информационных продуктов, посредством которых осуществляется формирование антикризисного экономического поведения и контроль реализации стратегических приоритетов, что позволит обеспечить эффективное управление деятельностью предприятия в целом.

Практическая значимость. Предложенное определение позволяет комплексно раскрыть сущность информационно-аналитической платформы стратегического планирования антикризисного экономического поведения предприятия с целью дальнейшего совершенствования механизмов стратегического планирования экономического поведения предприятия.

Ключевые слова: информация, аналитика, обеспечение, стратегическая платформа, определение, научный подход.

Постановка проблемы и ее связь с научными и практическими задачами. В условиях стратегической неопределенности, вызванной экономическим кризисом, усилением конкуренции, расширением видов деятельности, усложнением процессов внутри предприятия, развитием информационных технологий, эффективность деятельности хозяйствующих субъектов зависит от рационально организованного информационно-аналитического обеспечения стратегического планирования антикризисного экономического поведения. Стремительное развитие информационных технологий привело к тому, что на предприятие поступает огромное количество информации, в том числе противоречивой и некачественной, которая собирается бессистемно из непроверенных источников. Часто отсутствует обоснованная система видов и форм необходимой и достаточной для принятия управленческих решений информации, что вызывает необходимость перерабатывать не только нужную, но и лишнюю информацию. Поэтому проблема разработки эффективной информационно-аналитической платформы антикризисного экономического поведения предприятия является весьма актуальной, а исследования в данном направлении – своевременными.

Анализ последних исследований и публикаций. Вопросы определения информации, экономической информации, информационно-аналитического обеспечения деятельности предприятия достаточно широко освещены в современной экономической литературе. В частности, по данной проблематике следует выделить труды таких ученых, как О.И. Аврамченко [1], Н.В. Бондарчук, Д.В. Власов, А.П. Дементьев, И.Н. Корабейников,

Л.И. Рахлина [3-7], А.П. Распутин [9], А.В. Шевцов [10] и др., посвященные исследованию проблем определения стратегического потенциала региона. Тем не менее, несмотря на наличие большого количества публикаций, в настоящее время в литературе отсутствует единый научный подход к толкованию понятия информационно-аналитической платформы как основы обеспечения процесса стратегического планирования антикризисного экономического поведения предприятия, что обуславливает необходимость исследования в данном направлении.

Изложение основного материала исследования. Целью создания информационно-аналитической платформы обеспечения стратегического планирования антикризисного экономического поведения предприятия является, в первую очередь, формирование системы аналитической базы данных, необходимой для принятия своевременных и качественных управленческих и поведенческих решений, которая основана на полной, достаточной, достоверной и точной информации и обеспечена современным аналитическим инструментарием для ее обработки.

В настоящее время в научной литературе не существует однозначного, принятого всеми учеными толкования понятия «информация». Это связано, во-первых, с широтой восприятия данного понятия, во-вторых, понятие «информация» является многокатегориальным и используется в разных науках, в-третьих, существует множество форм и видов информации.

В классическом понимании информация – это передаваемые различными способами сведения и данные [4, с. 488]; «сведения об окружающем мире, протекающих в нем процессах, воспринимаемые человеком или специальным устройством, а также сообщения, осведомляющие о положении дел, о состоянии чего-нибудь» [8, с. 21]. А.В. Шевцов считает, что «под информацией нужно понимать не сами предметы и процессы, а их существенные и представительные характеристики, выделенную сущность явлений материального мира, т. е. их отображения в виде чисел, формул, описаний, чертежей, символов, образов и т.п. абстрактных характеристик» [10, с. 99].

Современный опыт развития экономических отношений показывает, что эффективность деятельности хозяйствующих субъектов в долгосрочной перспективе в значительной мере зависит от использования поступающей экономической информации как определяющего фактора, влияющего на поведение предприятия, формирование стратегических целей и планов, разработку антикризисных программ. В связи с этим экономическую информацию рассматривают как «совокупность сведений, отражающих социально-экономические процессы и служащих для управления этими процессами и коллективами людей в производственной и непроизводственной сфере» [9, с. 61] или как совокупность сведений, которые характеризуют производственную и финансово-хозяйственную деятельность. Экономическая информация с помощью системы качественных и количественных показателей отражает, во-первых, состояние внешней среды, в которой функционирует предприятие, и тем самым может характеризовать его конкурентоспособность

на рынке, во-вторых, характеризует производственно-хозяйственную деятельность и социально-экономические отношения внутри предприятия. Обработка экономических данных, формирующих экономическую информацию, осуществляется в формализованной и частично формализованной формах и сохраняется в базе данных. Следовательно, экономическая информация в условиях глобальной информатизации общества преобразуется в информационный ресурс, от которого зависят устойчивость и упорядоченность любой экономической системы и ее трансформация в экономико-математические модели оценки стратегических планов антикризисного поведения предприятия.

Экономическая информация с точки зрения ее использования как одного из видов ресурсов предприятия для обоснования его поведения проявляется в различных аспектах [6, с.71]:

- как вид экономической деятельности, связанный с получением, обработкой, хранением, анализом информации и пр.;
- как специфический и обязательный в настоящее время ресурс предприятия как экономической системы;
- как элемент рыночного механизма, обеспечивающий устойчивость состояния экономической системы;
- как один из важных факторов конкурентной борьбы и формирования конкурентного поведения.

Использование экономической информации для принятия и реализации управленческих и поведенческих решений на предприятии обусловлено следующими ее особенностями:

- 1) деятельность предприятия, его конкурентов, состояния рынка, отрасли и пр. отражается в стоимостных, натуральных, условных показателях;
- 2) фиксируется как дискретная величина на материальных носителях (текстовых документах, магнитных лентах, дисках и т.п.);
- 3) является массовой и объемной, нуждается в многократной группировке, арифметической и логической обработке;
- 4) характеризуется длительностью хранения, цикличностью в возникновении и обработке в установленных временных границах;
- 5) выступает в цифровой, буквенно-цифровой, буквенной формах, может кодироваться;
- 6) представляется в виде больших массивов данных;
- 7) имеет практически неограниченное количество источников возникновения и множество потребителей.

Совокупность инструментов по обработке экономической информации, призванных трансформировать входящую информацию из качественно-количественной формы в количественную, на основании которой менеджеры всех уровней способны принимать качественные решения, принято называть аналитическим обеспечением.

В настоящее время можно выделить несколько подходов к системе аналитического обеспечения. В первую очередь это *учетно-аналитическое*

направление, которое разрабатывается такими учеными, как О.И. Аврамченко [1, с. 79], А.П. Дементьев [5, с. 77] и др. Согласно данному подходу система аналитического обеспечения представляет собой процесс сбора, обработки и оценки информации, основанной на данных бухгалтерского, статистического, управленческого учета, технической и социальной информации, а также мониторинга выполнения бизнес-процессов. Недостатком данного подхода является «узкость» используемой в аналитической работе информации, не включающей интернет-ресурсы анализа рынка, на котором функционирует предприятие, данные о состоянии и прогнозировании изменений в макросреде окружения.

Широкое распространение получило *экспертное направление аналитического обеспечения деятельности предприятия*, отличительной особенностью которого является формирование экспертного суждения или заключения о состоянии хозяйственных процессов [3] с использованием методик, направленных на организацию управленческой деятельности на предприятии. Представители данного направления Л.И. Рахлина [7], В.М. Романчук, П.С. Серенков и др. рассматривают возможности использования экспертно-оценочных методик для аналитического исследования поступающей на предприятие экономической информации с применением математических инструментов обработки данных для повышения достоверности проведенного анализа. Несмотря на широкое применение математико-статистических и экономико-математических методов и инструментов анализа информации, основным недостатком данного направления является ориентация на мнения экспертов, надежность которых зачастую является спорной, а достоверность – сомнительной.

Третьим направлением аналитического обеспечения выделяют *инструментальное*, основанное на использовании системы аналитических показателей как инструментов принятия управленческих решений, которые являются составляющей управленческо-организационного экономического механизма предприятия. К сторонникам данного направления относятся Н.И. Архипова, Н.В. Бондарчук, Н.Б. Голованова, которые предлагают для принятия управленческих решений брать за основу расчет оценочных индикаторов эффективности использования инструментов управления. Данное направление, как и два предыдущие, также имеет свои недостатки, в частности те, на которые указывает Н.В. Бондаренко, связанные с трудностями создания адекватного информационного обеспечения, которое значительно шире, чем информация, содержащаяся в учетных регистрах [3].

Следует выделить еще одно направление формирования аналитического обеспечения организационно-управленческого механизма предприятия – *компьютерно-технологическое*. Несмотря на то что некоторые авторы обеспеченность и использование компьютерных технологий относят к информационному обеспечению (И.Ю. Шполянская) как фактору успешного решения проблем повышения эффективности деятельности [11, с.17] и формирования баз данных с помощью информационных технологий или к

информационно-аналитическому обеспечению (В.С. Белов) как созданию автоматизированных рабочих мест специалиста, использующих комплекс аппаратных, программных средств и информационных ресурсов и позволяющих принимать обоснованные управленческие решения [2, с. 10], программные продукты как универсальные, так и уникальные, скорее всего, являются аналитическим инструментом, использующим входящую информацию.

Резюмируя все вышесказанное, можно утверждать, что ни одно из направлений аналитического обеспечения деятельности предприятия ни является приоритетным. Однако безусловное достоинство каждого из них заключается в соответствии аналитических методов обработки вида обрабатываемой информации.

Поскольку стратегическое планирование антикризисного экономического поведения затрагивает все аспекты и уровни деятельности и направления развития предприятия, следует сформировать комплексную систему аналитического инструментария обработки информации, которая позволяет повысить эффективность и результативность анализа, обосновать его адресность как с точки зрения входящей (первичной или вторичной) информации, так и конкретизации конечного пользователя.

Анализ экономической литературы по вопросам информационного, аналитического, учетного обеспечения показал, что понятия «информация» и «аналитическое обеспечение» чаще всего объединяют в категорию «информационно-аналитическое обеспечение», определение которой в большинстве работ отсутствует.

Различные контексты в понимании сущности информационно-аналитического обеспечения свидетельствуют о необходимости формирования основных целей, принципов, задач, компонентов и инструментов данной категории с точки зрения возможности ее использования в управлении всеми аспектами деятельности предприятия. Принимая во внимание, что стратегическое планирование антикризисного экономического поведения (СПАЭП) затрагивает внутренние процессы, происходящие на предприятии, своевременное реагирование на внешние изменения, происходящие в макро- и микроокружении, ориентирование на развитие в долгосрочной перспективе, необходимо разработать не просто информационно-аналитическое обеспечение этой деятельности, а комплексный инструмент, который включал бы совокупность основных составляющих компонентов для решения указанных в концепции СПАЭП задач.

Таким инструментом может стать информационно-аналитическая платформа (ИАП) СПАЭП. Понятие «платформа» имеет широкий спектр различных значений, в том числе с развитием экономики и информационных технологий под данным понятием стали понимать функциональный блок или программный комплекс, набор комплектующих, типовых конструктивных и технологических решений, который используется в качестве основы для создания определенных систем при решении большого круга задач.

Информационно-аналитическая платформа стратегического планирования антикризисного экономического поведения предприятия – это многоуровневая комплексная подсистема когнитивно-композиционной модели стратегического планирования антикризисного экономического поведения предприятия, обеспечивающая интеграцию всех видов информационных ресурсов, их интерпретацию через аналитические инструменты и создание информационных продуктов посредством которых осуществляется формирование антикризисного экономического поведения и контроль реализации стратегических приоритетов.

По сути ИАП СПАЭП является интегрированной системой, которая решает традиционные и специфические задачи с учетом торгово-технологических и организационно-экономических особенностей каждого предприятия, сложившихся экономико-политических условий и представляет собой неотъемлемую часть модели функционирующего предприятия. При этом данная система должна быть в определенной мере стандартизирована для возможности использования ее другими предприятиями в рамках изучаемой отрасли и, в то же время, достаточно гибкой, чтобы учитывать специфические особенности конкретного предприятия торговли.

Основной целью ИАП СПАЭП является предупреждение и устранение ситуаций, вызванных неопределенностью и изменчивостью внешней среды, и адаптация поведения предприятия этим изменениям путем сбора информации, ее анализа, доведение результатов этого анализа до менеджеров соответствующего уровня с целью принятия обоснованных решений.

Выводы и перспективы дальнейших исследований. Таким образом, в результате изучения современной экономической литературы осуществлен критический анализ мнений авторов трех научных подходов к определению информационно-аналитического обеспечения деятельности предприятия и предложено авторское определение информационно-аналитической платформы стратегического планирования антикризисного экономического поведения предприятия.

Данное определение, в отличие от существующих в современной экономической литературе, во-первых, объединяет четыре направления толкования информационно-аналитического обеспечения представителями выделенных научных подходов; во-вторых, расширяет известные определения с учетом использования ИАП СПАЭП в процессе стратегического планирования антикризисного экономического поведения предприятия; в-третьих, ориентировано на создание информационных продуктов, посредством которых осуществляется формирование антикризисного экономического поведения и контроль реализации стратегических приоритетов, что позволит обеспечить эффективное управление деятельностью предприятия в целом.

Среди направлений дальнейших исследований целесообразно выделить анализ структуры информационно-аналитической платформы и разработку модели стратегического планирования антикризисного экономического поведения предприятия на ее основе.

Список литературы

1. Аврамченко, О.І. Формування систем інформаційно-аналітичного забезпечення фінансово-економічної безпеки підприємств / О.І. Аврамченко // *Международный научный журнал*. – 2015. – № 9. – С. 77-80. (цит.межд.баз)
2. Белов, В.С. Информационно-аналитические системы. Основы проектирования и применения. – М.: Московский гос. ун-т экономики, статистики и информатики. – 2005. – 111 с.
3. Бондарчук, Н.В. Аналитическое обеспечение управления машиностроительными предприятиями [Электронный ресурс] / Бондарчук Н.В., Самохин Ю.М. // *Управление экономическими системами: электронный научный журнал*. – 2012. – № 4 (40). – Режим доступа: <http://uecs.ru/uecs40-402012/item/1303-2012-04-27-11-06-17>.
4. Власов, Д.В. Информация, признаки понятий и познающий субъект / Д.В. Власов // *Современные информационные технологии и ИТ-образование*. – 2013. – № 9. – С. 488-492.
5. Дементьев А.П. Механизм информационно-аналитического обеспечения бизнес-процессов технического обслуживания и ремонта вагонов на железнодорожном транспорте / А.П. Дементьев // *Сибирская финансовая школа*. – 2015. – № 2(109). – С. 74-77.
6. Корабейников, И.Н. Особенности изучения экономической информации / И.Н. Корабейников // *Перспективы развития информационных технологий*. – 2012. – № 7. – С. 67-72.
7. Лукашин, Ю.П. Современные направления статистического анализа взаимосвязей и зависимостей / Ю.П. Лукашин, Л.И. Рахлина; отв. ред. Ю.П. Лукашин. – М.: ИМЭМО РАН, 2012. – 54 с.
8. Ожегов, С.И. Словарь русского языка: 70000 слов / С.И. Ожегов; под ред. Шведовой Н.Ю. – 23-е изд., испр. - М. : Русский язык, 1990. – 917 с.
9. Распутин, А.П. Понятие экономической информации, ее свойства, значение и особенности обработки на ЭВМ / А.П. Распутин // *Омский научный вестник*. – 2008. – № 5 (72). – С. 60-63.
10. Шевцов, А.В. Об одном подходе к понятию « информация », субъективности её восприятия и оценивания / А.В. Шевцов // *Вестник Морского государственного университета*. – 2014. – № 65. – С. 98-111.
11. Шполянская, И.Ю. Анализ и моделирование информационных систем для малого бизнеса : монография. – Ростов н/Д.: РИНХ, 2005. – 161 с.

**ПРОГНОЗИРОВАНИЕ ВОСПРОИЗВОДСТВЕННОГО ПРОЦЕССА
НАЦИОНАЛЬНОЙ ЭКОНОМИКИ РОССИЙСКОЙ ФЕДЕРАЦИИ
НА ОСНОВЕ КАПИТАЛИЗАЦИИ**

А.В. Бондарчук,
к.э.н., доцент

ГУ ЛНР «Луганская академия
внутренних дел имени
Э.А. Дидоренко», г. Луганск, ЛНР,
e-mail: akoval77@mail.ru

**PREDICTION OF THE REPRODUCTIVE PROCESS OF THE NATIONAL
ECONOMY OF THE RUSSIAN FEDERATION
ON THE BASIS OF CAPITALIZATION**

A.V. Bondarchuk,
Candidate of Economics,
Associate Professor

SI LPR «Lugansk Academy of internal
Affairs after E. A. Didorenko»,
Lugansk, LPR,
e-mail: akoval77@mail.ru

Реферат

Цель. Цель статьи заключается в формировании модели прогнозирования воспроизводственного процесса на основе капитализации.

Методика. В процессе исследования использованы методы экономико-статистического анализа при прогнозировании экономических процессов, анализа и синтеза (при определении факторов модели прогнозирования).

Результаты. На основании проведенного исследования предложена модель прогнозирования влияния конкретных факторов на капитализацию национальной экономики. Доказана зависимость уровня ВВП Российской Федерации от стоимости основных фондов, объема инвестиций в текущем временном периоде и официального курса национальной денежной единицы.

Научная новизна. Построена экономико-математическая модель, которая позволит прогнозировать уровень ВВП на будущие временные периоды.

Практическая значимость. Полученные результаты направлены на оптимизацию воспроизводственного процесса в национальной экономике Российской Федерации.

Ключевые слова: воспроизводство, капитализация, основные фонды, инвестиции, курс доллара.

Постановка проблемы и ее связь с научными и практическими задачами. Современной проблемой государственного регулирования экономики Российской Федерации является отсутствие прогнозирования

влияния конкретных факторов на капитализацию национальной экономики, которая предусматривает дифференциацию факторов по характеру их влияния на обеспечение капитализации национальной экономики. В связи с этим актуальным является построение экономико-математической модели, которая позволит прогнозировать уровень ВВП на будущие временные периоды.

К таким факторам прогнозирования уровня ВВП Российской Федерации следует отнести стоимости основных фондов в экономике в предыдущем периоде (поскольку основные фонды являются главным капиталобразующим фактором); объем инвестиций в текущем временном периоде (являются основой для будущей капитализации); официальный курс национальной денежной единицы.

Изложение основного материала исследования. Каждая из зависимостей обоснована согласно результатам экономического, статистического и эконометрического анализа. Характер каждой из этих зависимостей установлен на основе статистических данных.

Как показывают расчеты, в экономике Российской Федерации произошел рост основных фондов начиная с 2011-2012 гг. Это стало следствием переиндексации и переоценки капитала. В таких условиях одновременный рост стоимости основных фондов и степени их износа свидетельствует о наличии диспропорций в формировании и функционировании основного капитала в экономике России, что повышает актуальность проблемы увеличения эффективности управления основным капиталом в российской промышленности.

График подтверждает одно из ключевых положений модели, а именно что прирост стоимости основных фондов в данном временном периоде является функцией суммы инвестиций в основной капитал в том же временном периоде.

В процессе исследования зависимости между объемом инвестиций в основной капитал и размером ВВП с использованием статистических данных установлена следующая закономерность: удельный вес объема инвестиций в основной капитал в общей сумме ВВП ежегодно уменьшается. Заметное снижение размеров инвестиций в основной капитал, которое имело место начиная с 2009 г., просто объяснить как следствие всемирного финансового кризиса, начавшегося в 2008 г.

Следует заметить, что объемы инвестиций в основной капитал связаны также с курсом доллара. В кризисные годы, когда произошел резкий рост курса, имело место снижение объема инвестиций. По этой причине введем в докризисную модель линейного типа курс доллара.

Попытка описать реальную ситуацию инвестирования в основной капитал с помощью квадратичной функции (рис. 1) продемонстрировала, что модель данного типа удачно описывает кризисный период, но докризисный период – не полностью адекватно.



Рисунок 1 – Графическая интерпретация квадратичного типа зависимости между инвестициями в основной капитал и ВВП

Введение курса доллара в линейную модель зависимости между инвестициями в основной капитал и ВВП превращает ее в модель множественной регрессии типа

$$I_t = c_0 + c_1 \times ВВП_{t-1} + c_2 \times Dollar_t \quad (1)$$

Методом наименьших квадратов определены коэффициенты этой зависимости: $c_0 = 0$; $c_1 = 0,201$; $c_2 = -23$. Очень высокий коэффициент детерминации зависимости ($R^2 = 0,984$) указывает на адекватность построенной модели, что подтверждается видом графиков, построенных по фактическим статистическим данным и рассчитанных по разработанной модели (рис. 2).



Рисунок 2 – Графическая интерпретация адекватности построенной эконометрической модели зависимости между объемом инвестиций в основной капитал и ВВП предыдущего года (с учетом курса доллара)

Очевидно, что линейная модель с курсом доллара более адекватно описывает ситуацию инвестирования в основной капитал, чем квадратичная

модель. По этой причине принимаем зависимость инвестиций в основной капитал от ВВП предыдущего года в следующем виде:

$$I_t = 0,201 \times ВВП_{t-1} - 23 \times Dollar_t \quad (2)$$

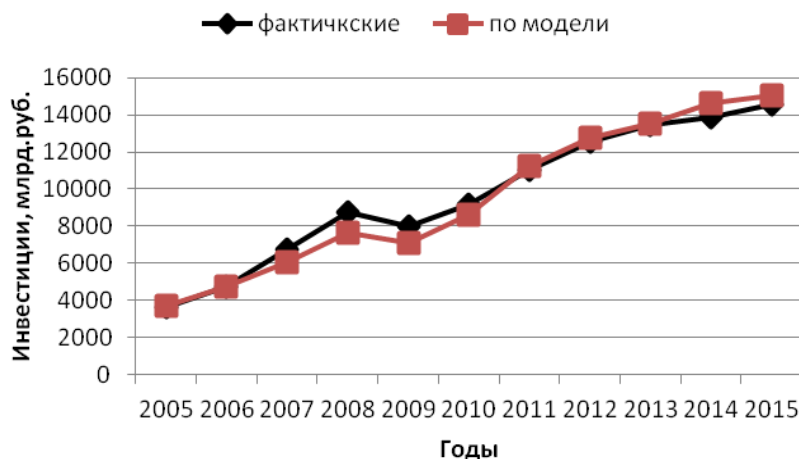
Анализ динамики стоимости основных средств в экономике (табл. 1, рис. 3) как основного капиталобразующего фактора позволяет сделать главный вывод о том, что рост стоимости обусловлен преимущественно инфляционными процессами так же, как и почти ежегодный рост ВВП обусловлен инфляцией. В 2009 г. наблюдалось снижение стоимости основных средств в экономике России, что было вызвано, так же как и снижение размера ВВП, мировым финансово-экономическим кризисом.

Таблица 1 – Стоимость основных средств в экономике России

Годы	Стоимость основных фондов, млрд. руб.	Уровень инфляции, %	Стоимость основных фондов, скорректированная на уровень инфляции, млрд. руб.
2005	41493,6	10,91	37411,9
2006	47489,5	9,00	43568,4
2007	60391,5	11,87	53983,6
2008	74441,1	13,28	65714,25
2009	82302,9	8,80	75656,1
2010	93185,6	8,78	85664,3
2011	108001,2	6,10	101791,9
2012	121268,9	6,58	113782,0
2013	133521,5	6,45	125431,2
2014	147429,7	11,36	132390,2
2015	160725,3	12,91	142348,2



Рисунок 3 – Динамика стоимости основных фондов в России

Если сравнить динамику ВВП России и динамику основных средств в экономике, то можно сделать вывод, что связь между этими показателями существует, и возникает задача выявить тип этой связи.

Кроме того, учитывая вышеуказанные изменения в порядке учета основных фондов в экономике, построим зависимость ВВП от стоимости ее основных фондов. Однако, как видно из графиков на рис. 4, линейный тип зависимости ВВП от стоимости основных фондов не воспроизводит снижение темпов роста ВВП России. По этой причине более реалистичная зависимость ВВП от стоимости ее основных фондов описывается по логарифмическому типу.



Рисунок 4 – Математическая зависимость ВВП от стоимости основных фондов с учетом инфляции

С учетом вышеизложенного множественную регрессионную модель принимаем в следующем виде:

$$ВВП_t = a_0 + a_1 \times ОФ_{t-1} + a_2 \times \ln ОФ_{t-1} + a_3 \times I_t + a_4 \times Dollar_t \quad (3)$$

С помощью метода наименьших квадратов найдены коэффициенты этой зависимости: $a_1 = 0,269$; $a_2 = -104$; $a_3 = 2,3$; $a_4 = -0,89$.

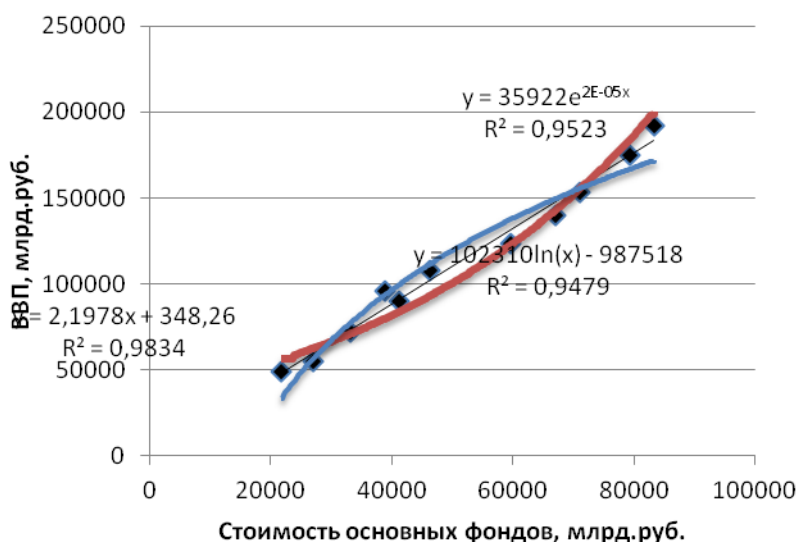
Таким образом, математическая модель зависимости ВВП России от тенденций развития основных фондов в экономике приобретает вид

$$ВВП_t = 0,269 \times ОФ_{t-1} - 104 \times \ln ОФ_{t-1} + 2,3 \times I_t - 0,89 \times Dollar_t \quad (4)$$

Из графиков на рис. 5 очевидно, что график динамики ВВП, построенный по разработанной модели, почти полностью повторяет график, который демонстрирует фактическую динамику ВВП России, что свидетельствует об адекватности построенной модели логарифмического типа.



Рисунок 5 – Графическая интерпретация адекватности построенной эконометрической модели зависимости ВВП России от стоимости основных фондов в экономике, прироста основных фондов, объемов инвестиций в основной капитал и официального курса национальной валюты

К тому же очень высокие значения коэффициента детерминации и критерия Фишера для модели (а именно $R^2 = 0,993$ и $F = 71,5$) указывают на то, что модель является высокоадекватной.

Таким образом, по результатам проведенных анализов – глубокого экономического и последовательного статистического – можно утверждать, что использование следующих разработанных эконометрических зависимостей позволяет прогнозировать тенденцию ВВП России как главного показателя капитализации национальной экономики.

На следующем шаге последовательность из определенных четырех этапов повторяется. Процесс циклически повторяется до необходимого года прогнозирования.

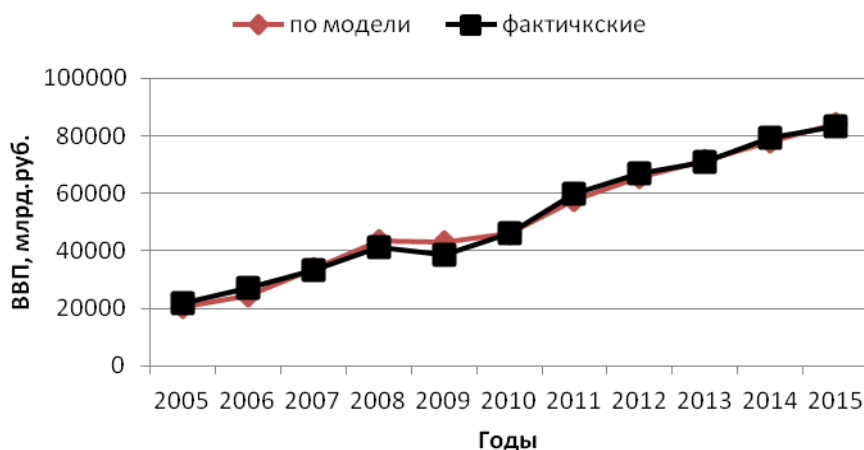
В табл. 2 представлены результаты проверки разработанных эконометрических зависимостей и прогнозирования будущих тенденций.

Графики на рис. 6, построенные по данным табл. 2, демонстрируют, что ВВП России, рассчитанный согласно модели (4), практически достоверно воспроизводит прошлую динамику показателя и прогнозирует будущее его роста. Хотя при корректировке прогнозных значений ВВП на темп инфляции (то есть при ее допустимых значениях на уровне около 10%) и курс доллара (при условии его сохранения на уровне 60 руб./долл.) темп роста ВВП прогнозируем растущим. Стоимость основных средств в экономике будет иметь тенденцию к росту, но это является следствием экономических реформ, направленных на импортозамещение.

При сохранении текущих тенденций развития ВВП и официального курса национальной денежной единицы объемы инвестиций в основной капитал характеризуются растущей тенденцией, что приведет к цепному увеличению ВВП страны.

Таблица 2 – Результаты проверки разработанной динамической модели динамики ВВП России, млрд. руб.

Годы	ВВП в фактических ценах	Основные фонды в экономике (стоимость основных средств)	Прирост ОФ (введенные ОФ – выведенные ОФ)	Инвестиции в основной капитал
2005	21609,8	41493,6	2943,6	3611,1
2006	26917,2	47489,5	3252,4	4730,0
2007	33247,5	60391,5	4296,4	6716,2
2008	41276,8	74441,1	5744,9	8781,6
2009	38807,2	82302,9	6356,2	7976,0
2010	46308,5	93185,6	6275,9	9152,1
2011	59698,1	108001,2	8813,3	11035,7
2012	66926,9	121268,9	10338,5	12586,1
2013	71016,7	133521,5	11160,5	13450,3
2014	79199,7	147429,7	10887,9	13902,6
2015	83232,6	160725,3	10455,7	14555,9
2016	86698,5	195893,9	19096,1	15349,8
2017	98926,9	235396,2	19912,9	16046,4
2018	117044,0	281730,6	22794,8	18504,3
2019	140278,5	336968,2	27064,5	22145,9
2020	168837,6	403205,3	32540,2	26816,0



Рисунок 6 – Прогнозирование ВВП, стоимости основных средств и инвестиций в основной капитал России по разработанной эконометрической модели

По результатам проведенного моделирования можно сделать следующий вывод: построенная динамическая эконометрическая модель ВВП России достоверно описывает динамику основных факторов, участвующих в формировании ВВП страны.

Выводы и перспективы дальнейших исследований. На основе разработанной модели можно определить тенденцию ВВП при условии различных тенденции курса доллара, инвестиций в основной капитал и уровня инфляции в стране и сравнить с представленной выше прогнозной тенденцией (см. рис. 6):

1. Если не удастся сохранить курс доллара на уровне 60 руб. / долл., то в условиях девальвации рубля рост курса доллара (заложим 65 руб. / долл. в 2017 г.; 70 руб. / долл. в 2018 г.; 75 руб. / долл. в 2019 г.; 80 руб. / долл. в 2020 г.) отрицательно отразится на динамике ВВП: будет наблюдаться снижение темпов роста ВВП.

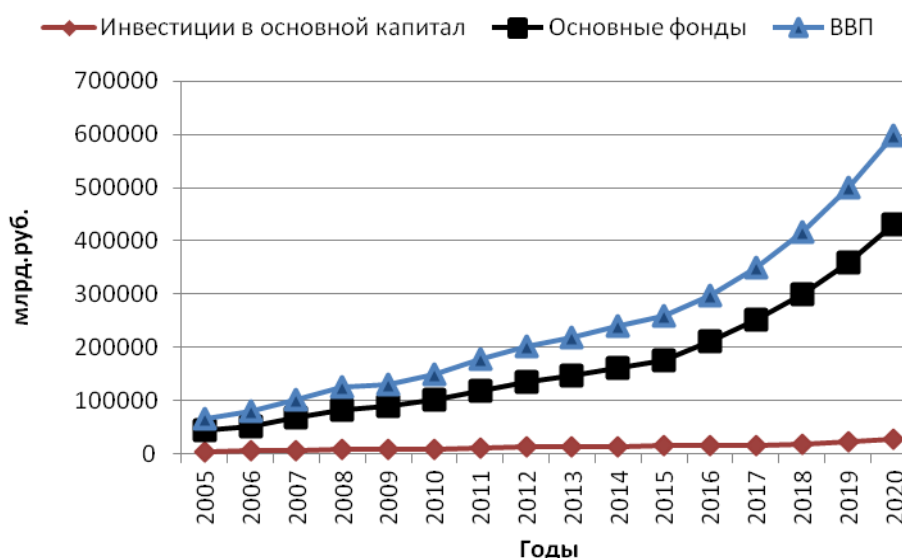
2. При условии сохранения курса доллара в 2016-2020 гг. на уровне 60 руб. / долл. и увеличения инвестиций в основной капитал (заложим дополнительный поток инвестиций на уровне 20000 млрд. руб. в 2016 г.; 25000 млрд. руб. в 2017 г.; 30000 млрд. руб. в 2018 г.; 35000 млрд. руб. в 2019 г.; 40000 млрд. руб. в 2020 г.) можно прогнозировать рост ВВП.

3. В условиях ревальвации рубля (снижение курса доллара) можно прогнозировать повышение темпов роста ВВП.

Таким образом, с целью обеспечения прогрессивного роста ВВП в России необходимо организовать первоочередное расширение объемов инвестиционной деятельности как катализатора будущего экономического роста. Этого можно достичь за счет иностранных инвестиций, а также активизации отечественного инвестирования.

Список литературы

1. Брюховецкая Н.Е. Развитие теоретических основ капитализации предприятий / Н.Е. Брюховецкая // Капитализация предприятий: теория и практика: моногр. / под ред. д.э.н., проф. И.П. Булеева, д.э.н., проф. Н.Е. Брюховецкой; НАН Украины, Ин-т экономики пром-сти; ДонУЭП. – Донецк, 2011. – С. 7-29.

2. Мных Е.В. Экономический анализ: Учебник. – К.: ЦУЛ, 2003. – 412 с.

3. <http://expert.ru/>

4. <http://www.gks.ru/>

5. <http://www.worldbank.org>

КОНЦЕПТУАЛИЗАЦИЯ УПРАВЛЕНИЯ ПРОДВИЖЕНИЕМ ТОВАРОВ И ПОЗИЦИОНИРОВАНИЕМ ПОРТФЕЛЯ БРЕНДОВ

Н.Ю. Возиянова,
д.э.н., профессор

ГО ВПО «Донецкий национальный
университет экономики и торговли имени
Михаила Туган-Барановского», г. Донецк,
ДНР, e-mail: nagasadoo@narod.ru

Н.А. Ольмезова,
аспирант

ГО ВПО «Донецкий национальный
университет экономики и торговли имени
Михаила Туган-Барановского», г. Донецк,
ДНР, e-mail: savenko_nadezhda@mail.ru

CONCEPTUALISATION OF MANAGEMENT OF ADVANCE OF GOODS AND POTRFEL'S POSITIONING BRANDS

N. Yu. Voziyanova,
is the Doctor of Economics,
is an associate professor

SO HPE «Donetsk National University of
Economics and Trade Named After M. Tugan-
Baranovsky», Donetsk, DPR,
e-mail: nagasadoo@narod.ru

N. A. Olmezova,
is the graduate student

SO HPE «Donetsk National University of
Economics and Trade Named After M. Tugan-
Baranovsky», Donetsk, DPR,
e-mail: savenko_nadezhda@mail.ru

Реферат

Цель. Целью статьи является исследование вопросов концептуализации управления продвижением товаров и позиционированием портфеля брендов.

Методика. Исследование основано на применении методов, приемов и способов анализа, синтеза, дедукции, индукции; группировки; обобщения и детализации; аналогий; использования моделирования.

Результаты. Исследованы вопросы брендинга на предприятиях, управления продвижением товаров, позиционирования портфеля брендов. Определены компоненты бренда, значение брендов для предприятия и потребителей для управления продвижением товаров предприятия и управления портфелем брендов. Сформированы концептуальные подходы к управлению продвижением товаров и позиционированием портфелем брендов и даны определения бренда и портфеля брендов. Предложен подход к позиционированию портфеля брендов для формирования заявления о позиции продуктов предприятия на рынке, а также механизм разработки бренда.

Научная новизна. Уточнены определения «бренд» и «портфель брендов». Предложена классификация брендов, включающая восемь направлений, позволяющих систематизировать знания, установить связи и

сосредоточить внимание на их общих свойствах. Сформирована концепция управления позиционированием портфеля брендов и обоснован подход, позволяющий сформулировать заявление о позиции продукта на рынке.

Практическая значимость. Предложена матрица позиционирования портфеля брендов для формирования заявления о позиции предлагаемых продуктов предприятия на рынке.

Ключевые слова: бренд и портфель брендов, управление, позиционирование, классификация, архитектура, концепция, продвижение

Постановка проблемы и ее связь с научными и практическими задачами. Современные достижения техники и технологии очень весомы, что привело к ситуации, когда продукт легче произвести, чем обеспечить его сбыт. Появилось много предприятий и коммерческих предложений с разными характеристиками, качеством, ценовыми рамками, и чтобы потребитель смог легче узнавать продукт или предприятие в этом многообразии предложений, необходим бренд, главной задачей которого является занять в голове потребителя некоторую устойчивую позицию. За последние 25 лет появилось большое количество литературы, касающейся маркетинга, менеджмента, рекламы и продвижения; иностранные термины прочно используются в деловой практике, но остались вопросы, требующие более системных знаний для успешного ведения бизнеса, в том числе касающиеся продвижения, брендов, брендинга и управления позиционированием портфеля брендов, что обосновывает актуальность темы исследования.

Анализ последних исследований и публикаций. Брендам и бренд-менеджменту посвящены работы Д. Айкера, Э. Йохимштайлера, Л. Балабановой, Я. Приходченко, Т. Гэда [2-4], А. Длигач [7], А. Зозулева, Н. Писаренко [8], А. Разумовской [12], Дж. Росситера и Л. Перси [13], Д. Соловьевой, С. Афанасьевой [11]; развитию торговли с учетом брендов и трендов, маркетинговым исследованиям – Е. Азарян, Н. Возияновой [1], Е. Голубкова [5]; сегментированию рынков – С. Дибба, Л. Симакина [6]; поведению потребителей – В. Ильина [9] и др. В то же время проведенные ранее исследования могут служить базой для формирования адекватной современным реалиям концепции управления продвижением товаров и позиционированием портфеля брендов.

Постановка задачи. Разработка классификации брендов и обоснование концептуальных принципов управления продвижением товаров и позиционированием портфеля брендов.

Изложение основного материала исследования. В экономической литературе известно достаточно много работ, посвященных изучению бренда товара и абсолютного единства во мнениях нет, что отражается при формировании брендов и управлении портфелями брендов у отечественных предприятий. На основании проведенных исследований установлено, что бренд имеет отличие от торговой марки, торгового знака своей узнаваемостью, ассоциированной позицией и существованием в голове потребителя, имеет

определенную силу и служит источником наращивания потока денег от его наличия. Бренд выражает мнение потребителя о его носителе, а значит, принадлежит потребителю, а не как принято считать – производителю товаров/услуг или его собственнику. Классификация брендов представлена на рис. 1.



Рисунок 1 – Классификация брендов (авторская разработка)

Таким образом, бренд – специально разрабатываемая и системно поддерживаемая владельцем бренда ассоциированная позиция в восприятии потребителя бренд-объекта, устойчиво отличающая его от конкурентов или других конкурентных предложений. Портфель брендов можно определить как совокупность брендов, составляющих бренд-носитель и влияющих на ассоциированную позицию в восприятии потребителя вне зависимости от владения предприятием ими. Под бренд-носителем подразумевается товар, торговая марка, услуга, предприятие, организация, персоналия или персонаж, ассоциирующиеся в сознании потребителя с определенным отличительным качеством.

Н.С. Кубышина объединила с своим определением общераспространенное мнение, согласно которому под портфелем брендов понимается «...совокупность всех торговых марок и марочных линий, предлагаемых предприятием в рамках определенной товарной категории» [10], что является весьма упрощенной трактовкой его сущности и уже не в полной мере отвечает современным реалиям, особенно практике ведущих мировых компаний. Так, не учитывается мировая практика, связанная с взаимопроникновением брендов, что требует отслеживания сложных связей между торговыми марками различных компаний при принятии решений и управлении собственным портфелем брендов. Например, Windows и Pentium должны включаться при формировании портфеля брендов всемирно известной компании, производящей компьютерную технику Dell, так как при покупке компьютеров на покупательское решение оказывает влияние какая операционная система и какой процессор установлены. Фактически для управления портфелем брендов следует учитывать не только иерархическое положение собственных торговых марок (внутренние компоненты, показывающие вид изнутри), но и по факту, а не гипотетически, учитывать мнение потребителей при условии сохранения организационного порядка. В этой связи аналогом может служить подход, объясняющий молекулярное строение всего живого и неживого в природе.

Процесс формирования (от идеи до воплощения) бренда – брендинг – реализуется предприятием как собственными усилиями, так и через привлечение специалистов (и это предпочтительный вариант). Документом, отражающим все аспекты и компоненты бренда, является бренд-бук, а процесс брендинга – Программа продвижения. Руководители предприятий полагают, что «экономят», разрабатывая такие документы силами штатного маркетолога (особенно, если это малый и средний бизнес), а в лучших случаях, обращаясь в рекламные агентства, где получают только отдельные элементы из настоящего перечня бренд-бука, о котором имеют весьма общее представление.

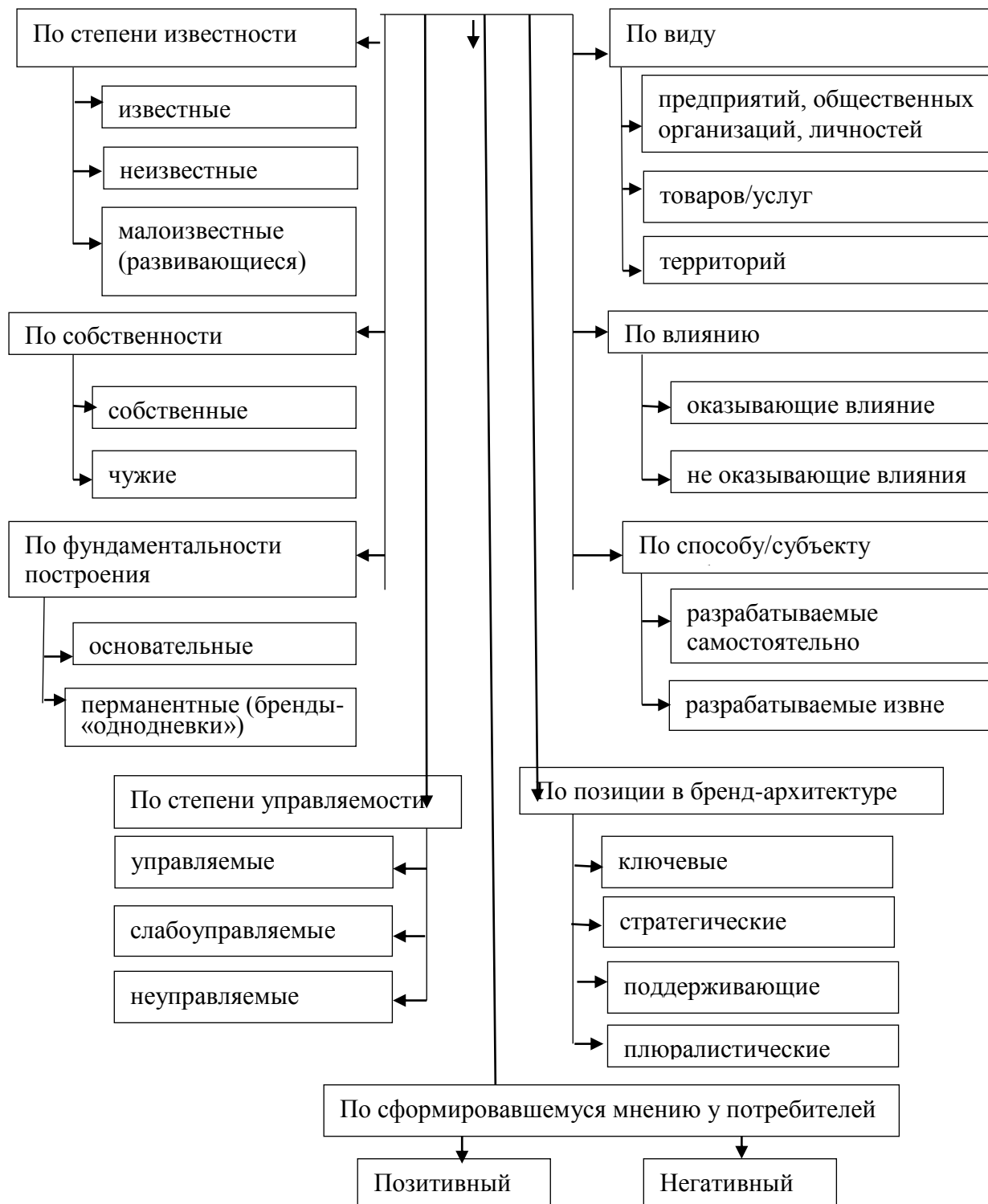
Механизм разработки бренда представлен на рис. 2. Особую практическую значимость приобретает объединение знаний о бренде, его компонентах, порядке формирования и т.п. в сочетании с Программами продвижения и формированием рекламных кампаний предприятий, научно обоснованным формированием посылов, которые формируют мнение потребителей. В этой связи в процессе исследования выявлено общее мнение

руководителей предприятий о том, что не хватает креатива (либо у собственных маркетологов, либо даже у рекламных агентств), но, как видно, не хватает знаний.



Рисунок 2 – Механизм разработки бренда (авторская разработка)

На основании проведенных исследований разработана концепция управления позиционированием портфеля брендов предприятия (рис. 3).

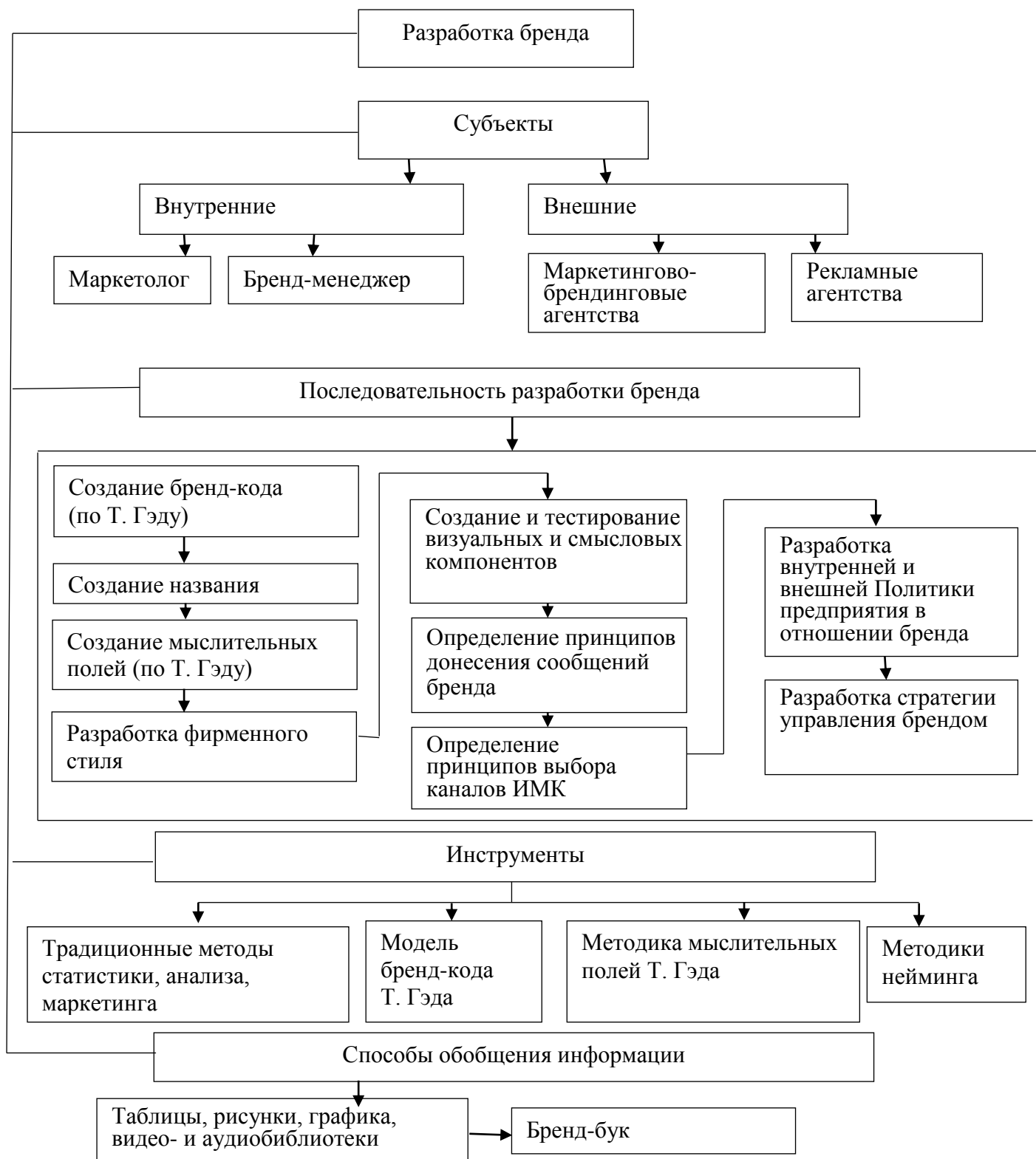

Рисунок 3 – Концепция управления позиционированием портфеля брендов (авторская разработка)

Одним из важных инструментов предложенной концепции является молекула бренда, моделирование которой позволяет предприятию глубоко понять организационную структуру бренда, учитывая особенности при формировании бюджета на продвижение, четко устанавливать цели стратегии бренда и позиционирования портфеля брендов, способствуя адекватному восприятию бренда потребителями.

Построение «молекулы бренда» позволяет классифицировать имеющиеся в портфеле бренды предприятия, разделив их на ключевые, суббренды, поддерживающие и вспомогательные.

Ключевой бренд – это ведущий бренд производителя, в отношении которого строится «молекула бренда». В ООО СПКФ «ЮКАС» это бренд «Экономная хозяйка» (хотя предприятие имеет и еще один бренд «Чистюля»).

Суббренды связаны с основным брендом и определяются в зависимости от ассортиментного ряда компании-производителя. Так, под брендом «Экономная хозяйка» выпускаются: отбеливающие средства; средства для чистки сантехники; средства для удаления жира; жидкое мыло; моющие для посуды; средства для чистки стекла; средства для мытья пола; универсальные моющие средства.

Поддерживающий бренд в «молекуле бренда» – это товарные марки, которые в будущем могут стать именем нарицательным, а именно: «Белизна», «Сантри», «Антижир», «Крот», «Крос» и «Доместос». Эти названия давно приобрели известность и могут усиливать позиции имеющейся товарной марки на рынке.

Вспомогательные бренды – это все организации, которые прямо или косвенно участвуют в процессе продвижения ключевого бренда и укрепляют сделку с покупателем. Так, Ассоциация предпринимателей ДНР обеспечивает имиджевую поддержку; сеть фотосалонов «ZOOM» обеспечивает качественное изображение продаваемых товаров на сайте компании. ООО СПКФ «ЮКАС» является участником акции «Покупай произведенное в ДНР», призванной познакомить покупателей с местными производителями и ассортиментом их продукции, что также способствует усилению позиций бренда «Экономная хозяйка». Немаловажное значение в молекуле бренда занимает и сбытовая сеть. Наличие данного товара в торговых сетях ДНР («Амстор», «Семерочка», «Обжора» и др.) способствует привлечению более широкого круга потребителей к знакомству данной товарной маркой.

Молекулярный анализ портфеля брендов предполагает акцентирование внимания на определении позиции бренда на рынке, которая определяет его конкурентоспособность и влияет на доходность и эффективность деятельности предприятия в целом [11, с. 49]. Сильная позиция бренда позволяет завоевывать потребительские предпочтения в отношении собственных товаров, сформировать лояльное отношение покупателей к товару, а также является определяющим фактором при принятии обоснованных управленческих решений по управлению брендом.

Оценка позиции бренда на рынке в разрезе вышеуказанных участников портфеля брендов компании (суббрендов, поддерживающих и вспомогательных брендов) определяется по предложенной системе показателей (табл. 1).

Таблица 1 – Система показателей для оценки позиции бренда

Партнеры	Торговцы	Товары
Уровень взаимодействия при формировании позитивного бренда.	Имидж предприятия. Приверженность потребителей.	Атрибутика бренда. Экономические выгоды.
Степень взаимного доверия.	Уровень проникновения бренда (количество ассортиментных позиций в ассортименте).	Ассортиментный ряд. Уникальность.
Качество информационного обмена.	Маркетинговое сопровождение бренда	Воспринимаемое качество бренда
Согласованность интересов		

Оценка позиций участников портфеля брендов проведена экспертным методом с использованием 5-балльной шкалы (табл. 2).

Таблица 2 – Оценка позиций товарных категорий

Товарные категории	Показатели оценки										Итоговая оценка позиции бренда
	Атрибутика бренда		Экономические выгоды		Ассортиментный ряд		Уникальность		Воспринимаемое качество бренда		
	Весовые значения показателей										
	0,17		0,26		0,22		0,15		0,20		
	Результаты расчетов										
	Оценка в баллах	Взвешенная оценка	Оценка в баллах	Взвешенная оценка	Оценка в баллах	Взвешенная оценка	Оценка в баллах	Взвешенная оценка	Оценка в баллах	Взвешенная оценка	
1. Отбеливающие средства	5	0,85	4	0,96	3	0,66	3	0,45	3	0,60	3,52
2. Средства для чистки сантехники	5	0,85	4	0,96	2	0,44	2	0,30	3	0,60	3,15
3. Средства для удаления жира	5	0,85	4	0,96	3	0,66	3	0,45	4	0,80	3,72
4. Жидкое мыло	4	0,68	4	0,96	5	1,10	2	0,30	4	0,80	3,84
5. Моющие средства для посуды	3	0,51	4	0,96	3	0,66	3	0,45	2	0,40	2,98
6. Средства для чистки стекла	3	0,51	4	0,96	2	0,44	2	0,30	3	0,60	2,81
7. Средства для мытья пола	3	0,51	4	0,96	1	0,22	2	0,30	3	0,60	2,59
8. Универсальные моющие средства	5	0,85	4	0,96	3	0,66	3	0,45	2	0,20	3,12

Аналогичным образом рассчитаны показатели оценки позиции бренда для остальных брендов (по показателям, представленным в табл. 1).

С целью разработки стратегии позиционирования портфеля брендов следует проанализировать построенную молекулу бренда и определить степень и характер влияния всех имеющихся брендов на ключевой бренд компании, а также определить их позиции на рынке. Результаты анализа молекулы бренда отражены в табл. 3, где каждый бренд представлен в следующих категориях:

Таблица 3 – Карта портфеля брендов ООО СПКФ «ЮКАС»

Бренд	Значимость	Брендовая позиция			Влияние на позицию			Уровень воздействия			Связи
		сильная	средняя	слабая	сильное	среднее	слабое	высокий	средний	низкий	
1. Экономная хозяйка	4										0
2. Отбеливающие средства	3		3,5			2		3			1
3. Средства для чистки сантехники	3		3,2			2		3			1
4. Средства для удаления жира	3		3,7			2		3			1
5. Жидкое мыло	3		3,8			2		3			1
6. Моющие средства для посуды	3			2,9		2		3			1
7. Средства для чистки стекла	3			2,8		2		3			1
8. Средства для мытья пола	3			2,6		2		3			1
9. Универсальные моющие средства	3		3,1			2		3			1
10. Белизна	2	4,2			3					1	2
11. Сантри	2	4,4			3					1	2
12. Антижир	2		3,2		3					1	4
13. Крот	2		3,7		3					1	9
14. Крос	2			2,8	3					1	9
15. Доместос	2	4,7			3					1	2
16. ЮКАС	3										1
17. Ассоциация предпринимателей ДНР	1		3,1			2				1	16
18. Акция «Покупай произведенное в ДНР»	1	4,2			3				2		16
19. Сеть фотоагентств «ЗУМ»	1			1,9			1			1	16
20. ГП «Продвижение»	1			1,8		2				1	16
21. ТЦ «Амстор»	1		3,2			2				1	16
22. Ритейлеры											16
23. Сеть супермаркетов «Семерочка»	1	4,4			3					1	22
24. Торговая сеть «Обжора»	1		3,6		3					1	22
25. Гипермаркет «Караван»	1		3,5		3					1	22
26. ООО «Первый республиканский супермаркет»	1	4,8			3					1	22
27. Центр оптово-розничной торговли «Мост»	1		3,9		3					1	22
28. Гипермаркет «Сигма ленд»	1			2,5	3					1	22
29. Супермаркет «Parus»	1			2,7	3					1	22
30. ООО «Наш магазин»	1			1,6	3					1	22
31. Торговая сеть «Авоська»	1		3,1		3					1	22
32. ООО «Луганскоптторг»	1		2,4		3					1	31

1) важность при принятии решения о покупке: ключевой бренд – 4 балла, суббренд – 3 балла, поддерживающий бренд – 2 балла, вспомогательный бренд – 1 балл;

2) брендовая позиция определяется на основе проведенных расчетов позиции бренда: слабая – балльная оценка до 3 баллов, средняя – 3-4 балла, сильная – выше 4 баллов;

3) влияние на позицию указывает влияние суббрендов, поддерживающих и вспомогательных брендов на ключевой бренд компании (сильное – 3 балла, среднее – 2 балла, слабое – 1 балл);

4) уровень воздействия (толщина соединения) определяют, насколько компания-владелец бренда (в данном случае – ООО СПКФ «ЮКАС») может влиять на участников портфеля брендов (сильное – 3 балла, среднее – 2 балла, слабое – 1 балл);

5) связи (соединения) определяют, с какими брендами связан каждый бренд (указываются их номера).

На основании Карты портфеля брендов предприятия составляется сама молекула брендов (рис. 4).



Рисунок 4 – Молекула портфеля брендов ООО СПКФ «ЮКАС»

Таким образом, формирование молекулы портфеля брендов позволяет рассматривать все взаимосвязи, учитывать особенности при управлении предприятием в целом, установлении взаимоотношений с другими предприятиями, имеющими собственные бренды, а также выбрать направления, усиливающие в глазах потребителя значимость собственного

бренда. Важным аспектом в управлении портфелем брендов является позиционирование.

Позиционирование должно обеспечить в восприятии, мыслях потребителя устойчивое отличие его от конкурентов или иного конкурирующего предложения. Исследования показали, что алгоритм позиционирования может быть сформирован исходя из трехуровневой модели Росситера и Перси [13] и логического метода дифференциации [12, с. 116], что позволило нам предложить матрицу позиционирования (табл. 4) для практического удобства формирования заявления о позиции.

Таблица 4 – Матрица позиционирования портфеля брендов для формирования заявления о позиции ¹

Уровень	Модель	Идентификатор	Ключевое решение в выборе	Сущность выбора	Выбор (+)
1	Макромодель X-YZ по Дж. Росситеру и Л. Перси	X	Позиция	Занимать нишу	
				Занимать центральное положение	
		YZ	Главенство	Покупатель	
				Продукт	
2	Мезомодель I-D-U по Дж. Росситеру и Л. Перси	I	Важность выгоды	Эмоциональная весомость выгоды; выгода соответствует мотиву	
				D	Предоставление продуктом важной выгоды
		U	Уникальность	Способность предоставлять заявленные выгоды лучше конкурентов	
3	Микромодель A-B-E по Г. Мобергу	A	Физические свойства продукта	Концентрация на характеристиках продукта	
				Концентрация на выгодах, связанных с характеристикой продукта	
		B	Выгоды, в т.ч. субъективно воспринимаемая польза от продукта	Концентрация на выгодах	
				Концентрация на выгодах в связке с эмоциями	
		E	Эмоции, вызываемые при потреблении	Концентрация на эмоциях в связке с выгодой	
				Концентрация исключительно на эмоциях	
4	Логической дифференциации	П	Параметр	Важный для покупателя	
				Не занят конкурирующим продуктом или по которому позиция продукта сильнее	
				Продукт опережает конкурентов	
		У	Уровень	Свойство продукта	
				Выгода для потребителя	
				Эмоции потребителя при потреблении продукта	

¹ Составлено авторами.

Выбор позиции и формирование заявления о ней должны четко прослеживаться во всех программах продвижения, которые реализуются предприятием. Использование предложенной матрицы позволяет грамотно подходить к реализации программ продвижения, базирясь на четком

позиционировании, при формировании рекламных сообщений, слоганов; при осуществлении мероприятий, характеризующих предприятие и его продукцию в социально значимых мероприятиях.

Выводы и перспективы дальнейших исследований. Таким образом, исследование вопросов концептуализации управления продвижением товаров и позиционированием портфеля брендов позволяет констатировать, что существует значительная разница между торговым знаком, торговой маркой и брендом, который является концепцией, целостной системой свойств, определенным способом связанных между собой и представляющих собой способ увеличения капитала. Важной задачей при формировании бренда или брендов является четкое понимание руководством сущности, классификационных признаков и механизма его создания, а в последствии и управления им на основе построения молекулы бренда, позволяющего взглянуть со стороны на собственные бренды и четко их позиционировать. В этих целях предложено использовать матрицу, которая дает возможность адекватно формулировать заявления о позиции и применять для всех мероприятий, связанных с продвижением.

Дальнейшие исследования должны быть направлены на углубленное изучение инструментов продвижения и их совершенствование.

Список литературы

1. Азарян О.М. Інституціоналізація концепту розвитку торгівлі в сучасному конвенційному середовищі / О.М. Азарян, Н.Ю. Возіянова // Актуальні проблеми економіки. – 2013. – № 4(142). – С. 8-14.
2. Айкер Д. Бренд-лидерство: новая концепция брендинга : монография / Д. Айкер Д., Э. Йохимштайлер. – М.: Издательский дом Гребенникова, 2003.–380 с.
3. Балабанова Л.В. Бренд-менеджмент підприємств в умовах маркетингової орієнтації: монографія / Л.В. Балабанова, Я.В. Приходченко. – Донецьк: ДонНУЕТ, 2010. – 200 с.
4. Гэд Т. 4D-брендинг: взламывая корпоративный код сетевой экономики : монография / Т. Гэд. – СПб.: Стокгольмская школа экономики в Санкт-Петербурге, 2001. – 230 с.
5. Голубков Е.П. Маркетинговые исследования: теория, методология и практика : монография / Е.П. Голубков. – М.: Издательство «Финпресс», 1998. – 416 с.
6. Дибб С., Симакин Л. Практическое руководство по сегментированию рынка : монография / С. Дибб, Л. Симакин. – СПб.: Питер, 2001. – 249 с.
7. Длігач А.О. Нова модель бренд-менеджменту / А.О. Длігач // Маркетинг в Україні. – 2002. – № 6(16). – С. 25-29.
8. Зозульов А.В. Ринкове позиціонування: з чого починається створення успішних брендів : монографія / А.В. Зозульов, Н.Л. Писаренко. – К.: Знання-Прес, 2004. – 199 с.
9. Ильин В.И. Поведение потребителей : монография / В.И. Ильин. – СПб.: Питер, 2000. – 224 с.
10. Кубышина Н.С. Маркетинг / Под ред. Солнцева С.А., Зозулев А.В. – К.: Издательство: Знання, 2011. – 421 с.

11. Соловьева Д. В. Анализ позиции бренда на рынке: эволюция подходов / Д.В. Соловьева, С. В. Афанасьева // Вестник Санкт-Петербургского университета. Серия 8. Менеджмент. - 2012. - №4. - С.49-81.

12. Разумовская А.Л. PRO ДВИЖЕНИЕ. Технологии эффективного продвижения услуг: монография / А.Л. Розумовская. – СПб.: Питер,2009.–320 с.

13. Rossister J. R., Persy L. Advertising Communication and Promotion Management, 2nd edition, Boston, MA : McGraw-Hill. 1998. – 640 p.

УДК 330.338.96

РОЛЬ И НАЗНАЧЕНИЕ СТРУКТУРНОЙ ПОЛИТИКИ РЕГИОНА В ВОСПРОИЗВОДСТВЕННОМ ПРОЦЕССЕ АПК

Л.М. Волощенко,
д.э.н., доцент

ГОУ ВПО «Донецкая академия управления и государственной службы при Главе Донецкой Народной Республики», г. Донецк, ДНР,
e-mail: kafedrafin@mail.ru

О.В. Боярская,
к.э.н., доцент

ГОУ ЛНР «Луганский национальный аграрный университет», г. Луганск, ЛНР,
e-mail: olga-boyarskya@mail.ru

М.В. Рябоконт,
к.э.н., доцент

ГОУ ЛНР «Луганский национальный аграрный университет», г. Луганск, ЛНР,
e-mail: lean@email.ua

THE ROLE AND PURPOSE OF STRUCTURAL POLICY OF THE REGION IN THE REPRODUCTION PROCESS THE AGRO-INDUSTRIAL COMPLEX

L.M.Voloschenko,
Doctor of Economics,
Associate Professor

SOI HPE «Donetsk Academy of management and public administration under the Head of the Donetsk people's Republic, Donetsk, DPR,
e-mail: kafedrafin@mail.ru

O.V. Boyarskaya,
Candidate of Economics,
Associate Professor

SOI LPR «Lugansk National Agrarian University»,
Lugansk, LPR,
e-mail: olga-boyarskya@mail.ru

M.V. Ryabokon,
Candidate of Economics,
Associate Professor

SOI LPR «Lugansk National Agrarian University»,
Lugansk, LPR, e-mail: lean@email.ua

Реферат

Цель. Цель статьи заключается в определении роли и назначения структурной политики региона в воспроизводственном процессе АПК.

Методика. В процессе исследования использованы методы теоретического обобщения и сравнения, анализа и синтеза (для уточнения содержания понятия «регион»), исторический (для ретроспективного анализа категории «регион»).

Результаты. На основании проведенного исследования обоснована роль структурной политики региона в воспроизводственном процессе агропромышленного комплекса. Обобщены исследования зарубежных и отечественных научных школ в оценке назначения регионов, что характеризует многовариантность подходов к его определению.

Научная новизна. Разработано назначение в воспроизводственном процессе АПК структурной политики региона, где дополнены уже существующие подходы и предложено рассматривать регион как территориально-административную единицу (область) в рамках Восточного макрорекономического района.

Практическая значимость. Полученные результаты направлены на оптимизацию воспроизводственного процесса в агропромышленном комплексе, что позволит учитывать особенности структуры региона для повышения эффективности и доходности отраслей АПК.

Ключевые слова: воспроизводство, АПК, регион, регионалистика, структура, отрасль, территория.

Постановка проблемы и ее связь с научными и практическими задачами. Стремительные изменения в общей структуре экономики АПК, развитие наукоемких производств и кризис старых отраслей народного хозяйства, известные под названием «раскол конъюнктуры», отражают наличие региональных диспропорций в территориальном пространстве государства, ресурсных возможностей его регионов. Научно-техническая революция коренным образом изменяет цели, критерии и функции развития хозяйственной территории, социально-экологические требования к ней. Наиболее острой проблемой территориального развития общества является сочетание теории социально-экономического роста с поиском нового содержания процессов развития как в экономике, так и в обществе в целом. Это предполагает необходимость интенсивных разработок проблем территориального развития в теоретическом и практическом аспектах [1, с. 3].

Анализ последних исследований и публикаций. Практика стран с рыночной экономикой свидетельствует о необходимости сбалансирования развития производительных сил страны путем проведения обоснованной региональной политики, которая приобретает особое значение в современных условиях. В классическом понимании региональная политика – это система действий и гарантий, направленных на реализацию государственных интересов в регионах и обеспечения местных интересов самих регионов на основе достижения их баланса и эффективного взаимодействия между ними. Это возможно лишь при обеспечении регионально-дифференцированных механизмов реализации общегосударственных целей с учетом специфических

общественно-территориальных особенностей воспроизводственного процесса, природно-ресурсного и демографического потенциалов региона, структуры и специализации производства, характера экологической ситуации, качества жизни населения и т.п.

Воспроизводственный процесс усилил стремление регионов к изменению статуса территориального пространства. Очевидно, проблема региональных отношений относительно формирования государственной региональной политики становится все более актуальной и представляет собой определенное направление современных научных исследований. Не случайно регионализация социально-экономической жизни обуславливает и научный интерес к понятию «регион». Сегодня существует значительное разнообразие взглядов и подходов к его трактовке. Регионом называют территорию от административного района (одного или нескольких), области, (группы областей) межгосударственных территорий. В. Волошин и В. Трегобчук, определяя «регион», имеют в виду область – основную единицу нынешнего административно-территориального устройства [2, с. 9]. В то же время Ф. Заставний выделяет регионы на основе естественно-географического принципа и хозяйственной специализации территорий [3, с. 54].

Современная школа регионалистики представляет многовариантность подходов к определению региона. А. Гранберг толкует понятие «регион» как территорию, которая отличается от других рядом признаков и имеет определенную целостность и взаимосвязь составляющих элементов [4, с. 16]. Автор определяет «регион» как выделенную в воспроизводственном процессе общественного (территориального) разделения труда часть территории страны, которая характеризуется специализацией на производстве тех или иных товаров или услуг; комплексностью и целостностью хозяйства, наличием органов управления, обеспечивающих решение существующих задач в регионе [5, с. 22].

В то же время суть понятия «регион» рассматривается как государственно-территориальное образование с административными границами и системой управления, в котором в рамках единого национального пространства обеспечиваются высокий уровень качества жизни населения, подходящие условия для развития предпринимательства, постоянно используется, воспроизводится и обновляется экономический, социальный, природно-ресурсный, научно-технический, инновационный, а также культурный потенциал [6, с. 12]. Однако Е. Коваленко отождествляет регион с хозяйственным комплексом, который представляет собой динамичное и устойчивое региональное или локальное сочетание предприятий или отраслей, объединенных тесными внутренними связями [7, с. 45]. Однако регион можно трактовать не только как хозяйствующий субъект, исполняющий определенные конкретные хозяйственные функции, но и как такой, который создает среду относительно самостоятельного функционирования региональной власти хозяйствующих субъектов [8, с. 9].

Следует отметить, что отдельные исследователи умышленно сравнивают регион со сложной хозяйственной системой, поскольку считают, что наилучшим образом охарактеризовать это территориальное образование и показать его целостность возможно только благодаря системному подходу. Этому мнению придерживаются Л. Дедов и А. Фельдман [6], И. Лексин [8]. Близкий по смыслу подход использует И. Сыроежин [11], исследуя экономику отдельной территории. Системное видение региона содержится в работе В. Поповкина, по мнению которого региональную целостность определяет объективная единство природного, синтетического (созданного человеком) и социальной среды [10, с. 21]. Д. Маслов идет дальше и определяет регион как эколого-экономическую систему, которая вовлечена в сферу общественного производства и является носителем не только утилитарных экономических отношений, но и условием безопасности жизнедеятельности социально-экономических структур [9, с. 87].

Современное понятие «регион» характеризуется как целостная система со своими структурой, функциями, специализацией и комплексностью воспроизводственного процесса, связями с внешней средой, историей, культурой, условиями жизни населения. Ей присущи высокая размерность, большое количество взаимосвязанных подсистем различных типов с локальными целями, многоконтурность управления, иерархичность структуры, значительное запаздывание координирующих воздействий при высокой динамичности элементов, неполная определенность состояний элементов [5, с. 20-21; 6, с. 65].

Следовательно, регион как социально-экономическая пространственная целостность, характеризующаяся структурой воспроизводственного процесса, наличием всех форм собственности, концентрацией населения, рабочих мест, условий духовной жизни человека, имеющая местные органы управления своей территорией, концентрирует в себе все многообразие элементов производительных сил, хозяйственных связей территории [9, с. 30]. В этом единстве регион определяют как пространство – экономическое, культурное, ментальное и политико-административное, то есть такую среду, в которой сосредоточены и взаимодействуют расположенные на конкретной территории население, природные и материальные ресурсы, финансы, информация и т.п., образуя между собой хозяйственные и другие связи [10, с. 18; 11, с. 56]. Однако между регионами существуют определенные различия в возможностях обеспечения конкурентной среды, которые зависят от уровня развития производства, и в степени влияния природно-климатических и ресурсных факторов на экономическую структуру воспроизводственного процесса. Место и значение каждого региона в рыночном пространстве определяют три главные закономерности: эффективное размещение производительных сил и капитала; территориальное разделение труда; территориальная концентрация производительных сил.

Следовательно, регион – это географически целостная хозяйственная территория с присущими общегосударственными функциями и

территориальными интересами, определенной экономической самостоятельностью.

Поддерживая подход авторов к определению экономической категории «регион», мы рассматриваем регион как территориально-административная единица (область) в рамках Восточного макроэкономического района АПК. Это обусловливается тем, что область как сложная территориальная система, сочетая в своем составе первичные территориальные образования (села, поселка, города), является основным звеном территориальной организации общества и государства. Сегодня важными признаками региона ученые считают народнохозяйственный комплекс территории, его потребности и интересы, потенциал и условия развития. Именно региональная политика способна охватить и стимулировать широчайший спектр компонентов производительных сил территории.

Выводы и перспективы дальнейших исследований. Таким образом, в воспроизводственном процессе играет большую роль структурная политика региона, которая формирует производительные силы области, территориальное разделение труда, концентрацию производственных сил.

Список литературы

1. Волошин В. Концептуальні засади сталого розвитку регіонів України / В. Волошин, В. Трегобчук // Регіональна економіка. – 2002. – №1. – С. 7-21.
2. Заставний Ф.Д. Совершенствование территориальной организации производительных сил: теория, методы, практика / Ф.Д. Заставний. – Л.: Наука, 1986. – 139 с.
3. Гранберг А.Г. Основы региональной экономики: учеб. для вузов / А.Г. Гранберг. – 2-е изд. – М.: ГУ ВШЭ, 2001. – 495 с.
4. Колосовский Н.Н. Теория экономического районирования / Н.Н. Колосовский. – М.: Мысль, 1969. – 336 с.
5. Дедов Л.А. Структурно-динамический подход к исследованию экономических систем: [монография] / Л.А. Дедов, А.Э. Фельдман. – Ижевск: Удмурдский ун-т, 1993. – 97 с.
6. Лексин И. Системные основания преобразований территориального устройства государства и оценка аргументов “от экономики” / И. Лексин // Российский экономический журнал. – 2003. – № 4. – С. 61-79.
7. Сыроежин И.М. Совершенствование системы показателей эффективности и качества / И.М. Сыроежин. – М.: Экономика, 1980. – 163 с.
8. Поповкін В.А. Регіонально-цілісний підхід в економіці / В.А. Поповкін. – К.: Наук. думка, 1993. – 220 с.
9. Маслов Д.Г. Проблемы выбора показателей устойчивости эколого-экономической системы региона / Д.Г. Маслов // Вестник Московского университета. Сер. 6: экономика. – 2005. – № 6. – С. 80-88.

**МЕТОДИЧЕСКОЕ ОБЕСПЕЧЕНИЕ ВОСПРОИЗВОДСТВА
МАРКЕТИНГОВОЙ ДЕЯТЕЛЬНОСТИ АГРАРНЫХ ПРЕДПРИЯТИЙ**

В.Н. Гончаров,
д.э.н., профессор

1 – ГОУ ЛНР «Луганский национальный
аграрный университет», г. Луганск, ЛНР,
e-mail: vgoch@lnau.lg.ua

Е.В. Курипченко,
ст. преподаватель

2 – ГОУ ЛНР «Луганский национальный
аграрный университет», г. Луганск, ЛНР,
e-mail: elenka1203@mail.ru

**METHODOLOGICAL PROVISION REPRODUCTION OF MARKETING
ACTIVITIES OF AGRICULTURAL ENTERPRISES**

V.N. Goncharov,
Doctor of Economics,
Professor
E.V. Kuripchenko,
senior lecturer

SEI LPR «Lugansk National Agrarian
University», Lugansk, LPR,
e-mail: vgoch@lnau.lg.ua
SEI LPR «Lugansk National Agrarian
University», Lugansk, LPR,
e-mail: elenka1203@mail.ru

Реферат

Цель. Цель статьи заключается в определении перспективных направлений совершенствования методического обеспечения маркетинговой деятельности предприятий АПК.

Методика. Теоретической и методической основой исследования стала методология познания, которая предполагает использование диалектического метода, системного подхода, принципа комплексности и последовательности в познании экономических явлений и процессов. Методологическую базу исследования составляют фундаментальные положения маркетинга, экономической теории и социальных наук, а также научные труды отечественных и зарубежных специалистов по вопросам повышения эффективности деятельности аграрных предприятий.

Результаты. Предложен методический подход к исследованию лояльности потребителей, который обеспечивает конкурентоспособность продукции на основе выявления предпочтений потребителей и разработки программ лояльности потребителей.

Научная новизна. Усовершенствован методический подход к исследованию лояльности потребителей, который, в отличие от существующих, включает определение целей и методов исследования, анализ данных исследования и оценку факторов, влияющих на лояльность потребителей.

Практическая значимость. Полученные результаты направлены на сравнительную оценку фактического и рационального подходов в организации маркетинговой деятельности.

Ключевые слова: маркетинг, маркетинговый аудит, товарная политика, ценовая политика, ценовая стратегия, рекламная деятельность, лояльность потребителей, маркетинговая стратегия.

Постановка проблемы и ее связь с научными и практическими задачами. Непрерывная трансформация социально-экономической среды обуславливает необходимость рационального использования потенциала предприятий Луганской Народной Республики в целях максимального удовлетворения потребностей населения, определение и прогнозирование изменений которых зависит от рациональности организации маркетинговой деятельности и эффективности управления ею.

Изложение основного материала исследования. Главными маркетинговыми функциями деятельности любого предприятия выступают генерирование и реализация идей стратегического развития производственной организации, которые способны обеспечить предприятию устойчивое положение на рынке. Основой успешного функционирования маркетинга является обеспечение его комплексом научно обоснованных методик, оптимизирующих основные сферы маркетинговой деятельности.

Определены десять основных этапов маркетинговой деятельности аграрного предприятия, каждому из которых соответствует определенный вид методического обеспечения (рис. 1).

1. Первым этапом рассмотренной последовательности является анализ результатов маркетинговой деятельности с помощью маркетингового аудита. Маркетинговый аудит – это комплексная система обратной связи в разрезе управления предприятием (рис. 2).

2. Методический инструментарий для проведения маркетингового аудита включает совокупность анкет, направленных на оценку готовности предприятия к стратегическому планированию, выявление факторов, сдерживающих развитие предприятия, барьеров стратегического планирования, критериев соответствия организационной структуры предприятия маркетинговой концепции, оценку компетенций персонала и его мотивационные установки.

3. Методические рекомендации по обеспечению управленческих решений маркетинговой деятельности аграрного предприятия информацией должны включать характеристику методов получения первичной информации и вторичных данных для использования работниками предприятия, формы аналитических отчетов, номенклатуру базы данных маркетинговой информационной системы предприятия, требования к специалистам по сбору маркетинговой информации [3].

4. Методические рекомендации по планированию товарного ассортимента направлены на его согласование со стратегией и целями

отраслевой специфики предприятия и охватывают ключевые этапы управления товарной политикой. Основанием для принятия решений относительно товарного ассортимента выступает оценка эффективности товарной политики по следующим критериям: эффективность производственной деятельности, которая характеризует процесс управления производством; финансовое положение предприятия, отражающее эффективность процесса управления оборотными средствами; эффективность организации движения и продвижения товара. Эффективность производственной деятельности определяется с помощью показателей эффективности использования основных средств, материальных ресурсов и труда. Финансовое положение предприятия оценивается с помощью коэффициентов платежеспособности, деловой активности и эффективности использования оборотных средств. Эффективность организации движения и продвижения товара включает эффективность продаж, рекламы и сбыта.



Рисунок 1 – Методическое обеспечение маркетинга предприятия АПК



Рисунок 2 – Маркетинговый аудит в системе управления предприятием

5. Методические рекомендации по разработке ценовой политики предусматривают последовательное выполнение функций управления процессом коммерческой деятельности и использование современных методов хозяйствования и средств управления[4].

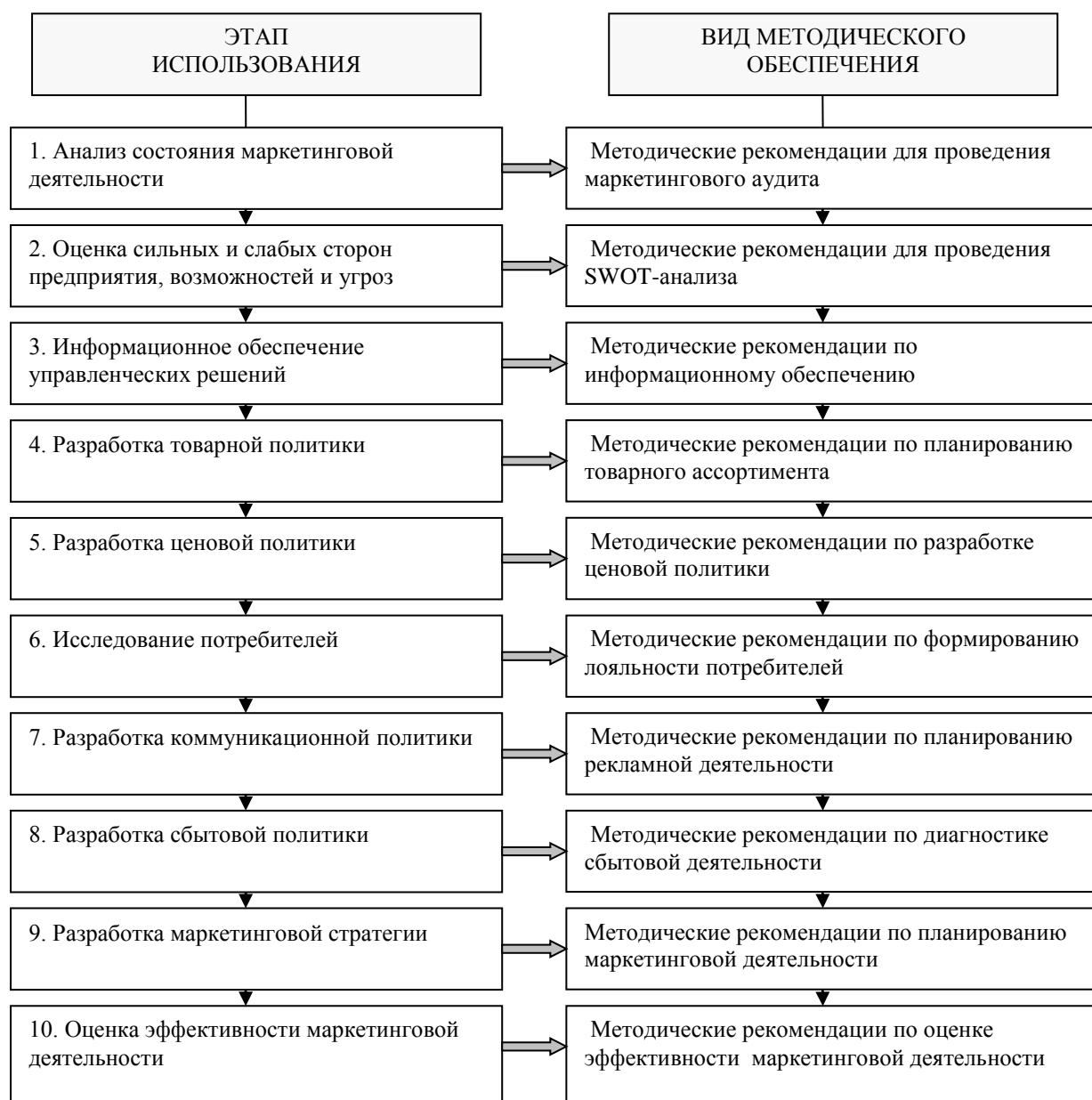
Заметим, что ценовая политика является составляющей комплекса маркетинга, поэтому она должна быть направлена на достижение стратегических целей предприятия, таких как достижение максимальных темпов роста продаж, максимизация рентабельности продаж, активов предприятия и чистого собственного капитала, стабилизация рыночной позиции предприятия.

К основным факторам, которые необходимо учитывать при определении цены продукции, относятся: уровень потребительского спроса на данную продукцию, эластичность спроса, характерная для рынка данной продукции, уровень цен на аналогичную продукцию.

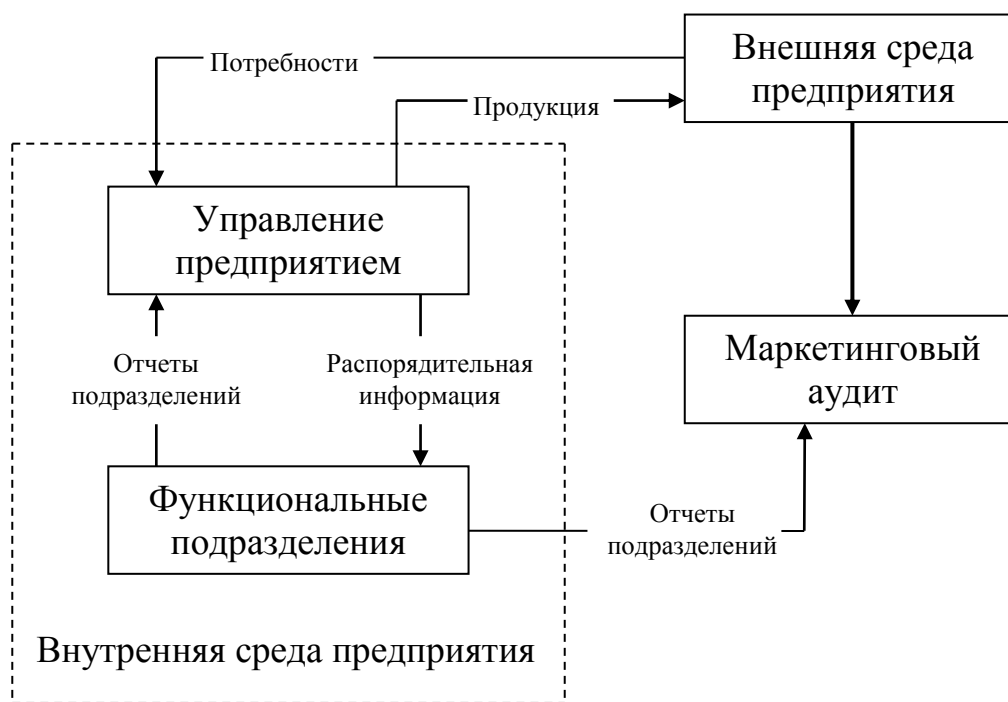
В условиях рыночной экономики определение цен на продукцию возможно на основе расчета себестоимости и прибыли, ориентации на покупательский спрос, использования среднеотраслевых цен или ориентации на цены продукции, выпускаемой конкурентами. Необходимыми действиями для разработки ценовой политики и формирования грамотной ценовой стратегии являются [4]: определение оптимальной величины затрат на производство и сбыт продукции предприятия для обеспечения получения прибыли при уровне цен на рынке, который предприятие может достичь для своей продукции; установление полезности продукции предприятия для потенциальных покупателей и меры по обоснованию соответствия уровня запрашиваемых цен

на продукцию их потребительским свойствам; расчет величины объема продаж продукции, при котором его производство наиболее прибыльно.

Основной целью первых пяти этапов является сбор исходной информации для разработки ценовой политики и стратегии предприятия, которая затем подвергается соответствующему стратегическому анализу, состоящему из финансового анализа, сегментного анализа рынка, анализа конкуренции и оценки влияния госрегулирования. Заключительный этап – формирование ценовой стратегии как части общей стратегии предприятия.

Методическими рекомендациями по формированию лояльности потребителей является комплекс мер, который направлен на изучение покупательской лояльности к продукции, выпускаемой предприятием, и поощрение потребителей с целью привлечения новых потребителей, а также установление с ними долгосрочных отношений.

Исследование лояльности потребителей возможно на основе выявления и изучения факторов, влияющих на нее (рис. 3).

Разработка коммуникационной политики должна осуществляться на основе методических рекомендаций по планированию рекламной деятельности, которые включают характеристику ключевых этапов планирования рекламной деятельности, методику разработки технического задания при размещении заказа на рекламные услуги, форму плана проведения мероприятий по рекламе и форму его корректировки.

Методические рекомендации по диагностике сбытовой деятельности направлены на оперативную адаптацию предприятия при изменении условий хозяйствования путем использования методов организации предпринимательской деятельности, ориентированных на выявление нужд и потребностей потребителей продукции предприятия, обеспечение этих потребностей более эффективными, чем у конкурентов, способами. Основными задачами сбытовой политики являются развитие существующего рынка, поиск новых рынков сбыта и повышение конкурентоспособности предприятия.

Методическими рекомендациями по диагностике сбытовой деятельности выступает алгоритм действий, позволяющий разработать конкретные практические меры по повышению степени взаимодействия структурных подразделений в процессе принятия решений, внедрению современных технологий работы с потребителями, совершенствованию программного обеспечения деятельности маркетинговых подразделений, определению порядка проведения аудита каналов сбыта.



Рисунок 3 – Методические аспекты исследования лояльности потребителей на основе изучения влияющих на нее факторов

Методические рекомендации по планированию маркетинговой деятельности направлены на решение ряда вопросов относительно выбора оптимального варианта взаимодействия предприятия с рыночной средой с учетом имеющихся ресурсов и маркетинговых возможностей для развития его производственно-хозяйственной и коммерческой деятельности. Внедрение маркетинговой стратегии в деятельность предприятия является процессом, объединяющим сферы маркетинга и управления. От правильности выбора стратегической альтернативы, которая должна соответствовать миссии предприятия, его сильным и слабым сторонам, внешним возможностям и угрозам, зависит успешность деятельности предприятия в целом.

Выводы и перспективы дальнейших исследований. Проведенное исследование позволяет утверждать, что эффективность маркетинговой деятельности следует рассматривать как совокупность направлений оценки, включающую следующие составляющие: эффективность стратегического управления маркетингом, эффективность организации и функционирования службы маркетинга, эффективность реализации тактических маркетинговых программ, эффективность функционирования маркетинговой информационной системы.

Список литературы

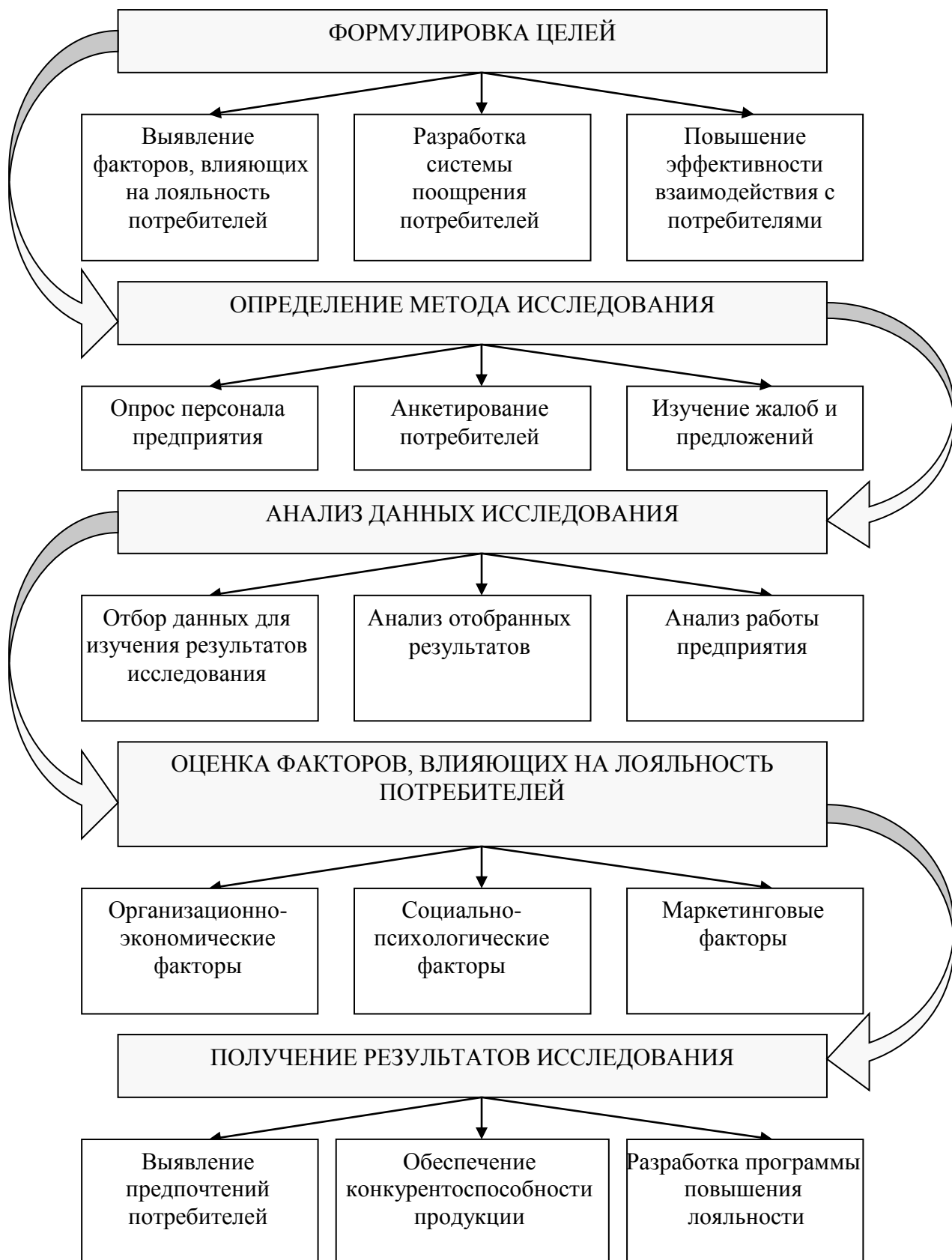
1. Котлер Ф. Маркетинг менеджмент. - СПб.: Питер, 2003. - 800 с.
2. Маркетинговая деятельность промышленных предприятий: вопросы теории и практики / Т.Н. Байбардина [и др.]; под ред. Т.Н. Байбардиной. – Гомель: ЦИИР, 2008. – 391с.
3. Приоритетные направления использования методического инструментария маркетинговой деятельности на предприятиях консервной отрасли потребительской кооперации [Текст] / Т. Н. Байбардина, О. А. Бурцева, И. И. Грищенко // Экономика и банки: научно-практический журнал. - 2009. - № 2. - С. 3-10
4. Приказ Минэкономки РФ от 01.10.97 № 118 Об утверждении методических рекомендаций по реформе предприятий (организаций) [Электронный ресурс]. – Режим доступа: http://www.lawrussia.ru/bigtexts/law_2804/index.htm

**ВОСПРОИЗВОДСТВО ОСНОВНЫХ СРЕДСТВ
СЕЛЬСКОХОЗЯЙСТВЕННОГО ПРЕДПРИЯТИЯ
И ЕГО ОСОБЕННОСТИ**

В.Н. Гончаров,
д.э.н., профессор

ГОУ ЛНР «Луганский национальный
аграрный университет», г. Луганск, ЛНР,
e-mail: vgohch@lnau.lg.ua

О.А. Шовкопляс,
ассистент

ГОУ ЛНР «Луганский национальный
аграрный университет», г. Луганск, ЛНР,
e-mail: silkdance@mail.ru

**REPRODUCTION OF PRINCIPAL MEANS OF THE SEED-HOSPITAL
ENTERPRISE AND ITS FEATURES**

V.N. Goncharov,
Doctor of Economics,
Professor

SEI LPR «Lugansk National Agrarian
University», Lugansk, LPR,
e-mail: vgohch@lnau.lg.ua

O.A. Shovkoplyas, assistant

SEI LPR «Lugansk National Agrarian
University», Lugansk, LPR,
e-mail: silkdance@mail.ru

Реферат

Цель. Целью статьи является разработка порядка формирования и рационального использования источников воспроизводства основных средств в сельском хозяйстве.

Методика. В процессе исследования применена совокупность общепринятых в экономической науке методов: системно-структурный анализ (для анализа терминологии в понятийном аппарате), статистико-экономический анализ, сравнение и обобщение (для определения существующих тенденций изменения состояния и эффективности использования основных средств), абстрактно-логический анализ (для обобщения результатов, формулирования выводов и рекомендаций).

Результаты. На основании проведенного исследования выявлены особенности формирования и воспроизводства основных средств сельскохозяйственного производства на современном этапе развития экономики. Рассмотрены стадии воспроизводства основных средств, даны их основные характеристики и особенности. Структурированы основные этапы формирования основных средств и обоснованы методы их воспроизводства. Усовершенствован порядок формирования и использования источников воспроизводства основных средств, направленный на повышение эффективности их использования.

Научная новизна. Научная новизна заключается в усовершенствовании порядка формирования и использования источников воспроизводства основных средств на сельскохозяйственных предприятиях.

Практическая значимость. Практическая значимость заключается в том, что реализация предложений, обоснованных в статье, позволит сельскохозяйственным предприятиям совершенствовать порядок формирования источников воспроизводства основных средств, а также увеличить эффективность их использования.

Ключевые слова: основные средства, воспроизводство, воспроизводство основных средств, источники воспроизводства, этапы воспроизводства, методы воспроизводства.

Постановка проблемы и ее связь с научными и практическими задачами. Развитие сельского хозяйства в значительной степени зависит от важнейших элементов основного капитала – основных средств. Высокий физический, моральный износ техники и оборудования, медленное обновление активной части основных средств, слабый приток инвестиций в основной капитал приводит к снижению эффективности сельскохозяйственного производства.

Эффективность развития сельскохозяйственного производства в значительной степени определяется состоянием имеющегося ресурсного потенциала, в состав которого входят земельные, трудовые ресурсы, основные средства производства и другие материальные ресурсы.

Устойчивое развитие сельскохозяйственного производства невозможно без действенного механизма хозяйствования, направленного на формирование конкурентных преимуществ, важнейшим из которых является экономически целесообразное и эффективное использование основных средств.

Основные средства являются одним из важнейших факторов производства, а также основой практически каждого производства, в процессе которого создается продукция, оказываются услуги или выполняются работы.

Анализ последних исследований и публикаций. Теоретические и методические положения в области воспроизводства основных средств, их формирования и эффективного использования отражены в работах В.В. Бузырева, В.П. Ванкевича, М.П. Герасимчука, Л.Т. Гиляровской, Б.И. Герасимова, Я.В. Дмитриева, В.Г. Захарова, Н.В. Колчиной, О.С. Красовой, Н.П. Любушина, С.Н. Максимова, В.Г. Маркова, П.А. Орлова, П.М. Павлова, С.М. Пястолова, Д.А. Шеина и др.

С.М. Пястолов считает, что проблема формирования и эффективного использования основных средств в сельском хозяйстве занимает важное место. Имея ясное представление о роли основных средств в сельскохозяйственном производстве и факторах, влияющих на их использование, можно выявить принципы, определяющие максимальную их эффективность, а значит, и эффективность всего сельскохозяйственного производства [7, с. 149].

Шейн Д.А. отмечает актуальность проблемы воспроизводства основных средств. На сегодняшний день существует множество подходов к процессу воспроизводства основных средств, разработаны методики и методологии обновления основных средств, однако до сих пор не прослеживается тенденция к существенному уменьшению массы изношенных фондов аграрных предприятий. В результате этого не обеспечивается конкурентоспособность выпускаемой продукции, увеличиваются издержки, связанные с использованием морально и физически устаревших объектов основных фондов. Очевидно, что существующие методы решения проблемы либо недостаточно эффективны, либо их применение невозможно в полной мере при текущей организации бизнеса на предприятиях [9, с. 100].

Однако существует и другая точка зрения, согласно которой под воспроизводством основных фондов понимаются экономические отношения, связанные с обновлением основных фондов [2, с. 86].

В.Г. Маркова выделяет следующие группы показателей воспроизводства основных средств: показатели обеспеченности основными средствами; показатели качественного состояния основных средств [6, с. 63].

В соответствии с поставленной целью необходимо решить следующие задачи:

- рассмотреть теоретические и методические основы сущности основных средств, особенности их воспроизводства и методические аспекты оценки формирования и использования основных средств;
- изучить особенности воспроизводства основных средств в сельском хозяйстве;
- рассмотреть основные стадии процесса управления воспроизводством основных средств;
- определить этапы формирования основных средств предприятия и выделить основные методы их воспроизводства;
- усовершенствовать порядок формирования и использования источников воспроизводства основных средств.

Изложение основного материала исследования. Основные средства являются материальным воплощением научно-технического прогресса – главного фактора повышения эффективности производства [1, с. 17]. Объекты основных средств составляют основу любого производства, в процессе которого создается продукция, оказываются услуги и выполняются работы.

Основные средства – один из важнейших факторов любого производства. Их состояние и эффективное использование прямо влияет на конечные результаты хозяйственной деятельности сельскохозяйственного предприятия. Рациональное использование основных средств сельскохозяйственного предприятия способствует улучшению всех технико-экономических показателей, в том числе увеличению выпуска продукции, снижению ее себестоимости, трудоемкости изготовления. Основные средства занимают основной удельный вес в общей сумме основного капитала хозяйствующего субъекта. От их количества, стоимости, качественного состояния и

эффективности использования во многом зависят конечные результаты деятельности хозяйствующего субъекта [3, с. 215].

В настоящее время воспроизводство основных средств в сельском хозяйстве – это динамичный и сложный процесс, который охватывает различные сферы общественного воспроизводства: производства, обращения, распределения и производственного потребления, накопления.

Эффективное использование основных средств сельского хозяйства является главным условием, которое обеспечивает устойчивое развитие всех отраслей с наименьшими финансовыми и материальными затратами, позволяющими наращивать производство сельскохозяйственной продукции без дополнительных капитальных вложений [4, с. 37].

Воспроизводство основных средств – это непрерывный процесс их обновления путем приобретения или строительства новых объектов, реконструкции, модернизации и капитального ремонта имеющихся основных средств. Главная цель воспроизводства основных средств – обеспечение сельскохозяйственных предприятий основными средствами в их количественном и качественном составе, а также поддержание их в рабочем состоянии [5, с. 77].

В процессе воспроизводства основных средств решаются следующие задачи:

- 1) возмещение выбывающих основных средств;
- 2) увеличение массы основных средств с целью расширения объема производства;
- 3) совершенствование видовой, технологической и возрастной структур основных средств, т.е. повышение технического уровня производства.

Целью управления воспроизводством основных средств является обеспечение предприятий машинами, оборудованием и другими объектами основных средств в необходимом количественном и качественном составе, а также поддержание их в работоспособном состоянии. Эта цель может быть достигнута только лишь при формировании достоверной информации о движении объектов основных средств, их качественном состоянии, накоплении и использовании источников воспроизводства основных средств. Для целей управления воспроизводством основных средств рассмотрим основные стадии этого процесса (рис. 1).

Начальной стадией воспроизводства основных средств является их приобретение (создание). На этой стадии осуществляются строительство новых зданий, приобретение машин и оборудования, соответствующих технологическому процессу, формирование структуры основных средств с учетом специфики производственного процесса и планируемых масштабов производства.

В процессе воспроизводства основных средств на стадии их использования решаются следующие задачи: возмещение выбывающих основных средств, совершенствование видовой, технологической структуры основных средств.



Рисунок 1 – Стадии воспроизводства основных средств в сельском хозяйстве

С точки зрения формирования собственных источников воспроизводства основных средств наиболее важной стадией является погашение стоимости основных средств за счет амортизации и создание амортизационного фонда. Заключительная стадия воспроизводства основных средств – это их восстановление посредством ремонта, модернизации, реконструкции, технического перевооружения, дооборудования как за счет собственных источников финансирования, так и за счет привлеченных.

Формирование основных средств включает следующие этапы:

- инвентаризация существующих и используемых основных средств с целью выявления устаревших и изношенных элементов основных средств;
- анализ соответствия существующего оборудования технологии и организации производства;
- выбор (с учетом конкретной специфики производства и планируемого объема продукции) объема и структуры основных средств. Далее идет процесс переустановки действующего оборудования, приобретение, доставка и монтаж нового оборудования [8, с. 311].

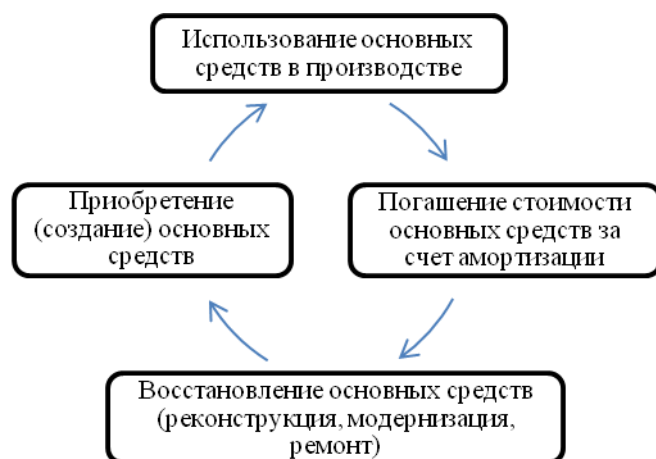
Выделяют две основные формы воспроизводства основных средств: простое и расширенное. Простое воспроизводство основных средств предполагает замену устаревших основных средств, их ремонт, техническое обслуживание. Расширенное воспроизводство связано с новым строительством, реконструкцией, техническим перевооружением, модернизацией, достройкой основных средств.

Воспроизводство основных средств характеризуется:

- низкой рентабельностью сельскохозяйственного производства;
- недостатком собственных финансовых ресурсов;
- значительным снижением объема инвестиций в создание основных средств;
- замедлением процесса обновления основных средств;
- преобладанием в структуре основных средств большого количества объектов с высокой степенью физического износа и т.д.

Процессу воспроизводства основных средств сельского хозяйства присуща негативная тенденция, которая характеризуется:

- снижением его доли в общем объеме основных средств;
- высокими коэффициентами износа и выбытия;
- несвоевременным обновлением основных средств;
- снижением технического потенциала и обеспеченности техникой [10, с. 66].

Воспроизводство основных средств осуществляется двумя методами – экстенсивным и интенсивным. При экстенсивном методе происходит количественный рост средств труда, осуществляется фондоемкий научно-технический прогресс. При интенсивном – качественное развитие средств труда.

Экстенсивный метод воспроизводства основных средств создает материальные предпосылки для перехода к интенсивному методу их воспроизводства, так как в результате общего повышения темпов роста основных производственных фондов увеличивается разрыв между их вводом и выбытием, возникает потребность в ускорении обновления основных средств.

Интенсивный метод воспроизводства основных средств связан с фондосберегающей формой научно-технического прогресса, обеспечивающей экономию, как живого, так и овеществленного труда.

Эффективность воспроизводства основных средств зависит от обеспечения этого процесса необходимыми финансовыми ресурсами. Возможные финансовые источники воспроизводства основных средств и направления их использования показаны на рис. 2.

Выводы и перспективы дальнейших исследований. Основные средства занимают весомое место в хозяйственной деятельности предприятия, их часть позволяет оценить уровень обеспеченности необходимыми условиями для осуществления финансово-хозяйственной деятельности субъекта ведения хозяйства. Успешное решение заданий управления основными средствами, обоснование методов и форм их воспроизводства позволяют сельскохозяйственным предприятиям повышать эффективность деятельности.

Производственно-хозяйственная деятельность и финансовое состояние предприятий формируются под воздействием разнообразных факторов и условий. К ним относятся в том числе наличие и доступность основных источников финансирования процесса воспроизводства основных средств, а также возможность и рациональность их использования.

Предложенный порядок формирования и использования источников воспроизводства основных средств в сельском хозяйстве позволит повысить эффективность воспроизводства и использования основных средств, принимать оперативные решения по своевременному списанию, приобретению, восстановлению объектов основных средств и тем самым повышать эффективность производства и конкурентоспособность сельскохозяйственных предприятий.



Рисунок 2 – Порядок формирования и использования источников воспроизводства основных средств в сельском хозяйстве

Список литературы

1. Ванкевич, В.П., Вопросы оценки основных средств // В. П. Ванкевич, Л. В. Воскресенская. – Финансы, учет, аудит, 2012. – №8. – с.16-20.
2. Герасимов, Б.И. Комплексный экономический анализ финансово-хозяйственной деятельности организации: учеб. пособие / Б. И. Герасимов, Т. М. Коновалова, С.П. Спиридонов, Н. И. Саталкина. – Тамбов: Изд-во Тамб. гос. техн. ун-та., 2008. – 160 с.
3. Гиляровская, Л. Т. Комплексный экономический анализ хозяйственной деятельности / Л. Т. Гиляровская и др. – М.: ТК Велби, Проспект, 2011. – 360 с.
4. Красова, О.С. Основные средства организации / О. С. Красова, Т. Ю. Сергеева. – М.: Московская финансово-промышленная академия, 2011. – 158 с.
5. Любушин, Н.П. / Анализ финансово-экономической деятельности предприятия // учебное пособие для вузов / под редакцией Н. П. Любушина. – Н.: ЮНИТИ-ДАНА, 2000. – 471с.
6. Маркова, Г.В. Совершенствование амортизационной политики предприятия, направленной на обновление основных средств производства / Г. В. Маркова // Экономика сельскохозяйственных и перерабатывающих предприятий, 2010. – №11. – с. 62-64.
7. Пястолов, С.М. Анализ финансово-хозяйственной деятельности: учебник / С. М. Пястолов. – 10-е изд. – М.: Академия, 2012. – 378 с.

8. Финансы предприятий: Учебник для вузов / Н. В. Колчина, Г. Б. Поляк, Л. П. Павлова и др.; Под ред. Н. В. Колчиной. – М.: ЮНИТИ-ДАНА, 2013. – 447 с.

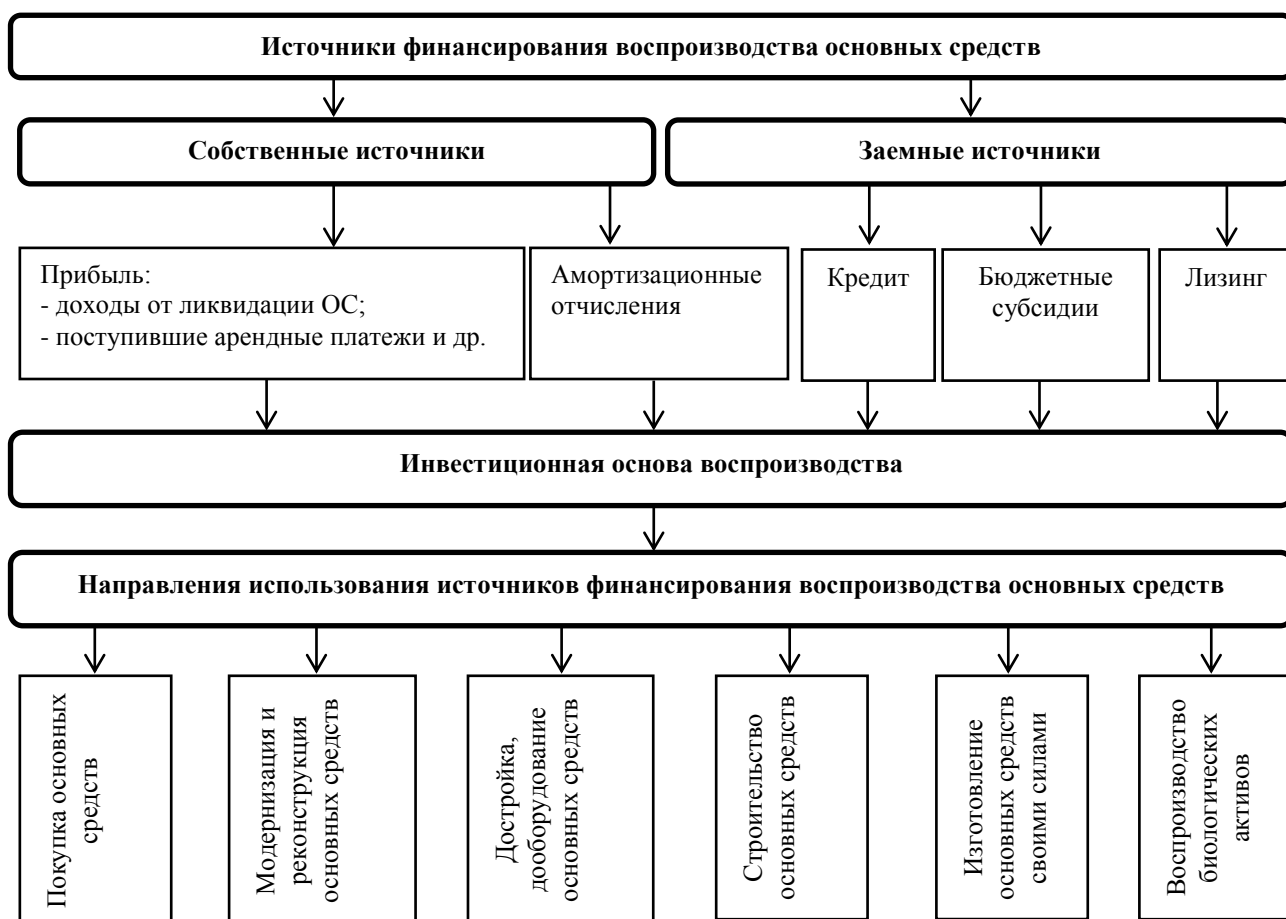
9. Шеин, Д.А. Формирование механизма эффективного воспроизводства основных средств с использованием информационных технологий /Д. А. Шеин // Проблемы современной экономики. – 2010. – №4(24). – с. 99-103.

10. Шкилев, О.В. Внутрихозяйственные резервы эффективной деятельности сельскохозяйственных предприятиях / О. В. Шкилев, В. М. Жеревчук // Экономика АПК, 2012. – № 5. – с. 64-70.

УДК [338.43:658]:005.591.4

РЕСТРУКТУРИЗАЦИЯ ПРЕДПРИЯТИЙ КАК ПЕРСПЕКТИВНОЕ НАПРАВЛЕНИЕ УСТОЙЧИВОГО РАЗВИТИЯ АГРОПРОМЫШЛЕННОГО КОМПЛЕКСА

**П.А. Заремба, д.э.н.,
профессор**

ГО ВПО «Донецкий национальный университет экономики и торговли имени Михаила Туган-Барановского», г. Донецк, ДНР, e-mail: sveta_okhremenko@mail.ru

**С.И. Охременко, к.т.н.,
доцент**

ГО ВПО «Донецкий национальный университет экономики и торговли имени Михаила Туган-Барановского», г. Донецк, ДНР, e-mail: sveta_okhremenko@mail.ru

RESTRUCTURING OF ENTERPRISES AS A PERSPECTIVE DIRECTION OF SUSTAINABLE DEVELOPMENT OF THE AGRO-INDUSTRIAL COMPLEX

**P.Z. Zaremba, Doctor of
Economics Sciences,
Professor**

SO HET «Donetsk National University of Economics and Trade named after Mykhaylo Tugan-Baranovsky», Donetsk, DPR, e-mail: sveta_okhremenko@mail.ru

**S.I. Okhremenko,
Candidate of Technical
Sciences**

SO HET «Donetsk National University of Economics and Trade named after Mykhaylo Tugan-Baranovsky», Donetsk, DPR, e-mail: sveta_okhremenko@mail.ru

Реферат

Цель. Целью статьи является разработка теоретических предложений и практических рекомендаций, направленных на совершенствование и развитие методов и механизмов управления предприятиями агропромышленного комплекса на основе изучения существующих возможностей по рациональному

использованию производственного потенциала перерабатывающих предприятий АПК, а также оценки и обоснования основных направлений хозяйственных связей предприятий по производству, переработке и реализации продукции.

Методика. Методическую основу статьи составляет мониторинг предприятий АПК Донецкого региона, в процессе исследования использованы комплексный системный подход, методы анализа, синтеза, аналогии, моделирования.

Научная новизна: предложена авторская модель реструктуризации предприятий АПК.

Практическая значимость: результаты исследования могут применяться в практике предприятий АПК.

Ключевые слова: АПК, рыночная экономика, стабилизация производства, методы регулирования.

Постановка проблемы и ее связь с научными и практическими задачами. Современный этап развития АПК требует адекватного учета реалий рыночной экономики. Одним из главных критериев успешной деятельности любого субъекта хозяйствования является стабильность занимаемых им позиций на рынке. Многие предприятия АПК сегодня испытывают необходимость в реформировании производства, его структуры и организации, однако из-за отсутствия квалифицированных менеджеров и опыта работы в рыночных условиях им сложно овладеть новыми методами управления для привлечения инвестиционных ресурсов, модернизации технологий и оборудования. Это объясняет, почему экономические реформы не приводят к быстрому и существенному подъёму производства и росту конкурентоспособности.

В связи с вышеизложенным стабилизация производства требует применения новых форм организации работы предприятий.

Современное состояние АПК характеризуется спадом производства всех основных наименований продукции, кризисным состоянием большинства предприятий, старением основных производственных фондов. Возрождение предприятий АПК имеет большое экономическое и социальное значение и возможно только при условии совершенствования экономических методов регулирования производства и реализации продукции.

Стратегия развития аграрного сектора Донецкого региона должна заключаться в создании условий для устойчивого его развития, повышения продуктивности и конкурентоспособности сельскохозяйственной продукции. Объективные факторы привели к некоторому дисбалансу в экономике региона, что отрицательно сказалось на отрасли сельского хозяйства.

Анализ последних исследований и публикаций. Исследованиям вопросов стратегического развития и современным проблемам устойчивого экономического развития предприятий АПК посвящены работы ученых Д.Б. Маламуда, С.В. Дохолян, Ю.Д. Умавова, Н.В. Кручининой,

В.А. Семькина, В.В. Сафронова, И.Р. Ляпиной, В.М. Яценко, Н.В. Прямухина [1-6].

Изложение основного материала исследования. Недостаточно исследованными в настоящий момент все еще остаются теоретические и практические вопросы, связанные с совершенствованием регулирования и управления предприятиями АПК в новых условиях хозяйствования, оценкой роли государства в этом процессе, а также с комплексным изучением целесообразности, возможности и необходимых условий для реструктуризации предприятий.

Убыточность многих перерабатывающих предприятий АПК стала результатом воздействия на их деятельность целого ряда негативных факторов, таких как:

- несовершенная законодательная база;
- резкое уменьшение производства сырья вследствие неготовности хозяйств работать в условиях рынка;
- нарушение хозяйственных связей;
- непродуманная приватизация;
- усиление конкуренции со стороны зарубежных производителей;
- сложность налоговой системы;
- усиление конкуренции на внутреннем и внешнем рынках;
- увеличение количества малых частных предприятий при уменьшении объемов сырья;
- постоянное повышение цен на энергоносители и перевозки;
- низкая платежеспособность контрагентов отечественного рынка продукции АПК и др.

Современная экономическая несогласованность интересов производителей сельхозпродукции и предприятий промышленной переработки такой продукции, несовершенная система налогообложения, условия кредитной и амортизационной политики не способствуют выходу из кризисного состояния и являются серьезным препятствием на пути к экономическому росту и устойчивому промышленному развитию.

В настоящий момент имеет место значительное повышение степени самостоятельности предприятий и ответственности за принимаемые решения, возникновение и развитие новых форм собственности и организационно-правовых форм ведения хозяйства, а также изменение методов государственного регулирования экономики, становление новой нормативной законодательной базы. В сложившихся условиях в целях обеспечения предприятиям, перерабатывающим сельхозпродукцию, бесперебойной и эффективной производственно-хозяйственной деятельности необходимым является изменение логики и принципов их функционирования. Поэтому на сегодняшний день назрела потребность в реструктуризации предприятий агропромышленного комплекса.

Реструктуризация предприятий в условиях перехода к рынку заключается в приведении организационной и производственной структур в соответствие с

объемом продукции, кардинальной трансформации их организационно-правовой формы и производственно-технологической структуры, совершенствовании системы менеджмента. Реструктуризация призвана обеспечить выход на эффективное функционирование и безубыточный режим работы. Реструктуризация, как инструмент достижения долгосрочных целей, создает условия для увеличения преимуществ предприятия и привлечения ресурсов путем его инвестиционной привлекательности и формирования эффективного управления. В целом она дает значительный эффект за счет подъема производства и улучшения качества продукции [7].

Для перерабатывающей промышленности реструктуризация является в первую очередь проблемой крупных и средних предприятий, которые уже работают в условиях конкурентной экономики.

На формирование направлений реструктуризации оказывают влияние внешние и внутренние факторы. Так, к внутренним факторам, формирующим направления реструктуризации, следует отнести следующие:

- ухудшение состояния основных фондов;
- разрыв традиционных связей с поставщиками основных видов сырья;
- рост себестоимости продукции, нецелевое использование оборотных фондов.

Основным внешним фактором является отсутствие внутреннего рынка вследствие неплатежеспособности отечественных потребителей продукции АПК.

В настоящий момент по объективным причинам наблюдается изменение определяющих принципов агропромышленной интеграции. С формированием рыночной экономики произошла замена административных управленческих принципов в агропромышленной интеграции на экономические.

Государственное регулирование аграрного сектора АПК сегодня следует понимать как содействие государства в создании экономических, организационных и других условий для эффективного развития этой сферы экономики. Цель государственного регулирования – дать импульс внутренним факторам развития агропромышленного комплекса.

Система государственного регулирования сельского хозяйства должна предполагать наличие концепции, основными принципами которой являются следующие:

- сельскохозяйственные производители должны работать на условиях самофинансирования, поэтому меры государственного воздействия должны играть вспомогательную, а не определяющую роль;
- регулятивные меры со стороны государства должны иметь строго дифференцированный характер и быть направлены только на повышение эффективности сельскохозяйственного производства [8].

В условиях рыночного конъюнктурного формирования цен определяющим принципом интеграционного процесса стала экономическая целесообразность и материальная выгода. В настоящее время перерабатывающие предприятия вынуждены искать наиболее выгодных

поставщиков сырья, поскольку последние стремятся поставлять продукцию тем предприятиям, которые способны обеспечивать лучшие экономические условия.

Целью реструктуризации организационно-производственной структуры предприятий АПК является увеличение выхода конечной продукции при минимальном уровне производственных и сбытовых издержек на основе комплексной переработки сырья и безотходной и ресурсосберегающей технологии.

Производство продукции целесообразно организовывать в форме вертикальной интеграции, что обусловлено возрастающей ролью фирм перерабатывающей промышленности и торговых компаний (см. рисунок).



Рисунок 1 – Реструктуризация предприятий АПК

При этом характерная особенность современного развития вертикальной интеграции заключается в том, что фирма-интегратор перерабатывающей

промышленности объединяет, с одной стороны, фермерские хозяйства, а с другой – розничную торговлю (общественное питание). В результате образуется «продовольственная цепь» с единым централизованным управлением. Такая форма организации способствует значительному снижению производственных и маркетинговых издержек, а соответственно и повышению прибыльности предприятий АПК.

Консолидация и изменение производственной цепи предприятий АПК в современных условиях могут быть реализованы посредством горизонтальной интеграции, предполагающей приобретение в собственность предприятием-производителем, имеющим более сильные рыночные позиции, более слабого, но в то же время привлекательного по каким-либо показателям конкурента.

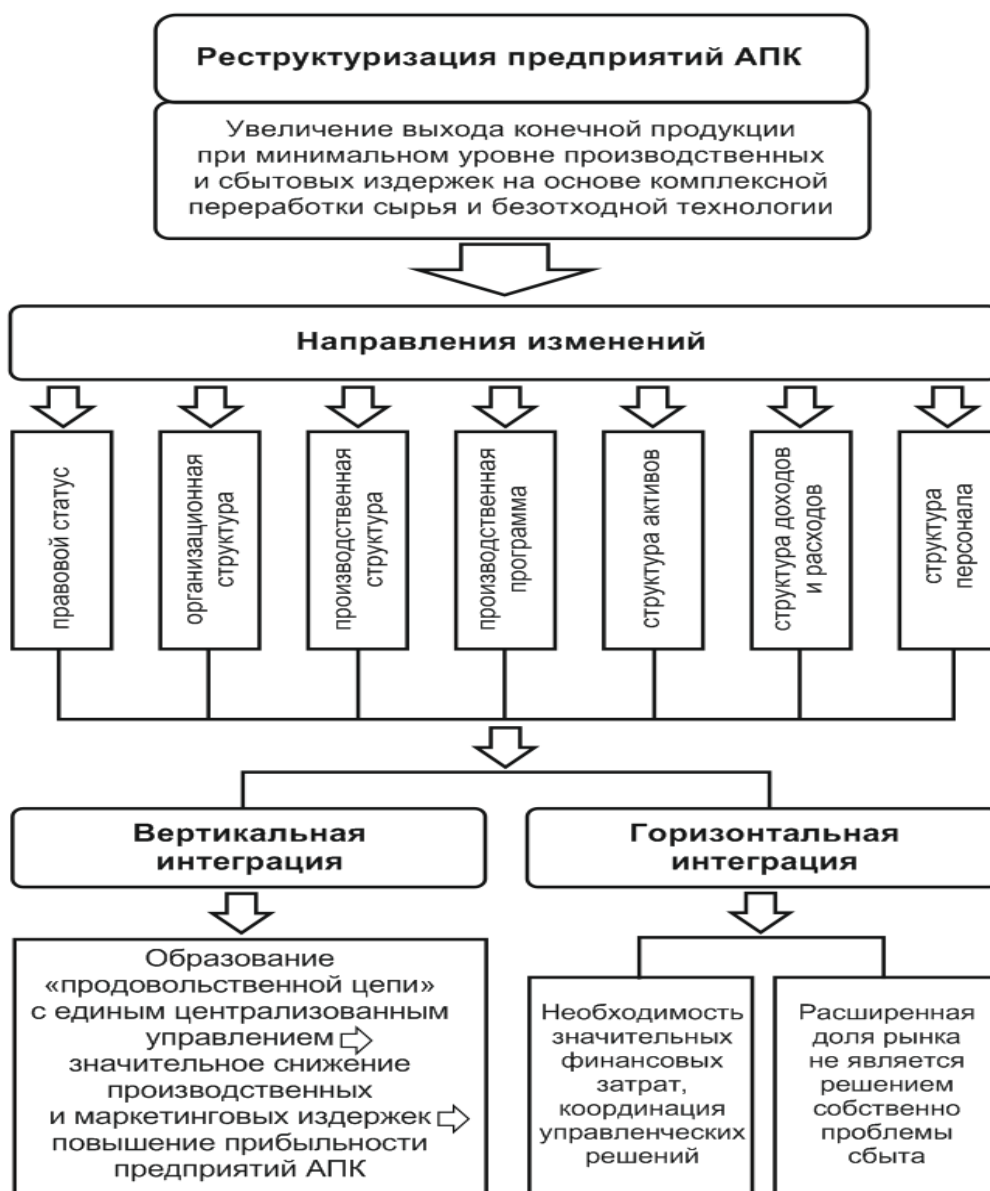
При этом процесс изменения производственной цепочки, реализуемый в форме горизонтальной интеграции, основывается главным образом на двух исходных положениях, характеризующих получаемые дополнительные конкурентные преимущества:

1. Увеличение доли рынка за счет присоединения доли поглощенного конкурента.

2. Расширение производства путем вовлечения дополнительных производственных мощностей.

Однако такое направление рыночной деятельности имеет недостатки, характеризующие ограниченность использования подобного способа решения проблемы повышения эффективности деятельности предприятий, а именно:

необходимость значительных финансовых затрат, а также координации управленческих решений;

расширенная в результате горизонтальной интеграции доля рынка не является решением собственно проблемы сбыта.

Одним из наиболее эффективных направлений совершенствования связей в хозяйственной деятельности производителей сельскохозяйственной продукции и предприятий перерабатывающей промышленности с целью более рационального использования сырья, трудовых и финансовых ресурсов, изучения конъюнктуры внутреннего и внешнего рынка, развития новых форм торговли является создание ассоциаций. Однако механизм функционирования ассоциации также нуждается в совершенствовании. Создание ассоциации как одной из перспективных форм агропромышленной интеграции позволит осуществить информационно-консультативную поддержку, повысить квалификацию кадров и развить экономическую деятельность каждого из участников объединения, что, в свою очередь, позволит сбалансировать спрос на сырье с возможностями его переработки.

В конечном итоге создание ассоциации, объединяющей товаропроизводителей сельскохозяйственной продукции и предприятия перерабатывающей промышленности, даст возможность сформировать эффективный механизм реализации интересов всех ее участников:

- для сельскохозяйственных предприятий – это гарантированный сбыт, а значит, гарантированные своевременные финансовые поступления, заинтересованность в повышении качества сырья через ценовой фактор;

- для перерабатывающих предприятий – это своевременность и регулярность обеспечения сырьем высокого качества в силу создания системы стимулирования для поставщиков сырья, повышения конкурентоспособности и качества продукции и, в конечном результате, технико-технологическое обновление производства, организация фирменной торговли, которая является также одним из факторов снижения цен на продукцию и повышения спроса, увеличения объемов производства;

- для торговых предприятий – это своевременное снабжение высококачественной продукцией, которая имеет спрос у потребителей, и, как результат, получение прибыли (за счет торговой надбавки);

Таким образом, создание ассоциаций позволит укрепить связи производителей сельскохозяйственной продукции с перерабатывающими предприятиями без лишних посредников, обеспечить более рациональное распределение прибыли участников ассоциации, которая будет способствовать достижению всеми ее членами высоких конечных результатов. Благодаря концентрации средств членов ассоциации появится возможность, в случае необходимости, расширить, реконструировать или создать новые производственные мощности, внедрить безотходную переработку сырья.

Основной правовой регулирующей формой деятельности интегрированных предприятий являются хозяйственные договоры. Через договорные отношения создаются и развиваются постоянно действующие организационно-производственно-технологические связи, осуществляется регулирование финансово-экономических отношений участников интегрированных формирований.

Ключевые принципы формирования ценового механизма в таких ассоциациях основываются на двух составляющих:

1) покрытие производственных расходов на всех этапах организационно-технологического цикла;

2) обеспечение получения каждым участником определенной части общей прибыли.

Одним из путей более действенного использования закона спроса-предложения при исследовании и совершенствовании системы ценообразования является учет качества продукции, введение более дифференцированных цен на продукцию в зависимости от качества и пищевой ценности.

Очень важно с научных позиций подойти к объективному определению величины необоснованных удорожаний материальных ресурсов, тарифов и услуг, связанных с повышением цен на продукцию промышленности. Для установления необходимого их уровня на продукцию сельского хозяйства могут быть использованы два варианта (способа) расчетов. По первому уровень цен на основные виды продукции сельского хозяйства определяется с учетом

нормативных, по второму – фактически сложившихся затрат. Рассчитанные базовые уровни реализационных цен на мясную продукцию являются научной основой для их дальнейшего перерасчета и корректировки в зависимости от соотношения цен на промышленную продукцию и сырье, от изменений в финансовой, ценовой и налоговой политике и возможностей сельскохозяйственного производства в первичных подразделениях АПК. Предлагаемый подход дает возможность прогностического расчета цен в период заключения договоров с производителями сельскохозяйственной продукции и государством в лице закупочных организаций и перерабатывающих предприятий [9].

В ассоциации должны входить, в первую очередь, хозяйства, которые производят большие объемы сырья. Они больше, чем другие, заинтересованы в:

постоянном улучшении работы предприятия;

перевооружении предприятия новейшей техникой;

внедрении прогрессивных ресурсосберегающих и безотходных технологий;

расширении ассортимента продукции;

более глубокой переработке сырья с целью получения максимального выхода продукции и максимальной прибыли с одной тонны переработанного сырья.

В результате реструктуризация крупных предприятий будет способствовать:

повышению инвестиционной привлекательности хозяйствующего субъекта;

рациональному использованию оборотных средств;

модернизации действующей и расширению применения новой техники и технологии;

упорядочению нормативов расходов сырья, материалов;

развитию маркетинговых процессов с поставщиками материальных ресурсов и потребителями пищевой продукции;

повышению качества продукции;

выделению из состава предприятий ряда самостоятельных основных и вспомогательных производств;

подготовке и переподготовке кадров.

Выводы и перспективы дальнейших исследований:

1. Устойчивое развитие агропромышленного комплекса невозможно без гармоничного соединения рынка и государства, при котором важное место занимают разработки государственных планов и стратегий, совершенствование законодательной и правовой базы системы экономических взаимоотношений «производитель - перерабатывающее предприятие - потребитель».

2. Реструктуризация имущественного комплекса и реорганизация системы управления как метод повышения инвестиционной привлекательности является важнейшим шагом на пути формирования долгосрочной конкурентоспособности, позволяющий на основе комплексной переработки

сырья при минимальном уровне производственных и сбытовых издержек увеличить выход конечной продукции.

3. Одним из направлений развития предприятий АПК в современных условиях является возрождение интеграционного взаимодействия субъектов производства, переработки и реализации пищевой продукции.

4. Наиболее эффективным направлением совершенствования связей в хозяйственной деятельности товаропроизводителей сельскохозяйственной продукции и предприятий АПК с целью более рационального использования сырья, трудовых и финансовых ресурсов, изучения конъюнктуры внутреннего и внешнего рынка, развития новых форм торговли является создание ассоциаций.

Список литературы

1. Маламуд Д.Б. Проблемы и перспективы устойчивого экономического развития предприятий мясоперерабатывающей промышленности. - М.: Экономика, 2003. - 134с.

2. Дохолян С.В. Методические аспекты формирования стратегии развития агропромышленного комплекса / С.В. Дохолян, Ю.Д. Умавов // Научное обозрение. Серия 1: Экономика и право. 2012. № 6.

3. Кручинина Н.В. Стратегия хозяйственной деятельности в агропромышленном комплексе в условиях перехода к устойчивому развитию // Национальные интересы: приоритеты и безопасность. 2010. № 18.

4. Семькин В.А. Повышение эффективности развития агропромышленного комплекса на основе реализации стратегии диверсификации его деятельности / В.А. Семькин, В.В. Сафронов // Вестник Курской государственной сельскохозяйственной академии. 2009. Т. 3. № 3.

5. Ляпина И.Р. Основные цели и задачи стратегии развития агропромышленного комплекса России в современных условиях // Регион: системы, экономика, управление. 2009. № 3.

6. Яценко В.М., Прямухина Н.В. Реструктуризация предприятий мясной промышленности в условиях рыночной трансформации. - Экономика АПК.- 2004.-№4.-С. 120-125.

7. Аистова М. Д. Реструктуризация предприятий: вопросы управления. Стратегии, координация структурных параметров, снижение сопротивления преобразованиям/ М. Д. Аистова. -М.: «Альпина Паблицер», 2002.

8. Меркулова, Е.В. Условия эффективного функционирования сельскохозяйственных предприятий // Региональные аспекты экономики, управления и права в современном обществе: межвузовский региональный сборник статей. – Вып. 4 – Йошкар-Ола: МарГТУ, 2006. – С. 288-292.

9. Гуров В.И. Принципы и методы формирования цен на мясо и продукты его переработки / В.И. Гуров, А.К. Ибрагимов, Л.М. Фомичёва // Вестник Курской государственной сельскохозяйственной академии. 2011. №6.

**КОНКУРЕНТОСПОСОБНОСТЬ ПРЕДПРИЯТИЯ И
КОНЦЕПТУАЛЬНЫЕ ОСНОВЫ ФОРМИРОВАНИЯ
МАРКЕТИНГОВОЙ СТРАТЕГИИ СБЫТА ТОВАРОВ НА
ВИРТУАЛЬНЫХ РЫНКАХ**

И. И. Княжевский, Донецкий национальный университет экономики и
аспирант торговли имени Михаила Туган-Барановского, г. Донецк,
ДНР, e - mail: i_knyazhevsky@mail.ru

**COMPETITIVENESS OF THE ENTERPRISE AND CONCEPTUAL
BASES OF FORMATION OF MARKETING STRATEGY OF SALE OF
GOODS IN THE VIRTUAL MARKETS**

I. I. Knyazhevsky, Donetsk National University of Economics and Trade Named
is the graduate student After M. Tugan-Baranovsky (DonNUET), Donetsk, DPR, e-
mail: i_knyazhevsky@mail.ru

Реферат

Цель. Исследование вопросов конкурентоспособности и формирования основ маркетинговой стратегии сбыта продукции на виртуальных рынках.

Методика. При проведении исследования использовались общенаучные методы (анализ, синтез, индукции и дедукции); статистические методы и методы экономического анализа; методы логического моделирования.

Результаты. Исследована мировая практика и определены тенденции в Интернет-торговле. Сформулирована концепция формирования маркетинговой стратегии сбыта продукции торгового предприятия на виртуальных рынках. Исследованы особенности и Интернет-магазины в ДНР, присутствие в интернет-пространстве ритейлеров в ДНР. Выявлены особенности и новые направления маркетинга, вытекающие из особенностей работы социальных сетей в Интернете. Дана характеристика и особенности элементов процесса стрим-маркетинга. Разработан механизм реализации маркетинговой стратегии продвижения и сбыта продукции торгового предприятия на виртуальных рынках.

Научная новизна. Обоснован подход к формированию стратегии сбыта продукции торгового предприятия на виртуальных рынках, базирующийся на использовании возможностей социальных сетей в Интернет-пространстве. Предложена классификация видов маркетинга, связанных с реалиями социального взаимодействия в виртуальной среде.

Практическая значимость. Выделен новый вид маркетинга – стрим-маркетинг и обоснован механизм его реализации для продвижения и сбыта продукции торгового предприятия на виртуальных рынках.

Ключевые слова: стратегия, интернет-магазин, виртуальный рынок, концепция, механизм, сбыт, продвижение, классификация, стрим, стрим-маркетинг.

Постановка проблемы и ее связь с важными научными и практическими задачами. В мировой практике все большее значение покупатели уделяют возможностям Интернет-торговли, о чем свидетельствует значительное число операций – покупок, совершаемых людьми по всему миру [1,2]. Агрессия по отношению к народу Донбасса со стороны Украины, введение блокады и ряда ограничений привело к необходимости заново строить систему торговли в Республике. В тоже время возможности торговли на виртуальных рынках, которые недостаточно изучены, позволяют не только удовлетворять потребности населения Республики, но и развивать торговлю, что и обосновывает актуальность темы исследования.

Анализ исследований и публикаций показал, ряд работ экономистов посвящены исследованию вопросов: развития электронной коммерции – В. Царева, А. Кантарович [17]; в том числе ее развития, как фактора инновационного развития - А. Копачев [12]; развитию интернет-рекламы в системе электронной коммерции - Я. Воронин [5]; перспективам реализации сбытовых стратегий на виртуальных рынках - О. Дариенко, Д. Кириченко [7]; развитию маркетинговой сети в электронной коммерции, рассматриваемой с институциональной точки зрения – М. Калужский [9]; институциональным основам организационного механизма развития внутренней торговли страны – Е. Азарян, Н. Возияновой [1]; развитию института электронной торговли и использования интернет-ресурсов для развития торговли - Н. Возиянова [3,4]; виртуальным предприятиям, как формы организации внешнеэкономической деятельности – А. Матюшис, В. Смольянинов, В. Тарасов [13]; интернет-маркетинга, как инструмента развития современного предприятия - Н. Шапа, А. Лобань [18] и др. Кроме того, отдельные статьи в сети Интернет посвящены стримерам, объясняющие и популяризирующие их род занятий, – А. Бурлыко [2], О. Карасева [11], в которых описываются кто такие стримеры; отдельные финансовые вопросы их деятельности и возможности осуществления рекламы с их помощью.

Однако, требуют углубления вопросы формирования маркетинговой стратегии сбыта продукции предприятий торговли на виртуальных рынках. При этом проведенные ранее исследования безусловно служат фундаментом для их изучения.

Постановка задачи. Исследование вопросов конкурентоспособности и формирования концептуальных основ маркетинговой стратегии сбыта продукции торговых предприятий на виртуальных рынках.

Изложение основного материала исследования. В мировой практике все большее значение покупатели уделяют возможностям Интернет-торговли, о чем свидетельствует значительное число операций – покупок, совершаемых людьми по всему миру [1,2]. Так, начиная с 2012 года наблюдается неуклонный

рост объемов продаж на виртуальных рынках в мире (табл. 1), причем этап бурного роста рынков заканчивается и наступает период стабилизации, о чем свидетельствуют показатели темпов прироста.

Таблица 1 - Темпы роста Интернет-торговли, %

Страны	2012	2013	2014	2015	2016	2017 прогноз	Δ, % от 2016 года			
							2012	2013	2014	2015
Китай	93,7	78,5	63,8	43,3	34,4	29,4	-59,3	-44,5	-29,4	-8,9
Индонезия	85,0	71,3	45,1	37,2	26,0	22,0	-59	-45,3	-19,1	-11,2
Индия	35,9	34,9	31,5	30,3	24,5	20,0	-11,4	-10,4	-7,0	-4,9
Аргентина	31,1	6,3	24,0	18,0	12,0	10,0	-19,1	-5,7	-12,0	-6,0
Мексика	55,8	41,9	20,0	14,5	10,0	5,0	-45,8	-31,9	-10,0	-4,5
Бразилия	21,8	16,5	19,1	8,5	6,9	6,0	-14,7	-9,6	-12,2	-1,6
Россия	34,4	19,4	17,1	10,8	6,9	5,2	-27,5	-12,5	-10,2	-3,9
Италия	17,0	16,8	15,3	13,5	12,0	10,6	-5,0	-4,8	-3,3	-1,5
Великобритания	14,5	16,3	14,2	12,2	9,2	8,2	-5,3	-7,1	-5,0	-3,0
Канада	15,0	14,2	14,0	13,5	12,5	11,5	-2,5	-1,7	-1,5	-1,0
Испания	10,0	10,0	13,8	11,9	10,0	8,0	-	-	-3,8	-1,9
Швеция	18,4	16,2	13,3	10,3	9,0	8,4	-9,4	-7,2	-4,3	-1,3
США	14,2	13,4	11,8	11,4	10,9	10,4	-3,3	-2,5	-0,9	-0,5
Норвегия	14,9	12,7	11,0	10,8	8,1	7,2	-6,8	-4,6	-2,9	-2,7
Дания	14,3	12,4	10,6	8,9	6,5	5,9	-7,8	-5,9	-4,1	-2,4
Франция	32,3	10,3	10,0	9,8	7,6	7,1	-24,7	-2,7	-2,4	-2,2
Нидерланды	12,7	11,4	9,4	8,4	6,3	5,3	-6,4	-5,1	-3,1	-2,1
Южная Корея	12,7	9,6	7,4	4,8	4,3	3,6	-8,4	-5,3	-3,1	-0,5
Германия	25,6	5,7	7,4	6,9	6,5	6,1	-19,1	-0,8	-0,9	-0,4
Япония	12,3	-10,2	7,1	6,7	5,6	5,0	-6,7	15,8	-1,5	-1,1
Австралия	10,5	6,0	5,7	5,1	5,0	4,2	-5,5	-1,0	-0,7	-0,1
Финляндия	4,3	4,4	3,7	3,2	2,7	2,5	-1,6	-1,7	-1,0	-0,5
Украина	45,0	49,0	37,0	37,0	37,0	-	-8,0	-12,0	-	-
-Весь мир, всего	22,3	18,3	20,2	17,7	15,9	14,8	-6,4	-2,4	-4,3	-1,8

Составлено автором по данным [6,14]

Следует отметить, что среди факторов, оказавших наибольшее влияние на современное состояние торговли вообще и торговли на виртуальных рынках в частности, значительное влияние оказал кризис 2008-2009 года, спровоцировавший более медленное развитие экономик практически всех стран в мире. При этом, иностранные аналитики считают, что именно он и стал катализатором современной тенденции развития Интернет-торговли. С экономической точки зрения осуществление торговли на виртуальных рынках позволяет для предприятий экономить затраты, а логика потребителей – поиск более привлекательных предложений и осуществление более выгодных сделок. Следовательно, для предпринимателей по всему миру стала очевидной привлекательность Интернета, как канала сбыта с наиболее низкими транзакционными издержками. Концепция формирования маркетинговой стратегии сбыта продукции торгового предприятия на виртуальных рынках представлена на рис. 1.



Рисунок 1 - Концепция формирования маркетинговой стратегии сбыта продукции торгового предприятия на виртуальных рынках (авторская разработка)

Исследования показали, что в ДНР активно работают Интернет-магазины (табл. 1). В основном они торгуют бытовой техникой и электроникой.

Таблица 1 - Интернет-магазины в ДНР

№ п/п	Название интернет-магазина	Место	Товарный ассортимент	Оплата
1	Novomarket	Донецк, Луганск	Бытовая техника, электроника, товары для дома и ремонта, футболки, хенд мейд, автоэлектроника	Наличными; VISA, MasterCard; Web Many, Qiwi; Безналичными.
2	Novomarket Plus	Донецк, Макеевка	Бытовая техника, электроника, товары для дома и ремонта	Наличными; VISA, MasterCard; Web Many, Qiwi; Безналичными.
3	CALLS.SU		Бытовая техника, офисная мебель, автотовары, инструменты	Наличными; VISA, MasterCard; Web Many, Qiwi; Яндекс.Деньги
4	ДНР-маркет		Смартфоны, планшеты, ноутбуки, гаджеты, холодильники, микроволновки, телевизоры, фото/видео камеры	Наличными; наложенным платежом; бонусный счет; Web Many, Яндекс. Деньги
5	MobZilla.SU		Телефоны, смартфоны, планшеты, ноутбуки, компьютеры и комплектующие, телевизоры, аудиотехника, быттехника, товары для красоты и здоровья, фото/видео камеры, игровые консоли, игры и товары для хобби, автоэлектроника, аксессуары	Наличными; Web Many, Яндекс. Деньги, Qiwi; банковским переводом на карту Сбербанка
6	ReStart	Донецк, Макеевка, Харцизск, Горловка, Ясиноватая	Электроника и бытовая техника	Нет доступа
7	MEGAmag		Бытовая техника, телефоны, ноутбуки, запчасти, смартфоны	Лицевой счет (ЦРБ, терминалы); Cashback до 10%
8	Vsesmart.ru		Телефоны, ноутбуки, планшеты, телевизоры, акустические системы, «умный дом»	Нет информации
9	F-Mart		бытовая техника и электроника	Наличными; наложенным платежом; VISA, Web Many

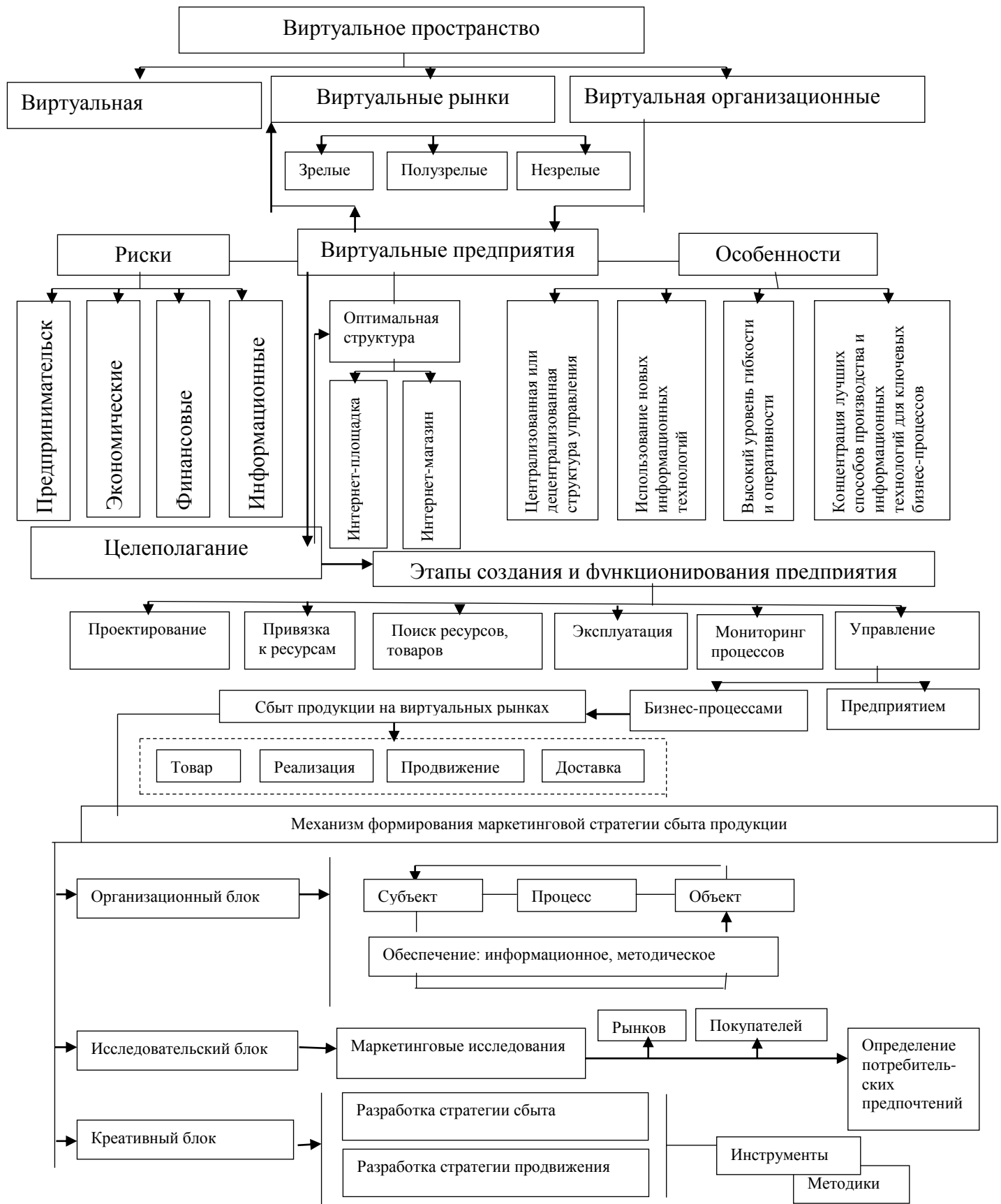
Составлено автором по данным сайтов Интернет-магазинов

Лидерами в ритейле Республики являются новые «Первый республиканский супермаркет», «Авоська», «Семерочка» и оставшиеся с мирного времени – «Обжора» и «Амстор» [16]. Присутствие в интернет-пространстве ритейлеров в ДНР представлено в табл. 2. Как видно из данных табл. 2, у ряда крупных ритейлеров в ДНР на сегодняшний день вообще отсутствует сайт. Отсутствие в ряде крупных магазинов сайта ограничивает действие в интернет-среде, что пагубно сказывается на возможности реализации товаров в более отдаленных частях ДНР.

Таблица 2 - Присутствие в интернет-пространстве ритейлеров в ДНР

Название		Интернет-магазин	О компании	Акции	События/новости	контакты	цены	В соцсетях
1	1-й Республиканский							+
2	МОСТ		+	+	+	+	+	
3	Парус							+
4	Обжора							+
5	Амстор							+
6	Караван	+	+			+		+
7	Авоська			+				
8	Семерочка							+

Составлено автором по данным Интернет

Сайт магазина дает возможность получить информацию о существующем магазине, а также может быть использован как площадка, позволяющая реализовывать товар из магазина в интернет-среде. Следовательно, сайт может включать в себя Интернет-торговлю, которой занимается обычный интернет-магазин и может развиваться до интернет-базара. При работе торговой площадки клиенты обращают внимание на ряд аспектов, указанных в табл. 3.

Таблица 3 - Критерии внимания клиентов при работе Интернет-магазина, %

Критерии		Беларусь ¹	ДНР ²	Δ
1	Быстрая и удобная доставка	64,2	78,7	+14,5
2	Низкие цены	50,0	70,4	+20,4
3	Соответствие цен на сайте и озвучивания после заказа	47,0	100,0	+53
4	Много информации о товаре на сайте	47,4	23,2	-24,2
5	Хорошая работа менеджеров	44,0	51,0	+7,0
6	Хорошие отзывы о продавце в интернете	41,4	31,6	-9,8
7	Много информации об условиях покупки на сайте	42,9	5,3	-37,6
8	Хорошо сделанный сайт	39,4	17,0	-22,4
9	Много способов оплаты товаров	36,1	80,1	+44,0
10	Торговля сертифицированной продукцией	33,4	34,2	+0,8
11	Информация о юр. лице продавца на сайте	32,8	20,0	-12,8
12	Маркетинговые акции, скидки и др.	31,0	47,5	+16,5
13	Городской телефон и др. способы оформления заказов	28,9	3,3	-25,6
14	Известность бренда продавца	23,5	62,5	+39,0

¹Конкуренция среди интернет-магазинов растет // <http://global24.by/about/news/the-competition-among-online-stores-is-growing/>; ²Данные опроса автора

Из данных табл. 3 следует, что в сравнении с Республикой Беларусь, в ДНР пользователи Интернет-магазинов в большей степени интересуются: быстрой и удобной доставкой; низкими ценами; соответствием цен на сайте и при формировании заказа; хорошей работой менеджеров; множественностью способов оплаты; сертификацией предлагаемого товара; наличием маркетинговых акций и известностью брендов. То есть в среднем на 57% интересы покупателей в виртуальной среде совпадают вне зависимости от окружающей политико-экономической обстановки в Республике.

В любом случае, там, где есть хотя бы несколько продавцов, всегда возникает конкуренция. Торговым предприятиям необходимо постоянно совершенствовать свои маркетинговые стратегии продвижения и сбыта продукции.

Исследования показали, что все больший интерес у пользователей сети интернет приобретают стримы, причем восемь известных стримеров описаны в Викиреальности [4]. Стример – человек, организующий трансляции в прямом эфире в сети интернет. [5]. Наибольшую распространенность в настоящее время получили игровые стримы, где стример записывает компьютерную игру, которую можно посмотреть прямо на сайте с его комментариями. Исследования [6,7] показали, что стрим – новое направление социальной активности в сети Интернет, возможности которой целесообразно использовать и в маркетинге. В этой связи нами выделено новое направление стрим-маркетинг, а его осуществление, считаем, что должен вести стрим-маркетолог.

Характеристика и особенности элементов процесса стрим-маркетинга представлена в табл. 4.

Нами разработан механизм реализации маркетинговой стратегии продвижения и сбыта продукции торгового предприятия на виртуальных рынках (рис. 2), базирующихся на использовании возможностей социальных сетей, что позволяет выделить дополнительные виды маркетинга. Кроме того, нами предложена классификация современных видов маркетинга, выделенных нами на основе современных возможностей интернет-среды.

С нашей точки зрения, стрим-маркетинг представляет собой интересное, в маркетинговом аспекте, новое направление, объединяющее продвижение и сбыт.

Сущность стрим-маркетинга можно охарактеризовать как продажи в прямом эфире, которые могут базироваться и на «карманном доступе» - использовании не только компьютера, но и смартфона. При этом покупатель получает ощущение физического присутствия в момент продажи своего товара.

Идея в том, что покупатель любит выбирать товар.

Стрим-маркетолог составляет список, который предлагается к покупке в момент стрима.

В списке следует указывать кода будет проводиться стрим и по каким видам товаров. То есть в магазине в разрезе отделов (товарных групп или категорий). Стримы могут проводиться в течение дня с установленным интервалом.

Таблица 4 - Характеристика и особенности элементов процесса стрим-маркетинга

Составляющие процесса стрим-маркетинга		Характеристика и особенности
1	Стример	Средний стример – молодой человек (парень/девушка) в возрасте от 16 до 24 лет
2	Стрим как маркетинговый канал	Особенно привлекателен, если продукт нацелен на молодых людей от 16 до 24 лет
3	Особенность изменения целевой аудитории	Целевая аудитория изменяется («растет») вместе со стримером
4	Интерес для рекламодателя	Стример становится интересным для рекламодателей при наличии аудитории от 5 тыс. онлайн-зрителей
5	Брендирование	На личных стримах брендируется что-угодно
6	Информация	Информация о стримере для определения целевой аудитории: статистика по подписчикам на You Tube или странице «ВКонтакте»: количество посетителей; пол; возраст; страна и др.
7	Подписка на канал	Ежемесячно стример получает денежные средства за своих подписчиков от канала; Это стабильный доход; За платных подписчиков, например, Twitch предоставляет возможность создания уникальных смайлов для канала (способ отличия от общей массы); Больше платных подписчиков дает возможность получить больше слотов, куда можно добавлять свои собственные смайлы.
8	Варианты подписки	Был один вариант: 4,99 \$ в месяц. Сейчас: 1. 9,99 \$ в месяц; 2. 24,99 \$ в месяц. Варианты подписки отличаются количеством смайлов
9	Реклама	При длинных стримах реклама может использоваться как заставка, если стримеру необходимо прервать стрим (при этом еще и зарабатываются деньги); Профессиональный подход: целесообразно, чтобы реклама креативно и одновременно гармонично вписывала продукт в трансляцию
10	Донат	Донат – пожертвования от зрителей на поддержку канала; Донат – величина не постоянная; на нее нецелесообразно рассчитывать, как на постоянный доход. Целесообразно иметь специальную графику и звуковое оформление для доната, ввиду обидчивости зрителей, его дающих.

Магазин может формировать заказ, который покупателю останется только оплатить и забрать. Например, даже продуктовый магазин может на основе стрима сформировать заказ, который покупатель заберет идя домой или доставят в указанное время и место. Покупатель сэкономит время, которое обычно, он проводил при подборе товара в магазине.

Преимущества предлагаемого вида маркетинга характерны как для продавца, так и для покупателя. Так, продавец (специально обученный) занимается активной он-лайн продажей. Преимущество же для покупателя заключается в экономии времени; его участия в выборе своей покупки вне зависимости от того, как далеко находится магазин и желаемый объект приобретения (товар).



Рисунок 2 - Механизм реализации маркетинговой стратегии продвижения и сбыта продукции торгового предприятия на виртуальных рынках

Стрим - видео в прямом эфире на различных хостингах, таких как YouTube или Twitch. Подписчику приходит SMS о том, когда будет проходить

стрим и чему будет посвящен. Подписчику целесообразно предложить скидку за подписку (обычно 3-5%).

Например: стрим «Время подкрепиться» может проводиться до обеденного перерыва, чтобы покупатель мог выбрать, заказать и получить товар к своему обеденному перерыву. Целесообразно применять для близлежащих к магазину предприятий.

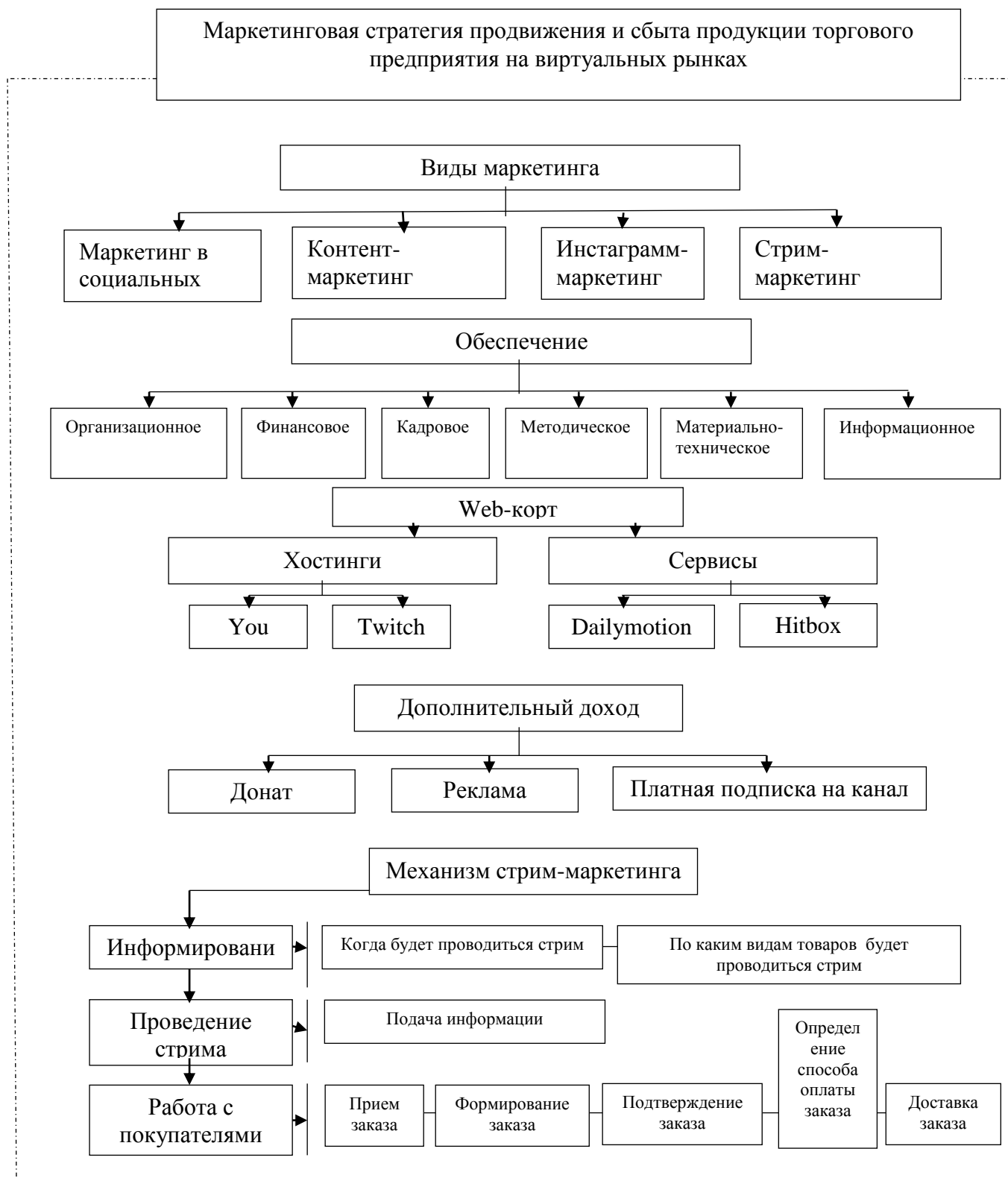
Из кафетерия магазина составляется перечень товаров с указанием номера и количества продукта и делается рассылка.

Технология стрима заключается в следующем. Стример рассказывает о товарах и показывает их в он-лайн. Покупатель-подписчик имеет возможность выбрать понравившийся товар и указать количество либо через SMS или звонок в кол-центр. Задача стримера: так описать и показать товар, чтобы его захотели купить. Формированием заказа стример не занимается, но время стрима заказ формируется и оформляется через отдел продаж. Затем, заказ должен быть подтвержден и определен способ оплаты.

При оппортунистическом поведении покупателя его заносят в черный список. Заключительным элементом процесса продажи является доставка заказа. Расчет может осуществляться или по банковской карте или наличными при доставке.

Выводы и перспективы дальнейших исследований. Проведенные исследования свидетельствуют, что в мировой практике рост интереса к торговле на виртуальных рынках имеет тенденции к развитию. Предприятия и покупатели экономят на транзакционных издержках, что в дальнейшем будет поддерживать развитие торговли в виртуальной среде. Кроме того, в условиях кризисных ситуации, например, агрессии со стороны Украины в отношении народа Донбасса, способствует расширению сбыта продукции и удовлетворению потребностей населения, несмотря на имеющиеся ограничения в политической и экономической сферах. В тоже время предприятиям необходимо быть более креативными и обеспечивать поддержание собственной конкурентоспособности за счет развития своих маркетинговых стратегий продвижения и сбыта с учетом изменяющихся потребностей, технических возможностей и привычек своих покупателей. Поэтому, целесообразно использовать открывающиеся маркетинговые возможности, исходя из имеющего и формирующегося социального сетевого взаимодействия. Использование таких маркетинговых возможностей возможно только при наличии у предприятий четкой концепции и разработанного механизма, способствующей ее реализации, а также кадрового и методического обеспечения, направленного на анализ и принятие управленческих решений руководителями субъектов предпринимательства, функционирующих в сфере торговли. Предметом дальнейших исследований должны стать методики и способы подготовки кадров для осуществления маркетинга в социальных сетях.

Список литературы

1. Азарян Е.М. Институциональные основы организационного механизма развития внутренней торговли / Е.М. Азарян, Н.Ю. Возиянова // Реферативный журнал. – 2016. – № 4. – С. 111-129.
2. Бурлыко А. Кто такие стримеры и как рекламироваться с их помощью // <http://www.cossa.ru/152/129195/>
3. Возиянова Н.Ю. Развитие института электронной торговли как инновационной системы предоставления услуг / Н.Ю. Возиянова // Инновации в бизнесе и образовании: состояние и тенденции развития: материалы международной научно-практической конференции (26-27 сентября 2008 года). – Армавир: СКИБИИТ, 2008. – С. 77-81.
4. Возиянова Н.Ю. Використовування Інтернет-ресурсів для розвитку торгівлі / Н.Ю. Возіянова // Вісник Криворізького економічного інституту КНЕУ. – 2008. – № 4 (16). – С. 59-63.
5. Воронин Я.М. Развитие интернет-рекламы в системе электронной коммерции : дис. ... канд. экон. наук : 08.00.05 / Воронин /Я.М. ; «Белгородский университет потребительской кооперации». – Белгород, 2008. – 207 с.
6. Госкомстат, Morgan Stanley Research, расчеты Fintime. Объемы рынка электронной коммерции в Украине. Интернет-рынок. [Электронный ресурс]. – Режим доступа: <https://www.reclamare.ua/blog/obemy-rynka-elektronnoj-kommercii-v-ukraine/>
7. Дариенко О.Л. Перспективы реализации сбытовых стратегий на виртуальных рынках / О.Л. Дариенко, Д.С. Кириченко // Инновационные технологии в машиностроении, образовании и экономике, Т. 10, № 4-4(6), 2017. – С. 22-27.
8. Известные стримеры . [Электронный ресурс]. – Режим доступа: <http://www.wikireality.ru/wiki/%D0%A1%D1%82%D1%80%D0%B8%D0%BC%D0%B5%D1%80>
9. Калужский М.Л. Маркетинговые сети в электронной коммерции: институциональный подход : монография / М.Л. Калужский. – Изд. Второе перераб. и доп. – М.-Берлин : Директ–Медиа, 2015. – 402 с.
10. Катаев А.В. Информационные системы и модели оптимизации распределения заказов в партнерской сети в виртуального предприятия / А.В. Катаев // Прикладная информатика, № 5 (11), 2007. – С. 11-13.
11. Карасева О. На что живут стримеры . [Электронный ресурс]. – Режим доступа: <http://www.the-village.ru/village/business/schet/269096-strimery>
12. Копачев А.А. Электронная коммерция как фактор инновационного развития деятельности предприятия : дис. ... канд. экон. наук : 08.00.05 / Копачев А.А. ; «Крестыанский государственный университет имени Кирилла Мефодия». - Санкт-Петербург, 2009. – 176 с.
13. Манюшис А. Виртуальное предприятие как эффективная форма организации внешнеэкономической деятельности компании / А. Манюшис, В. Смольянинов, В. Тарасов. [Электронный ресурс]. – Режим доступа: http://vasilievaa.narod.ru/16_4_03.htm

14. Статистика интернет-торговли в странах мира: основные тенденции и показатели . [Электронный ресурс]. – Режим доступа: <http://xn--b1ae2adf4f.xn--p1ai/analytics/16849-statistika-intepnet-topgovli-v-stpanah-mipa-osnovnye-tendentsii-i-pokazateli.html>
15. Стример - Википедия [Электронный ресурс]. – Режим доступа: // <https://ru.wikipedia.org/wiki>
16. Супермаркеты в «ДНР»: Срез рынка . [Электронный ресурс]. – Режим доступа: <https://dnews.dn.ua/news/618349>
17. Царев В.В., Кантарович А.А. Электронная окммерция. – СПб.: Питер, 2002. – 320 с.
18. Шапа Н.Н. Интернет-маркетинг, как инструмент развития современного предприятия / Н.Н. Шапа, А.А. Лобань // Вісник Придніпровської державної академії будівництва та архітектури, № 6, 2014. – С. 39-43.

УДК 005.334:[658:[005.311.6:165.194]]

МОДЕЛИРОВАНИЕ АЛЬТЕРНАТИВНЫХ СЦЕНАРИЕВ АНТИКРИЗИСНОГО РАЗВИТИЯ ПРЕДПРИЯТИЯ

**Е.С. Кравченко, канд. экон. наук, доц.,
М.А. Лукашова, аспирант.**

ГО ВПО «Донецкий национальный университет экономики и торговли имени Михаила Туган-Барановского», г.Донецк, ДНР, e-mail: krav07@meta.ua

ГО ВПО «Донецкий национальный университет экономики и торговли имени Михаила Туган-Барановского», г.Донецк, ДНР, e-mail: maria.maria20121990@mail.ru

SIMULATION OF ALTERNATIVE SCENARIOS OF CRISIS DEVELOPMENT OF THE ENTERPRISE

E.S. Kravchenko, Candidate of Economics, Associate Professor

SO HPE «Donetsk National University of Economics and Trade named after Mykhayilo Tugan-Baranovsky», Donetsk, DPR, e-mail: krav07@meta.ua

M.A. Lukashova, graduate student

SO HPE «Donetsk National University of Economics and Trade named after Mykhayilo Tugan-Baranovsky», Donetsk, DPR, e-mail: maria.maria20121990@mail.ru

Реферат

Цель. Цель статьи состоит в разработке методического подхода к обоснованию альтернативных сценариев антикризисного развития на основе когнитивного подхода.

Методика. В процессе исследования использованы: методы теоретического обобщения, научной абстракции, анализа, синтеза, сравнения, систематизации и обобщения, методы структурного и графического анализа.

Результаты. На основании проведенного исследования была обоснована целесообразность использования когнитивного подхода к разработке и принятию управленческих решений. Практическое использование предложенного подхода способствует структурировать знания о взаимодействиях трех групп концептов: макроокружения бизнеса, состояния отрасли и уровня антикризисной устойчивости бизнес-модели. Разработанный методический инструментарий позволяет повысить обоснованность альтернативных сценариев антикризисного развития предприятия. Результаты когнитивного моделирования обеспечивают инвариантность управленческих решений, что позволяет сформировать комплекс возможных воздействий на отдельные концепты антикризисной устойчивости предприятия.

Научная новизна. Предложенный методический инструментарий моделирования альтернативных сценариев антикризисного развития предприятий, в отличие от существующих, основывается на использовании когнитивного подхода и позволяет комплекс возможных воздействий на отдельные концепты антикризисной устойчивости предприятия, соответствующих цели антикризисного процесса, ресурсным и временным ограничениям.

Практическая значимость. Предложенный методический инструментарий моделирования альтернативных сценариев антикризисного развития предприятий создает новые возможности для расширения комплекса возможных воздействий на отдельные концепты антикризисной устойчивости предприятия, является информационным основой для определения целевых ориентиров выбора оптимального типа антикризисной стратегии предприятия.

Ключевые слова. Антикризисное развитие; бизнес-модель предприятия; концепты; антикризисная устойчивость; когнитивное моделирование; альтернативные сценарии.

Постановка проблемы и связь с важнейшими научными или практическими задачами. Вектор антикризисного развития любого предприятия определяется целями и стратегией их достижения. Обоснованное формирование целей и стратегий является одной из важнейших задач антикризисного управления. При этом в условиях повышенной неопределенности и изменчивости внешней среды, предприятие должно иметь в арсенале своих сценариев антикризисного развития несколько стратегических альтернатив. Практика и теория решения задач антикризисного управления предприятия показывает, что управленцы зачастую сталкиваются с проблемой четкого определения границ желаемой траектории стратегического развития [3, с.54]. Эффективность решения данного вопроса зависит, прежде всего, от качества представления проблемных знаний о развитии ситуации. К тому же, в реальных практических ситуациях при обосновании выбора

наиболее эффективного альтернативного сценария антикризисного развития первоочередной задачей является выявление реальных проблем, которые сдерживают развитие предприятия и причин их появления. В данном аспекте особое значение приобретают интуиция и знания ответственного за принятие решения относительно оптимальной стратегии развития личности.

Инвариантность и комплексность процессов принятия управленческих решений относительно описания текущего и желаемого состояния управляемой системы (к которой относится предприятие), генерация и выбор наиболее оптимального сценария антикризисного развития осложняются многогранностью бизнес-модели, которая создается для обеспечения ее реализации. К тому же, в условиях динамичной внешней среды развитие предприятия обусловлено рядом особенностей: 1) многоаспектностью основных, управленческих, обеспечивающих и бизнес-процессов развития, которыми описывается процесс управления бизнес-моделью предприятия; 2) отсутствием достаточной информации о динамике бизнес-процессов; 3) изменчивостью характера бизнес-процессов во времени и т.п. В силу указанных особенностей, бизнес-модель предприятия, на основе которой описывается процесс генерации альтернативных антикризисных стратегий развития, можно назвать слабоструктурированной системой. Для анализа и управления такого рода системами сегодня широко используется когнитивный подход (одно из новых направлений современной теории поддержания и принятия решений), который позволяет увидеть и проследить логику событий при большом количестве взаимосвязанных факторов.

Анализ последних исследований и публикаций. Вопросы антикризисного управления предприятием широко рассматриваются в работах таких специалистов как: А. Букреев, К. Кремер, О. Дударев [3], С. Беляев, В. Кошкин [10], Э. Коротков, А. Беляев, Д. Вальной [6], Н. Корягина [6], Р. Стивенс [9] и многих других отечественных и зарубежных ученых. Вместе с тем, учитывая широкий спектр сложностей обеспечения антикризисного развития предприятий, осуществляющих свою деятельность на территории Донецкой Народной Республики, проблема обоснования альтернативных сценариев антикризисного развития требует поиска новых подходов к принятию управленческих решений.

По мнению большинства ученых [1, 4, 5, 7, 8, 11-13], проблема систематизации факторов внешней среды, установление причинно-следственных связей между отдельными факторами и оценка степени их влияния на генерирование и принятие управленческого решения по альтернативному сценарию антикризисного развития предприятия может быть решена на основе применения технологии когнитивного моделирования.

Формирование целей статьи (постановка задачи). Разработка методического подхода к обоснованию альтернативных сценариев антикризисного развития на основе когнитивного подхода.

Изложение основного материала исследования. Методология когнитивного моделирования, предназначенная для анализа и принятия

решений в плохо определенных ситуациях, была предложена Р. Аксельродом [13]. Основана она на моделировании субъективных представлений экспертов о ситуации и включает методологию структуризации ситуации: модель представления знаний эксперта в виде знакового орграфа (когнитивной карты) (F, W), где F – множество факторов, которыми описывается ситуация, W – множество причинно-следственных отношений между факторами данной ситуации; методы анализа ситуации.

В общем, когнитивистика – «*cognitive science*» в словаре по программированию и информатике [5] трактуется как наука, изучающая и моделирующая принципы организации и работы естественных и искусственных интеллектуальных систем». Латинский корень «*cognito*» («*co*» – вместе и «*gnoscerere*» – знаю) обозначает познания некоторой системы [1] или образа системы.

Преимуществом применения когнитивистики к процессам антикризисного управления предприятием является возможность осуществления систематизации факторов внешней среды, установление причинно-следственных связей между отдельными факторами и оценка степени их влияния на генерирование и принятие управленческого решения по альтернативному сценарию антикризисного развития предприятия.

Исходя из этого, считаем, что именно когнитивное моделирование является наиболее приемлемым методом анализа структурных и динамических особенностей формирования бизнес-модели во внешней и внутренней бизнес-среде при решении практических вопросов обоснования альтернативных сценариев развития предприятия.

Алгоритм реализации когнитивного подхода (рис. 1) можно отразить следующим образом: исследование проблемы и определение целей и задач исследования; построение когнитивной карты; построение когнитивной модели и проверка ее адекватности; анализ распространения возбуждений (импульсов) на графе; решения задач сложности, чувственности и стабильности систем [1,7,11]. Данный подход к обоснованию альтернативных сценариев развития предприятия позволяет формализовать и систематизировать процесс работы с проблемной ситуацией с помощью представления знаний о развитии объекта в виде когнитивной карты, на основе исследования которой выявляются проблемные факторы, и определяется структура проблем (симптомы, причины, субъекты) и их решения.

На рис. 1 приведена общая схема обоснования альтернативных сценариев антикризисного развития предприятия на основе когнитивного подхода, для реализации которой разработаны методы оценки развития ситуации, диагностирования причин с помощью анализа влияния внешней среды и конфликтных ситуаций на базе имитационного моделирования и структурно-целевого анализа модели антикризисного развития предприятия в виде функциональной когнитивной карты.

Построение когнитивной карты базируется на определении знакоориентированного графа:

$$\Phi n \langle \langle V, E \rangle, X, F \rangle \theta \quad (1)$$

Выражение $\Phi n \langle \langle V, E \rangle, X, F \rangle \theta$ – это кортеж, в котором: $G = \langle V, E \rangle$, $V = \{v_i \mid v_i \in V, i=1, 2, \dots, k\}$; $E = \{e_i \mid e_i \in E, i=1, 2, \dots, k\}$; G – когнитивная карта, в которой: V – множество вершин («концептов») $V_i \in V, i=1, 2, \dots, k$, которые являются элементами исследуемой системы; E – множество дуг, дуги $e_{ij} \in E, i, j=1, 2, \dots$; F – отражают взаимосвязь между вершинами V_i, V_j, V_p ; $X: V \rightarrow \theta$, X – множество параметров вершин; $X = \{X^{(vi)} \mid X^{(vi)} \in X, i=1, 2, \dots, k\}$; $X^{(vi)} = \{x^{(i)}_g\}$, $g=1, 2, \dots, l$. $x^{(i)}_g$ – g – параметр вершины V_i , если $g = 1$, то $x^{(i)}_g = x_i$; θ – пространство параметров вершин.

Основными элементами когнитивной карты являются факторы (концепты) и причинно-следственные связи между ними.

Влияние концепта в исследуемой ситуации может быть положительным, отрицательным или отсутствующим – внешние факторы могут положительно влиять на уровень антикризисной устойчивости бизнес-модели предприятия (в случае если увеличение/уменьшение одного фактора приводит к увеличению/уменьшению другого) или отрицательно (когда увеличение/уменьшение одного фактора приводит к уменьшению/увеличению другого), или отсутствовать (не иметь никакой связи с фактором).

Для построения когнитивной карты необходимо детерминировать вершины (концепты), которые непосредственно исследуются в рамках модели. В рамках данного исследования выявлены три группы концептов, влияющих на уровень антикризисной устойчивости бизнес-модели предприятия: 1) концепты макроокружения бизнеса (KM_{ij}); 2) концепты состояния отрасли (KO_{ij}); 3) концепты антикризисной устойчивости бизнес-модели предприятия ($KBМ_{ij}$).

С целью оценки силы влияния каждого концепта используется следующая шкала признаков воздействия (табл.1).

Таблица 1. Шкала качественных оценок направлений и силы влияния между концептами [7]

<i>Характер влияния между концептами</i>	<i>Числовые значения переменных</i>
Отсутствует	0,0
Очень слабый	0,1; 0,2 (-0,1; -0,2)
Слабый	0,3; 0,4 (-0,3; -0,4)
Умеренный	0,5; 0,6 (-0,5; -0,6)
Значительный	0,7; 0,8 (-0,7; -0,8)
Существенный	0,9; 1,0 (-0,9; -1,0)

Проблемная ситуация определяется как на уровне корректировки концептов бизнес-модели, так и возможной нейтрализации внешних угроз как со стороны макроокружения бизнеса, так и со стороны состояния отрасли.

Процесс формирования управленческого решения по альтернативным сценариям антикризисного развития предприятия

Вход / исходящие знания



Рисунок 1 - Схема обоснования альтернативных сценариев антикризисного развития предприятия на основе когнитивного подхода . Разработана авторами на основе [1,4,7,8,11,13]

На следующем этапе осуществляется оценка адекватности построенной модели, исследование ее структуры и сценарный анализ (импульсное моделирование) возможной динамики прогнозного изменения уровня антикризисной устойчивости бизнес-модели с учетом влияния концептов макроокружения бизнеса и состояния отрасли.

Исследование динамики возможных траекторий изменений проводится путем внесения модельных импульсов в вершины когнитивной модели. Общее правило «импульсного процесса» или «сценарного развития» (изменение параметров в вершинах в момент t_{n+1} , если в момент времени t_n в вершины поступили импульсы Q_i), имеет вид:

$$x_i(t_{n+1}) = x_i(t_n) + \sum_{v_j: e=e_{ij} \in E}^{k=1} f(x_i, x_j, e_{ij})P_j(t_n) + Q(t_{n+1}) \quad (2)$$

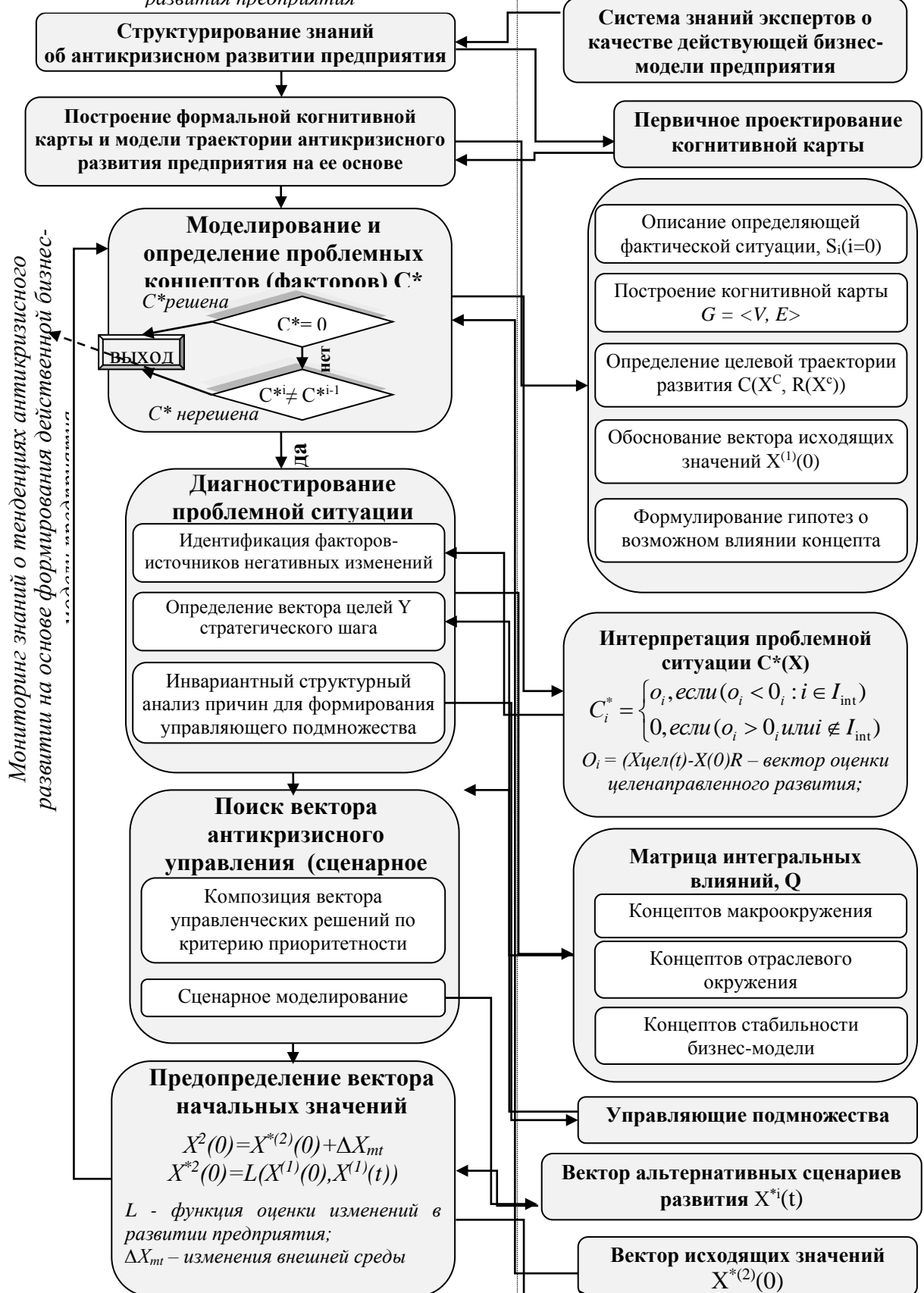
Сценарный анализ заключается в экспертном «качественном» анализе возможных сценариев развития стабильности, выявлении худших и лучших возможных сценариев развития и выбора желаемого сценария антикризисного развития в зависимости от целей исследования.

Выбор наилучшей стратегии антикризисного развития из набора сценарных альтернатив принятия управленческих решений осуществляется с помощью модели принятия решений «альтернативная матрица» (табл. 2) на основе критерия максимизации математического ожидания полезности – принципа принятия рациональных решений:

$$U(\alpha_i) = \sum_j p_{ij} u_{ij}, i = 1, 2, \dots, n; \quad (3)$$

$$U^o = \max \alpha_i \{U(\alpha_i)\}; \quad (4)$$

где $U(\alpha_i)$ – математическое ожидание полезности результатов V_{ij} при выборе стратегии α_i с учетом состояний внешней среды Θ_j , выражение (4) – правило выбора «рационального» решения – максимизации математического ожидания полезности.

Когнитивный анализ позволил обосновать, что «движущей силой» обеспечения антикризисной устойчивости бизнес-модели является сложная сеть базовых концептов макроокружения и состояния отрасли, а также причинно-следственных связей между ними.

Таблица 2. Матрица альтернативных управленческих решений по обеспечению антикризисной устойчивости бизнес-модели при различных состояниях внешней среды
(Разработана авторами)

Стратегии антикризисного развития предприятия	Сценарии развития ситуации	Состояния внешней среды		
		Θ_1 (пессимистический)	Θ_2 (реалистичный)	Θ_3 (оптимистический)
Стратегия 1 (α_1)	Сценарий 1 *	u_{11}, P_{11}, v_{11}^*	u_{12}, P_{12}, v_{12}	u_{13}, P_{13}, v_{13}
...
Стратегия i (α_i)	Сценарий i	u_{i1}, P_{i1}, v_{i1}	u_{i2}, P_{i2}, v_{i2}	u_{i3}, P_{i3}, v_{i3}
Стратегия n (α_n)	Сценарий n	u_{n1}, P_{n1}, v_{n1}	u_{n2}, P_{n2}, v_{n2}	u_{n3}, P_{n3}, v_{n3}

* u_{ij} – полезность и результат в состоянии внешней среды j;

P_{ij} – вероятности и результата в состоянии природы j;

V_{ij} – результаты $P_{ij} \times u_{ij}$

Выводы и перспективы дальнейших исследований. Таким образом, когнитивный подход к разработке и принятию управленческих решений относительно обоснования альтернативных сценариев антикризисного развития предприятия создает возможность получения вектора структурированных знаний о структуре взаимодействия трех групп концептов: макроокружения бизнеса, состояния отрасли и уровня антикризисной устойчивости бизнес-модели. Результаты когнитивного моделирования обеспечивают инвариантность управленческих решений и позволяют сформировать комплекс возможных воздействий на отдельные концепты антикризисной устойчивости бизнес-модели предприятия. Это создает возможность своевременного обоснования рациональных управленческих решений по эффективному сценарию антикризисного развития предприятия при различных состояниях внешней среды. Такое информационное обеспечение процесса принятия решения позволяет своевременно вносить соответствующие коррективы и мобильно реагировать на них при антикризисном управлении предприятием.

Список литературы

1. Абрамова Н.А., Авдеева З.К. Когнитивный анализ и управление развитием ситуаций: проблемы методологии, теории и практики / Проблемы управления. – 2008. – № 3. – С. 85–87.

2. Антикризисное управление : учебник и практикум для академического бакалавриата / под ред. Н. Д. Корягина. — М. : Издательство Юрайт, 2015. — 367 с.
3. Букреев, А. М. Экономический механизм антикризисного управления предприятием [Текст]: монография/ А. М. Букреев, К. И. Кремер, О. Е. Дударев; Рос НОУ (ВФ), АНОО ВИБТ. - Воронеж: Научная книга, 2007. -232 с.
4. Григорьев Э. А. Когнитивная роль интуитивных гипотез и визуального образа моделируемой реальности // CASC'2001. С. 5–16
5. Захарова А.С., Глызин А.А. Нечеткое когнитивное моделирование слабоформализуемых систем и процессов // Фундаментальные исследования. – 2014. – № 9-3. – С. 511-515
6. Коротков Э. М. Антикризисное управление: учебник / Э. М. Коротков, А. А. Беляев, Д. В. Валовой и др.; под ред. Э. М. Короткова. – М.: Инфра-М, 2001. – 432 с
7. Кулинич А.А., Методология когнитивного моделирования сложных плохо определенных ситуаций. Электронный ресурс. Режим доступа: <<http://www.raai.org/about/persons/kulinich/>>
8. Моделирование инновационного механизма предприятия с применением нечетких когнитивных карт / Д. В. Ерохин, Д. Г. Лагереv, Е. А. Ларичева, А. Г. Подвесовский // Менеджмент в России и за рубежом. 2006. - №3. С. 95-111
9. Стивенс Р. Кризисы и антикризисное управление / Р. Стивенс. – М.: Дельта, 2001. – 357 с.
10. Теория и практика антикризисного управления / Под ред. С.Г. Беляева, В.И. Кошкина. – М.: Закон и право: ЮНИТИ, 2005. – 469 с.
11. Технологии информационного общества в действии: применение когнитивных методов в управлении бизнесом. Электронный ресурс. Режим доступа: < http://www.rfbr.ru/default.asp?doc_id=5222>
12. Хлебникова А.И. Поддержка принятия решений о выборе поставщика и схемы поставки в оптовой торговле с использованием экономико-математических методов / А.И. Хлебникова // Известия ЮФУ. Технические науки № 4. Тематический выпуск «Информационные и гуманитарные технологии в управлении экономическими и социальными системами». – Таганрог : Изд- во ТТИ ЮФУ, 2010. – С. 76-82.
13. Axelrod R. The Structure of Decision : Cognitive Maps of Political Elites . - Princeton . University Press, 1976

**ЭМПИРИЧЕСКИЙ БАЗИС ИССЛЕДОВАНИЯ ПРОБЛЕМЫ
РАЗВИТИЯ ПРОМЫШЛЕННОЙ ПОЛИТИКИ**

**В.Д. Малыгина, д.э.н.,
профессор
А.И. Грановский, аспирант**

ГО ВПО «Донецкий национальный
университет экономики и торговли
имени Михаила Туган-Барановского»,
г. Донецк, ДНР, e-mail: mvd-51@mail.ru

**EMPIRICAL BASIS OF RESEARCH OF THE PROBLEM OF
DEVELOPMENT OF INDUSTRIAL POLICY**

**V.D. Malygina, Doctor of
Economics, Professor
A.I. Granovsky, graduate student**

SO HET «Donetsk National University
of Economics and Trade named after
Mykhaylo Tugan-Baranovsky», Donetsk,
DPR, e-mail: mvd-51@mail.ru

Реферат

Цель: В данной научной статье рассматриваются контекст эмпирического обобщения информации и потенциальное направление развития промышленной политики, являющейся основой гармонизации промышленной и торговой политики.

Методической основой статьи являются вопросы эмпирического обобщения информации относительно промышленной политики, как приоритета и ключевой проблемы современности в условиях кризиса.

Научная новизна: предложен авторский концептуальный подход к пониманию промышленной политики, отличный от традиционного тем, что ее объектом является производственное предприятие - производитель товаров и услуг.

Практическая значимость: обозначены отличительные особенности промышленной политики от других видов экономической политики и акцентировано внимание на инструментарии промышленной политики.

Ключевые слова: промышленная политика, экономическая политика, производители, инструменты, рынок.

Постановка проблемы и связь с важнейшими научными или практическими задачами. Научное осмысление ключевых проблем экономики обуславливает народнохозяйственную значимость данного исследования, актуальность которого определяется неотложной потребностью в новых теоретических подходах, научно методических материалах и практических рекомендациях относительно гармонизации промышленной и торговой политики пищевых предприятий, построению их инновационной

стратегии, ускорению темпов развития предприятий на основе инновационной деятельности.

Сложность рассматриваемой проблемы требует глубокого изучения эмпирического базиса исходного компонента - промышленной политики и её отличительные особенности от макроэкономической политики.

Политика - (грец., от polis город, государство) 1) наука, искусство управлять государством, государственная мудрость. 2) образ действия правительства, его виды и намерения. 3) знание светских обычаев, осторожность в поведении.

Анализ последних исследований и публикаций. Промышленная политика – комплекс мероприятий государственного влияния на распределение ресурсов общества с целью совершенствования структуры национальной экономики, поддержки конкурентоспособности отдельных отраслей и предприятий, а также экономики в целом на мировых рынках, коррекция негативных последствий действия механизма рынка. Существуют разные модели промышленной политики, особенности которых зависят от конкретно исторических условий, в частности от этапа развития страны, ее экономического потенциала, исторических традиций, места в международном делении труда [1, с. 48-54; 2, с. 7-17].

Некоторыми авторами [3, 4, 5] промышленная политика определяется как совокупность мероприятий государственно-правовой регуляции деятельности хозяйствующих субъектов (предприятий, корпораций, предпринимателей и т.п.), а также отдельных аспектов этой деятельности, которые принадлежат к приобретению факторов производства, организации производства, распределения и реализации товаров и услуг во всех фазах жизненного цикла хозяйствующего субъекта и жизненного цикла его продукции. Другие же [6, 7] считают, что промышленная политика – это согласованная система законодательных, административных, финансово-экономических государственных решений и мероприятий, которые позволяют управлять развитием промышленности в стране в соответствии с поставленными целями такого развития.

Отмечается также, что промышленная политика разных стран, а также одной страны в разные исторические периоды различается по целям и составу применяемых методов и средств [8, с. 181-184, 9, 10].

Изложение основного материала исследования. Концептуальный подход к реализации промышленной политики, определяющий принципы, цели, задачи, меры государственной поддержки реализации промышленной политики и результаты реализации промышленной политики представлен на рисунке 1.



Рисунок 1 - Концептуальный подход к реализации промышленной политики

Говоря об отличиях промышленной политики от других видов экономической политики (рис. 2) следует отметить: от макроэкономической политики промышленная политика отличается своим объектом, целями и методами. Объектом промышленной политики не является народное хозяйство в целом, что описывается совокупностью макроэкономических агрегатов. Целью промышленной политики не является достижение макроэкономической стабильности, борьба с инфляцией и тому подобное.

В число методов промышленной политики не входят регулирование агрегированных показателей государственного бюджета, процентных ставок, резервных требований, валютного курса и другие средства макроэкономической политики [11]. В то же время в цели промышленной политики может входить долгосрочный экономический рост, увеличение прилива инвестиций в производство и тому подобное. Поэтому государство, проводя эффективную промышленную политику, учитывает соответствующие макроэкономические факторы, и наоборот.

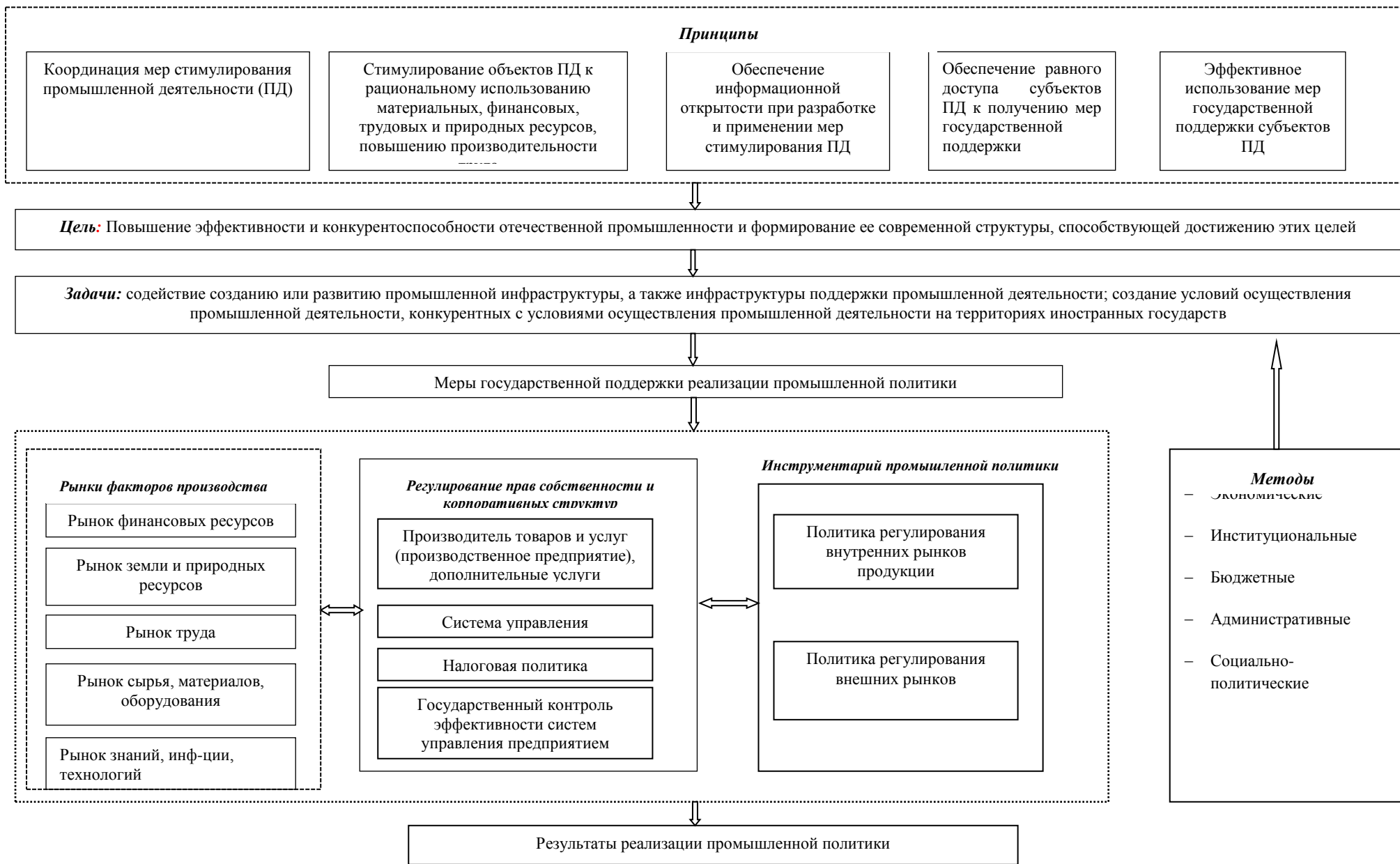

Рисунок 2 - Отличия макроэкономической и промышленной политики

Промышленная политика отличается от бюджетной и налоговой политики, в рамках которой государство осуществляет перераспределение от налогоплательщиков к получателям бюджетных средств тем, что ее объектом является производственная деятельность хозяйствующих субъектов, а не деятельность государства [12]. В то же время действия государства в сфере налогового регулирования, государственного заказа и бюджетных инвестиций непосредственно влияют на состояние и деятельность производителей. Кроме того, естественной (хотя и новой) сферой промышленной политики является

производство услуг, которые традиционно относятся к «бюджетной сфере», но все чаще рассматривают в роли именно производственной, а не перераспределительной деятельности, как, например, здравоохранение, образование. Поэтому промышленная политика в перечисленных сферах пересекается с налоговой и бюджетной политикой.

От социальной политики [13], объектом влияния которой является уровень и качество жизни (то есть, в первую очередь, потребление) отдельных групп населения, промышленная политика отличается тем, что занимается производственной деятельностью предприятий, а не потреблением населения. В то же время социальная политика может существенно влиять на деятельность производителей в тех случаях, когда целью государственного регулирования является обременение производителя социальными обязательствами (регулирование цен и тарифов, предоставление льгот, квоты рабочих мест для определенных категорий населения и т.п.). В этих случаях необходима тесная координация этих двух видов экономической политики [14].

Внешнеэкономическая политика (в широком смысле, включая торговую, миграционную политику, валютное регулирование и пр.) включается в промышленную политику в той мере, в какой ее цели непосредственно связаны с производственной деятельностью производителей. В частности, в промышленную политику включается таможенное регулирование, деятельность государства в сфере международного торгового права, международное техническое регулирование, международное экологическое регулирование, регулирование трудовой миграции, военно-техническое сотрудничество (частично), регулирование иностранных инвестиций и некоторые другие сферы. Не входят в промышленную политику валютное регулирование, регулирование нетрудовых видов миграции, получения и предоставления гуманитарной помощи и тому подобное [15, 16].

В некоторой мере с промышленной политикой пересекается региональная политика, и касается это, прежде всего, вопросов размещения производительных сил и использования земли и природных ресурсов. Кроме того, региональная политика содержит многочисленные компоненты непосредственно не связанные с осуществлением производственной деятельности – например, распределение федеральной финансовой помощи между регионами, социальное развитие регионов, и другое. Кстати, объектом промышленной политики выступает производитель товаров и услуг (производственное предприятие).

В традиционной промышленной политике ее объектом, как правило, выступали большие производственно-технологические комплексы, гигантские корпорации или целые отрасли, которые обычно состоят из больших, капиталоемких производств. Однако состоявшиеся в последние десятилетия структурные изменения (развитие новых производственных технологий, финансовых инструментов, организационных структур, глобализация производства, торговли и финансов, повышения роли знаний, информации и

технологии в производственных процессах и другое) изменили традиционное представление об объекте промышленной политики [17, 18, 19].

В процессе исследования проблемы развития промышленной политики сформирован авторский концептуальный подход отличный от традиционного понимания промышленной политики тем, что ее объектом является производственное предприятие, то есть производитель товаров и услуг (рис. 3). И такой подход является относительно новым. Исследователи проблемы развития промышленной политики [20, 21] акцентируют внимание на особенностях производственного предприятия, под которым понимается любой производитель товаров и услуг, как для конечного, так и для промежуточного (производственного) потребления.



Рисунок 3 - Концептуальная модель традиционной промышленной политики

Эта категория включает широкий круг хозяйствующих субъектов – от промышленных и торговых предприятий всех типов и размеров до

индивидуальных предпринимателей и учреждений, занятых предоставлением платных и «бесплатных» (бюджетных) услуг.

Следует отметить, что не является производственными предприятиями такие: конечные потребители (домохозяйства); органы государственной власти и управления (правительства всех уровней, органы представительской власти, министерства и ведомства, суды, органы выполнения наказаний, органы присмотра и контроля и т.п.); подразделения силовых структур - воинские части и подразделения, органы внутренних дел и др.; общественные, общественно-политические, благотворительные, религиозные и международные организации.

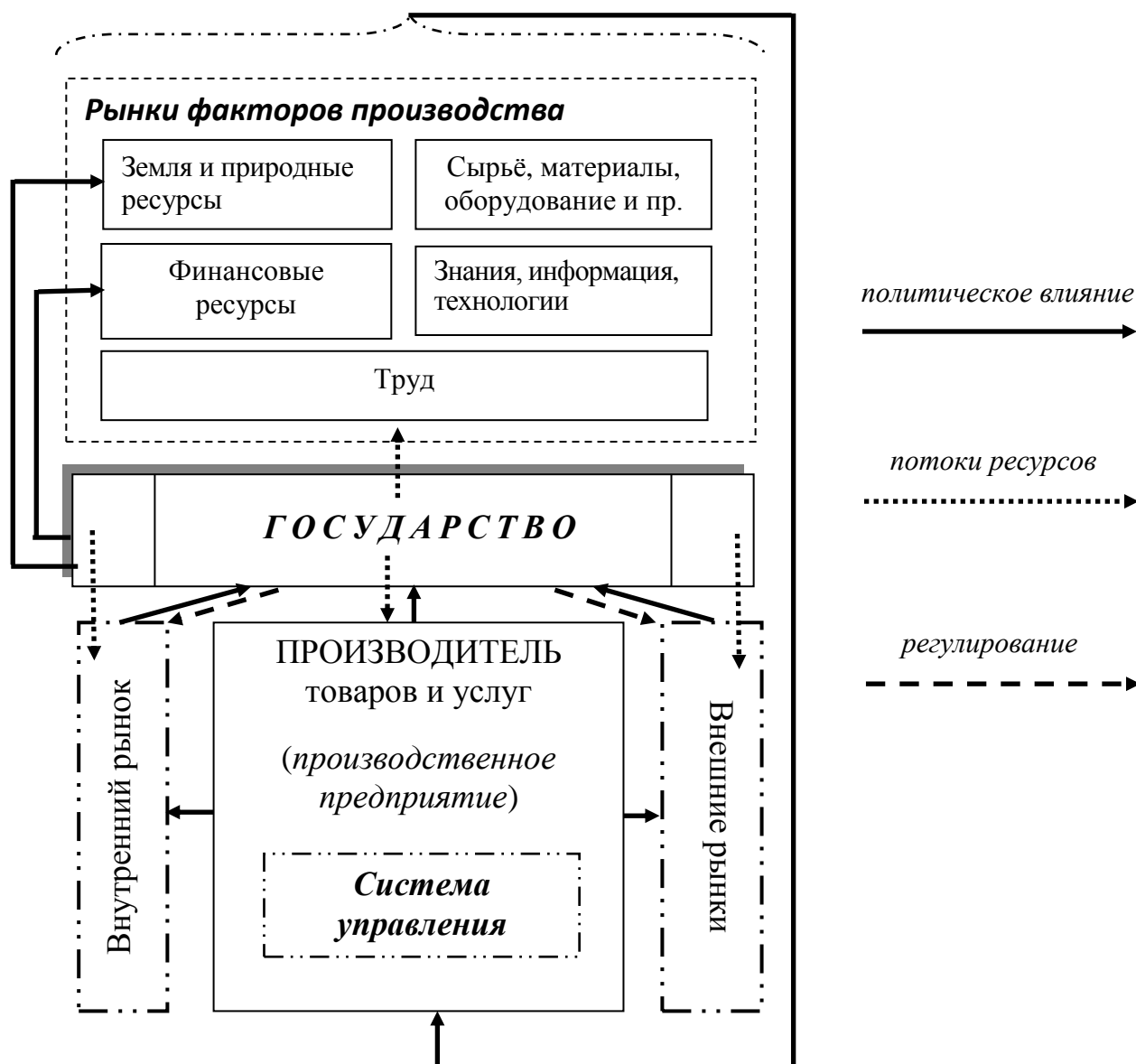
На рисунке показаны потоки ресурсов (факторов производства), которые используются предприятием в процессе производства, выработанная им продукция и выплата государству налогов и сборов. Относительно факторов производства, используемых производителем, то их условно делят на 5 классов – землю, труд, капитал, финансовые ресурсы и фактор «знания, информация, технологии». Для каждого из факторов существует свой рынок. Отдельно следует отметить тот факт, что государство является одним из важнейших участников рынка финансовых ресурсов для производителей (в первую очередь через механизм бюджетных инвестиций), а также основным владельцем земли и природных ресурсов [22].

«Продукция» в приведенной модели включает не просто физически выработанный товар или услугу, а и все сопровождающие дополнительные услуги, включая сервисное и гарантийное обслуживание, страховку, кредитование и все такое.

К функциям государства в данной модели можно отнести основные пять типов: поставщик факторов производства; потребитель выработанной продукции; получатель налоговых платежей; регулятор рынков и деятельности производителя; политический субъект в рамках международной политики [23].

В качестве получателя налоговых платежей и регулятора государство реализует властные полномочия (на рисунке 1 они показаны стрелками с крупным пунктиром). В рамках других функций оно выступает равноправным субъектом по отношению к другим участникам рынка и/или иностранным государствам.

В рамках международных отношений государство может использовать политическое влияние (на рисунке 1 показано стрелкой с мелким пунктиром) всеми возможными средствами - от участия в переговорах, заключения договоров и участия в международных организациях к разным средствам силового давления. К тому же, государство может осуществлять промышленную политику в ходе выполнения всех перечисленных функций.

Важным моментом при анализе развития промышленности в стране в соответствии с поставленными целями этого развития является определение средств промышленной политики.

Целесообразно еще раз обратиться к определению промышленной политики, которую можно констатировать как государственное влияние на

каждый из блоков, которые входят в модель производителя (см. рис. 1). Набор таких мероприятий влияния составляет инструментарий промышленной политики [24, с. 13-16.].

Прежде всего, это регулирование прав собственности и корпоративных структур (блоки «Производитель товаров и услуг» та «Система управления»), включая: законодательство о собственности и об организационно-правовых формах производственных предприятий (государственный кодекс, законы об акционерных обществах, государственных унитарных предприятия, о банкротстве, бюджетный кодекс в части, посвященной бюджетным учреждениям, и др.); нормативные правовые акты, которые регулируют управление государственным имуществом и государственным сектором (включая контроль над внебюджетными доходами организаций государственного сектора); нормативные правовые акты, которые регулируют вопросы учета и отчетности (кроме налогового учета и отчетности); приватизация государственных предприятий и организаций; нормативно правовые акты, которые регулируют мобилизационную подготовку.

Во-вторых, политика относительно рынка финансовых ресурсов (блок «Финансовые ресурсы»), куда входят: регулирование финансовых рынков; бюджетные инвестиции; федеральные целевые программы и нормативные акты, их регулируют; инвестирование средств федеральных государственных внебюджетных фондов; регулирование иностранных инвестиций; регулирование деятельности зарубежных финансовых институтов на территории страны [25].

В-третьих, политика относительно рынка земли и природных ресурсов (блок «Рынок земли и природных ресурсов»), которая включает: размещение производительных сил, зонирование; регулирование землепользования и землеотвод; нормативно-правовое регулирование эксплуатации недр; реализация государственных прав собственности на недра; охрана окружающей среды; нормативно-правовое регулирование использования биологических ресурсов; реализация государственных прав собственности на биологические ресурсы [26, с. 11-26.].

В-четвертых, политика относительно рынка труда (блок «Труд») включает: нормативно-правовое регулирование трудовых отношений; политика относительно профсоюзов; техническое регулирование безопасности на производстве; регулирование сферы образования и переподготовки кадров и реализация образовательных программ; деятельность государственных служб занятости; регулирование миграции [27].

Важным инструментом промышленной политики можно считать политику относительно рынков сырья, материалов, оборудования и т.п. (блок «Сырье, материалы, оборудование и тому подобное»), а именно: регулирование организованных товарных рынков (сырьевых, энергетических но др.); таможенная политика относительно импорта и экспорта сырья, комплектующих, оборудования и др.; регулирование рынка недвижимости;

техническое регулирование, лицензирование, сертификация производства сырья, материалов, оборудования и т.д. [28].

К актуальным инструментам промышленной политики относится политика в сфере рынка знаний, информации, технологий: регулирование оборота прав интеллектуальной собственности; политика в сфере государственного образования; государственная поддержка объектов и организаций информационной инфраструктуры - библиотек, электронных баз данных общего пользования и тому подобное.

Важно отметить также налоговую политику относительно производителей, в том числе: общую величину налогового груза; состав собранных налогов и их основные характеристики (базы, ставки, нормы списания расходов и так далее); способы налогового администрирования; специальные налоговые режимы.

Особенное внимание привлекает к себе политика регулирования внутренних рынков продукции, которая включает: регулирование цен и тарифов (в т.ч. тарифов на услуги инфраструктурных монополий); техническое регулирование; тарифное и нетарифное регулирование импорта.

Инструментами промышленной политики выступают также осуществление государственных закупок и размещение государственного заказа.

Среди инструментария промышленной политики можно выделить регулирование внешних рынков продукции и политическое влияние на них, включая: регулирование экспорта; членство в международных организациях и использование предоставленных ими возможностей в интересах отечественного производителя; заключение двусторонних и многосторонних торговых и экономических договоров (включая создание таможенных союзов) [27, 29].

Выводы и перспективы дальнейших исследований. Государство может использовать любые перечисленные средства в качестве инструментария промышленной политики. Однако конкретный набор средств и их содержание определяется целями и задачами промышленной политики данного государства, которые, в свою очередь, вытекают из его долгосрочной политической стратегии.

Список литературы

1. Андрианов К.Н. Эволюция и виды государственной промышленной политики / К.Н. Андрианов // Промышленная политика в Российской Федерации. - 2013. - № 7-9. - С. 48-54.
2. Бляхман Л.С. Промышленная политика - основа перехода к новой модели экономического роста / Л.С. Бляхман // Проблемы современной экономики. - 2013. - № 1. - С. 7-17.
3. Аллабян М.Г. Формирование и реализация промышленной политики на макро- и микроуровне: автореф. дис. ... канд. экон. наук / М.Г. Аллабян. - Воронеж, 2013. - 21 с.

4. Бодрова Е.В. Эволюция государственной промышленной политики в СССР и Российской Федерации: монография / Е.В. Бодрова, М.Н. Гусарова, В.В. Калинов. - М., 2014. - 939 с.
5. Сироткина Н.В. Формирование и реализация промышленной политики на макро- и микроуровне: монография / Н.В. Сироткина, М.Г. Аллабян. - Воронеж, 2013. - 271 с.
6. Кетова Н.П. Промышленная политика Российской Федерации: структура, механизм реализации, поддержка малого бизнеса: монография / Н.П. Кетова, М.Н. Мечикова. - Таганрог, 2013. - 156 с.
7. Князьнеделин Р.А. Инструменты государственной промышленной политики в обороннопромышленном комплексе: автореф. дис. ... канд. экон. наук / Р.А. Князьнеделин. - Курск, 2013. - 22 с.
8. Мирзабекова М.Ю. Особенности современной промышленной политики / М.Ю. Мирзабекова // Экономика и предпринимательство. - 2014. - № 4-2. - С. 181-184.
9. Новая индустриализация как условие формирования инновационной модели развития российской экономики: [приложение] / [В.И. Филатов, Г.А. Власкин, А.Е. Иванов и др.]; Ин-т экономики Росс. акад. наук. - М., 2014. - 58с.
10. Промышленная политика в России / [И.В. Разорвин, В.И. Салчинский, А.В. Анисимов и др.]. - Екатеринбург, 2013. - 295 с. Промышленная политика на макро- и микроуровне: коллектив. моногр. / [Е.В. Сибирская, Е.В. Петрухина, Л.В. Овешникова и др.]; под общ. редакторша Е.В. Сибирской. - Воронеж, 2013. - 127 с.
11. Сироткина Н.В. Формирование и реализация промышленной политики на макро- и микроуровне: монография / Н.В. Сироткина, М.Г. Аллабян. - Воронеж, 2013. - 271 с.
12. J.R Damijan, C. Kostevc. S. Polanec. From Innovation to Exporting or Vice Versa? // The World Economy. March. 2010.
13. Казаков С.В. Экономика индустриальных видов деятельности в России: монография / С.В. Казаков, В.Я. Поздняков. - М., 2014. - 304 с.
14. Инновационное развитие промышленности и его законодательное обеспечение: материалы парламент. слушаний / Зап. Гос. Думы по экон. политике, инновац. развитию и предпринимательству. - М., 2013.
15. Губин Б.В. Финансовое обеспечение новой индустриализации экономики России / Б.В. Губин, В.И. Павлов; [Ин-т экономики РАН]. - М., 2013. - 48 с.,
16. Делягин М.Г. Стратегия «большого рывка» / М.Г. Делягин, С.Ю. Глазьев, А.И. Фурсов. - М., 2013. - 238 с.
17. Горячева Т.В. Формирование и реализация многоуровневой промышленной политики в РФ в условиях углубления экономической интеграции: автореф. дис. ... д-ра экон. наук / Т.В. Горячева. - Самара, 2013. - 43 с.
18. Иншакова А.О. "Высокие технологии" частнопроводного регулирования наноиндустриализации / А.О. Иншакова. - М., 2013. - 156 с.

19. Карпунина Е.К. Россия в системе координат постиндустриального развития: монография / Е.К. Карпунина, Е.А. Колесниченко, И.Н. Якунина. - Тамбов, 2013. - 312 с.
20. Мисхожев Э.Р. Теория и методология управления экономической устойчивостью промышленных предприятий: автореф. дис. ... д-ра экон. наук / Э.Р. Мисхожев. - Спб., 2013. - 40 с.,
21. Мокрецова Е.С. Оценка инновационной активности предприятий и отраслей промышленности в целях обеспечения их устойчивого экономического развития: автореф. дис. ... канд. экон. наук / Е.С. Мокрецова. - Н. Новгород, 2013. - 23 с.
22. Коренная К.А. Управление промышленными предприятиями в условиях глобальной нестабильности: монография / К.А. Коренная, О.В. Логиновский, А.А. Максимов; под редакцией А.Л. Шестакова. - Челябинск, 2013. - 402 с.
23. Бабаева А.Э. Методологические аспекты экономического развития промышленности России, в разрезе регионального механизма реализации стратегии расширенного воспроизводства: автореф. дис. ... д-ра экон. наук / А.Э. Бабаева. - М., 2013. - 52 с.
24. Афанасьева В.И. Модернизация: понятие и формы / В.И. Афанасьева // Право и государство: теория и практика. - 2014. - № 2. - С. 13-16.
25. Булавко О.А. Промышленно-инвестиционная политика в посткризисной модернизации российской промышленности: автореф. дис. ... д-ра экон. наук / О.А. Булавко. - Спб., 2013. - 34 с.
26. Бодрунов С.Д. Реиндустриализация. «Круглый стол» в Вольном экономическом обществе России / С.Д. Бодрунов // Мир новой экономики. - 2014. - № 1. - С. 11-26.
27. Коршунов И.В. Стратегическое развитие промышленных моногородов России на основе структурной перестройки их экономики: автореф. дис. ... канд. экон. наук / И.В. Коршунов. - Спб., 2013. - 21 с.
28. Гаджиев М.М. Управление экономической эффективностью деятельности предприятий при модернизации промышленности: теоретические и методологические аспекты: автореф. дис. ... д-ра экон. наук / М.М. Гаджиев. - Спб., 2013. - 38 с.
29. Хачиров А.Д. Организационно-экономические инструменты рыночной трансформации промышленной политики России: автореф. дис. ... канд. экон. наук / А.Д. Хачиров. - М., 2013. - 27 с.

**СУЩНОСТЬ И ЭКОНОМИЧЕСКОЕ СОДЕРЖАНИЕ
МАРКЕТИНГОВОЙ СИСТЕМЫ ИНФОРМАЦИОННО-
КОММУНИКАЦИОННОГО ОБЕСПЕЧЕНИЯ МУНИЦИПАЛЬНЫХ
УСЛУГ**

**В.Д. Малыгина, д.э.н., профессор
Т.В. Гончарова, соискатель**

ГО ВПО «Донецкий национальный
университет экономики и торговли
имени Михаила Туган-Барановского»,
г. Донецк, ДНР,
e-mail: mvd-51@mail.ru
e-mail: goncharowa_tanya@mail.ru

**ESSENCE AND ECONOMIC CONTENT OF THE MARKETING SYSTEM
OF INFORMATION AND COMMUNICATION SUPPORT OF MUNICIPAL
SERVICES**

**V.D. Malygina, is the Doctor of
Economics, is an associate professor
T.V. Goncharova, applicant**

SO HPE «Donetsk National University of
Economics and Trade named after
Mykhayilo Tugan-Baranovsky»,
Donetsk, DPR,
e-mail: mvd-51@mail.ru
e-mail: goncharowa_tanya@mail.ru

Реферат

Цель. Целью статьи является исследование современных направлений на разработку комплексного механизма внедрения системы информационно-коммуникационного обеспечения муниципальных услуг.

Методика. В процессе исследования использован метод информационно-коммуникационной системы управления в виде автоматизированной системы.

Результаты. Благодаря доступности массовых коммуникаций формируется единое коммуникативное пространство.

Научная новизна. Разработан комплексный механизм внедрения системы информационно-коммуникационного обеспечения муниципальных услуг.

Практическая значимость. Результаты исследования могут применяться в практике информационно-коммуникационного обеспечения муниципальных услуг Донецкой Народной Республике.

Ключевые слова: муниципальные услуги, электронное управление, информационно-коммуникационная система, государственные коммуникации, информационное обеспечение, маркетинговые системы.

Постановка проблемы и ее связь с научными и практическими задачами. Актуальность исследования, таким образом, обусловлена проблемой, которая заключается в несоответствии современного состояния информационно-коммуникационного обеспечения муниципальных услуг условиям, сложившимся в процессе утверждения сервисного государства и развития информационного общества, а также отсутствием комплексных научных разработок с обоснованием подходов к формированию системы такого обеспечения на местном и региональном уровнях.

Изучение этимологии терминологического аппарата данного исследования вызвало необходимость проведения мониторинга упоминаемости дефиниций «информационно-коммуникационная система», «муниципальные услуги», «информационное обеспечение», «публичное правительство», «государственные коммуникации», «электронное правительство» в международной и отечественной электронных базах данных ScienceDirect (рис. 1) и КиберЛенинка (рис. 2). На рисунке 1 представлены результаты мониторинга количества публикаций за период с 2009 по 2017 год в базе данных ScienceDirect. Данные подтверждены построенной линией тренда с различными видами зависимостей. Кроме этого, представлен прогноз на один будущий период и рассчитан коэффициент аппроксимации. Он составляет от 0,9875 до 0,9967, что свидетельствует о высокой вероятности выявленных зависимостей.

Анализ последних исследований и публикаций. Следует отметить, что динамика по количеству публикаций по всем дефинициям характеризуется стабильной положительной тенденцией. Причем, количество публикаций с 2009 года увеличилось в среднем в два раза.

Анализ результатов исследования количества публикаций по выбранным дефинициям по научным базам в КиберЛенинке показал их особую популярность в изданиях, входящих в перечень ВАК, RSCI и AGRIS.

Исследования современных направлений преобразований, происходящих в условиях формирования информационного общества в Донецкой Народной Республике (далее - ДНР) являются крайне актуальными, направлены на разработку комплексного механизма внедрения системы информационно-коммуникационного обеспечения муниципальных услуг.

Среди факторов влияния общественных трансформаций на эффективность и результативность государственного управления В. Бакуменко называет также информационный. Этот фактор связан с обеспечением государственно-управленческой деятельности необходимой и достаточной информацией. В практике государственного управления для этого широко используются программные комплексы, компьютерные системы и информационные сети. Именно поэтому на сегодняшний день идет речь об ускорении информатизации и компьютеризации государственного управления в аспекте создания его электронной системы на всех уровнях - от парламента и правительства в органы местного управления и местного самоуправления.



Рисунок 1 – Динамика количества публикаций по исследуемым дефинициям

Это будет способствовать формированию информационных и технологических условий для дальнейшей демократизации, прозрачности деятельности управленческих институтов, развития самоуправления. В условиях перехода к информационному обществу научное обеспечение и сопровождение дальнейшего развития информатизации системы и отдельных составляющих государственного управления, как отмечает В. Бакуменко, безусловно, является важной задачей науки государственного управления [1].

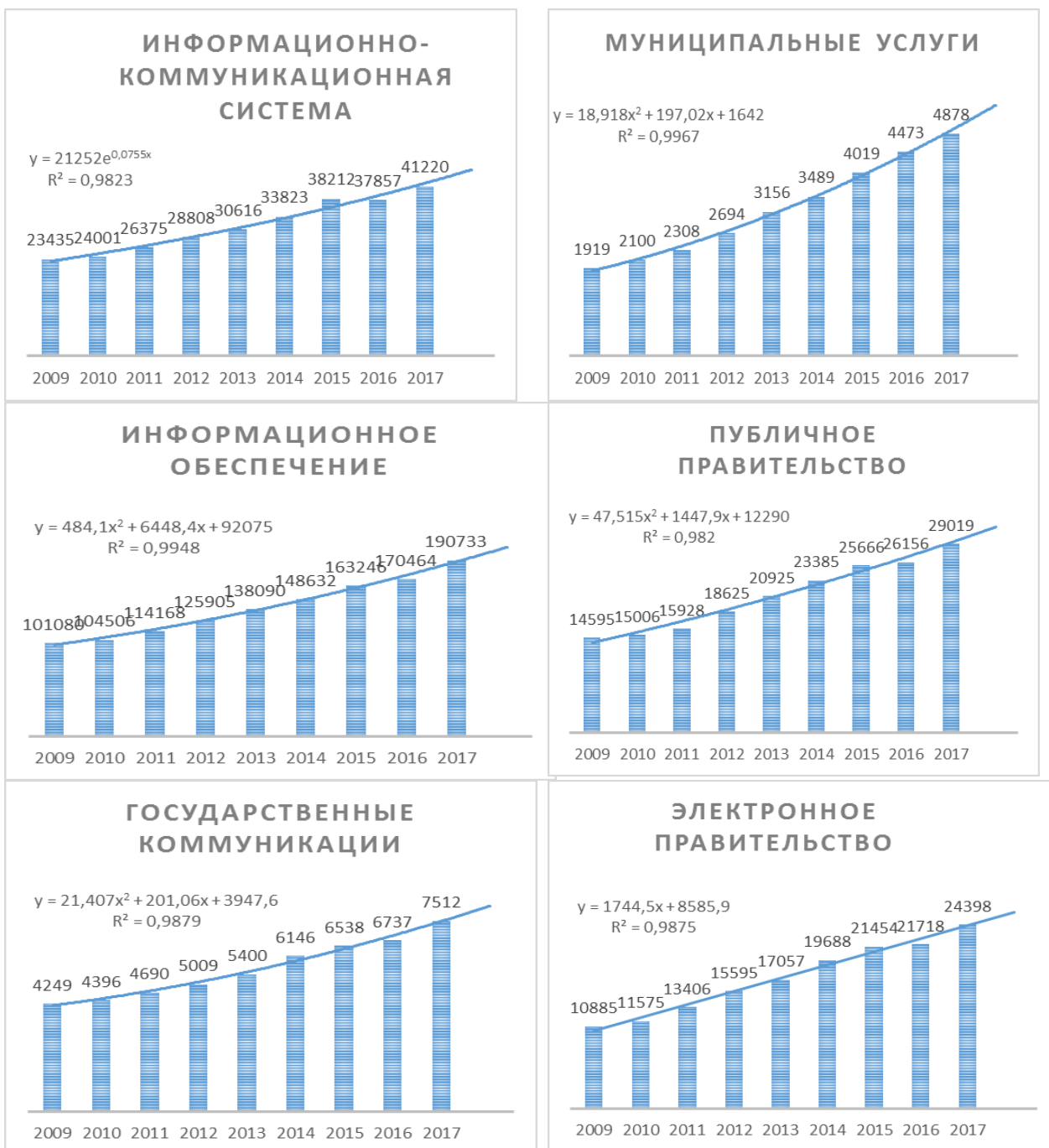

Рисунок 2 – Результаты исследования количества публикаций по научным базам в КиберЛенинке

Изложение основного материала исследования. Изучение эмпирического базиса и теоретических основ изучаемой проблемы показало заметное внимание к вопросам формирования и развития системы информационно-коммуникативного обеспечения муниципальных услуг на основе маркетинга. Примером повышенного внимания к информационно-коммуникативному обеспечению муниципальных услуг является, например, фрагмент системы информационно-коммуникативного обеспечения муниципальных услуг «Электронное управление государством» (рис. 3). Анализ различных трактовок основных понятий, использованных в работе, показал, что информационно-коммуникационная система и муниципальные услуги, как дефиниции, на разных уровнях деятельности общества имеют широкое значение. Например, Справочник технического переводчика [2] дает информационно-коммуникационная систему следующую формулировку понятию информационно-коммуникационная система (ИКС) со ссылкой на ГОСТ Р 52653-2006. Это – «...совокупность инженерного оборудования,

предназначенного для комплексного управления технологическими процессами в зданиях и сооружениях образовательных учреждений с применением средств вычислительной техники и телекоммуникаций...».



Рисунок 3 - Этимология понятийного аппарата

Некоторые авторы [3] информационно-коммуникационную систему трактуют как «...институализированные и организационно подкрепленные информационно-коммуникационные связи определенных коммуникаторов и реципиентов, обладающие соответствующими механизмами саморазвития, языками, каналами и технологиями общения...».

Однако в значительной части приведенные исследования понятийного аппарата сводятся к тому, что наиболее существенным признаком ИКС является институциональный характер информационных обменов. Именно специфические для установленных контактов институты определяют способы передачи информации, каналы коммуникации и другие смежные с ними процессы [4].

Таким образом, чтобы коммуникационный процесс был максимально эффективным, необходимо иметь информационно-коммуникационную систему управления в виде автоматизированной системы или на базе имеющихся на фирме информационных технологий, осуществить создание банка данных и службы информации. В информационно-коммуникационной системе управления применяются практически все источники, способы передачи и обработки информации. А особое значение в последние годы придается электронным средствам [5].

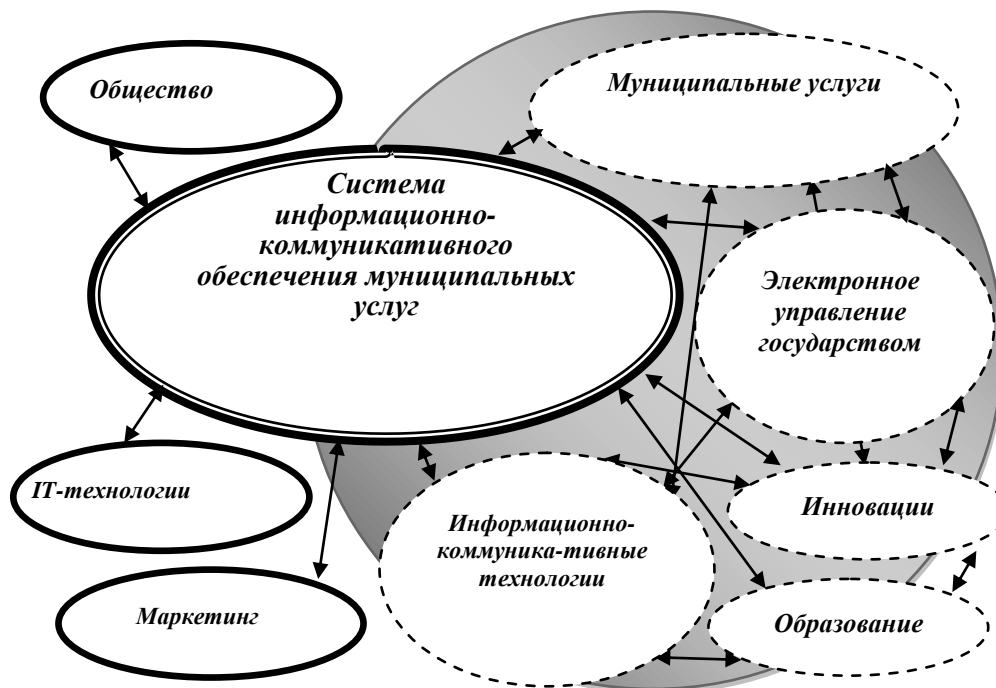
Касаемо понятия «муниципальные услуги», аналогичная ситуация прослеживается по основному содержанию дефиниции. К муниципальным

услугам относятся услуги, которые «предоставляются предприятиями и организациями в порядке выполнения делегированных полномочий за счет средств местного бюджета в месте проживания человека, за обеспечение которых органы местного самоуправления несут определенную ответственность» [6].

Муниципальная услуга является результатом деятельности органов государственной власти, местного самоуправления, предприятий, организаций, других субъектов хозяйствования всех форм собственности, в пределах их компетенции. Она направлена на удовлетворение потребностей в реализации законных прав, потребностей и интересов физических и юридических лиц, проживающих и/или осуществляющих свою деятельность на территории соответствующего муниципального образования [7].

По мнению В. Тимощука, муниципальные услуги - это «услуги, предоставляемые органами местного самоуправления и коммунальными предприятиями, учреждениями, организациями» [8].

Исследователь А. Мельник, например, отмечает: «...услуги являются одним из продуктов деятельности муниципальных образований, а их эффективное предоставление определяет миссию муниципального образования как организации. При этом услуга является особым продуктом деятельности. В отличие от производства материальных благ, где затрачиваемые ресурсы и результаты труда имеют, как правило, наглядную, физически осязаемую форму, производство услуг направлено непосредственно на человека, а результат труда не набирает в большинстве случаев формы вещей» [9].

Термин «муниципальные» не употребляется, например, в украинском законодательстве, ибо это понятие более полное, и охватывает не только сферу «коммунальных услуг», которые ассоциируются с услугами водо- и теплоснабжения, но и касаются таких аспектов деятельности обязательного медицинского страхования, как рассмотрение обращений граждан, управление объектами коммунальной собственности, инфраструктуры и т.д. [10]. Понятие «муниципальные услуги» в данном случае указывает на локальный характер, т. е., на место обитания человека, где оказываются услуги.

В законодательстве европейских стран предусмотрено несколько видов услуг, которые обязательно предоставляются обязательного медицинского страхования, прежде всего: муниципального развития; защиты окружающей среды; управления жилым фондом; управление водными ресурсами и водообеспечением; содержание системы канализации, муниципальных кладбищ, местных общих дорог и мест общего пользования; функционирование местного общественного транспорта; пожарная охрана; обеспечение общественной безопасности; поставка энергоносителей; управление образовательными учреждениями; услуги социального обеспечения и здравоохранения; защита прав меньшинств и т.д. [11].

Большинство авторов к муниципальным услугам относят: жилищно-коммунальные, транспортные (на территории поселения), бытовые, торговые, образовательные, медицинские, культурные, развлекательные и другие услуги.

К ним также следует отнести и услуги по обеспечению общественного порядка, обустройства и содержания территории, обеспечение её экологического, санитарного состояния и прочее.

В контексте исследуемой проблемы целесообразно привести следующие тезисы авторов.

1. Государственные (муниципальные) услуги – это услуги, которые предоставляются физическим лицам и организациям по их запросу федеральными органами исполнительной власти, исполнительными органами государственной власти субъектов Российской Федерации, органами управления государственных внебюджетных фондов РФ [12].

2. Государственные (муниципальные) услуги — это деятельность государственных и муниципальных органов, определенная их функциями и полномочиями по реализации субъективных прав и обязанностей физических лиц и организаций в соответствии с законодательством Российской Федерации и законодательством субъектов Российской Федерации [13].

3. Муниципальная услуга — деятельность по реализации функций органа местного самоуправления, которая осуществляется по запросам заявителей в пределах полномочий органа, предоставляющего муниципальные услуги, по решению вопросов местного значения, установленных в соответствии с Федеральным законом от 6 октября 2003 года № 131-ФЗ «Об общих принципах организации местного самоуправления в Российской Федерации» и уставами муниципальных образований [14].

Такие предоставляемые местными органами власти услуги, как образование, рекреация, садоводство и общественная уборка, а также водоснабжение и канализация, обычно определяются как общественные блага, предназначенные для улучшения качества жизни их жителей. Такой подход помогает местным политикам достичь этой цели, разработав модель, которая оценивает вклад различных местных служб в качество жизни в сообществе. Он использован в работе Центрального статистического бюро Израиля для определения оптимального распределения бюджета сообщества. Некоторые авторы приводят конкретные оптимальные распределения для каждой службы [15], излагают особенности разработки всеобъемлющей модели для оценки качества онлайн-услуг местного правительства. Приведенные результаты показывают, что измерительный инструмент, используемый в разработанной модели, согласован, измеряет и дискриминирует качество онлайн-услуг, предоставляемых местными органами власти [16].

Проведенное исследование информационного обеспечения государственного управления и местного самоуправления свидетельствует, что в основе проблемы лежат разработки в области государственного управления, которые были посвящены вопросам. Преимущественно эти работы посвящены отдельным аспектам данного направления деятельности, однако являются ценными для дальнейшего развития отдельных их достижений в рамках нашей тематики.

Однако в совокупности названные и другие работы не дают однозначных ответов по организации и обеспечению функционирования современной системы информационно-коммуникационного обеспечения деятельности органов местного самоуправления по предоставлению муниципальных услуг.

Преодоление негативных последствий этой ситуации может осуществляться посредством повышения коммуникативной компетенции общин и общества в целом, развития новых форм коммуникативного взаимодействия граждан и власти (рис. 4).

Европейский опыт показывает, что благодаря доступности массовых коммуникаций формируется единое коммуникативное пространство, усиливает возможность социализации каждой конкретной личности и возможность ее непосредственного «включения» в процессы социальной интеграции, политико-публичной и частно-экономической кооперации [17].



Рисунок 4 - Опыт европейских стран в развитии доступности массовых коммуникаций

Массив программ общественных дел растет в последние 27 лет в странах Центральной и Восточной Европы. Традиционно программы государственного управления сосредоточена в первую очередь на правовых и организационных аспектах управления, в то время как государственная политика и программы управления полностью отсутствовали и остаются относительно новым. Авторы [18] рассматривают содержание программ МПа/МЧП в пяти странах

Центральной и Восточной Европы (Чешская Республика, Эстония, Венгрия, Словакия и Словения) в целях выявления основных особенностей в условиях дисциплинарного и методологического характера этих программ.

В этой связи целесообразно оценить, насколько эти программы показывают ясную, сравнительно надежную государственной администрации «личность», и есть ли сходство между этими программами в регионе в сторону так называемых основных программ в мире.

В контексте утверждения новой коммуникационной парадигмы (рис. 5) публичного управления происходит конвергенция трех сфер: коммуникаций, вычислительной техники и информационного накопления. Такой синтез информационно-коммуникационного обеспечения способствует имплементации новых требований по модернизации административной деятельности.



Рисунок 5 – Синтез сфер информационно-коммуникационного обеспечения в контексте новой коммуникационной парадигмы публичного управления

На эти аспекты одним из первых ученых указал М. Кастельс, который фокусирует внимание на том, что процесс модернизации информационного обеспечения сферы публичного управления кардинальным образом меняет и саму парадигму публичного управления на всех уровнях: местном (в частности, модернизируется управления городами, разрастаются в результате применения технологических инноваций), государственном (автор, в частности, обращает внимание на динамическую перестройку государственного управления в США и странах получили название «азиатских тигров»), а также глобальном. Глобальная составляющая в новых условиях обеспечивает функционирование

сетевой культуры публичного управления, создается в контексте высокой конкуренции, взаимоуважения и признания общих всех участников сети [19]. В целом информационное обеспечение общественного развития, активное использование ИКТ для удовлетворения потребностей граждан в настоящее время предусматривает:

- повышение качества и доступности всех видов услуг для человека и гражданина, упрощение процедур и сокращение административных расходов;
- обеспечение открытости информации о деятельности органов государственной власти и местного самоуправления;
- расширение доступа к информации и предоставление возможности непосредственного участия человека и гражданина, институтов гражданского общества в процессах подготовки и экспертизы решений на всех уровнях публичного управления [20].

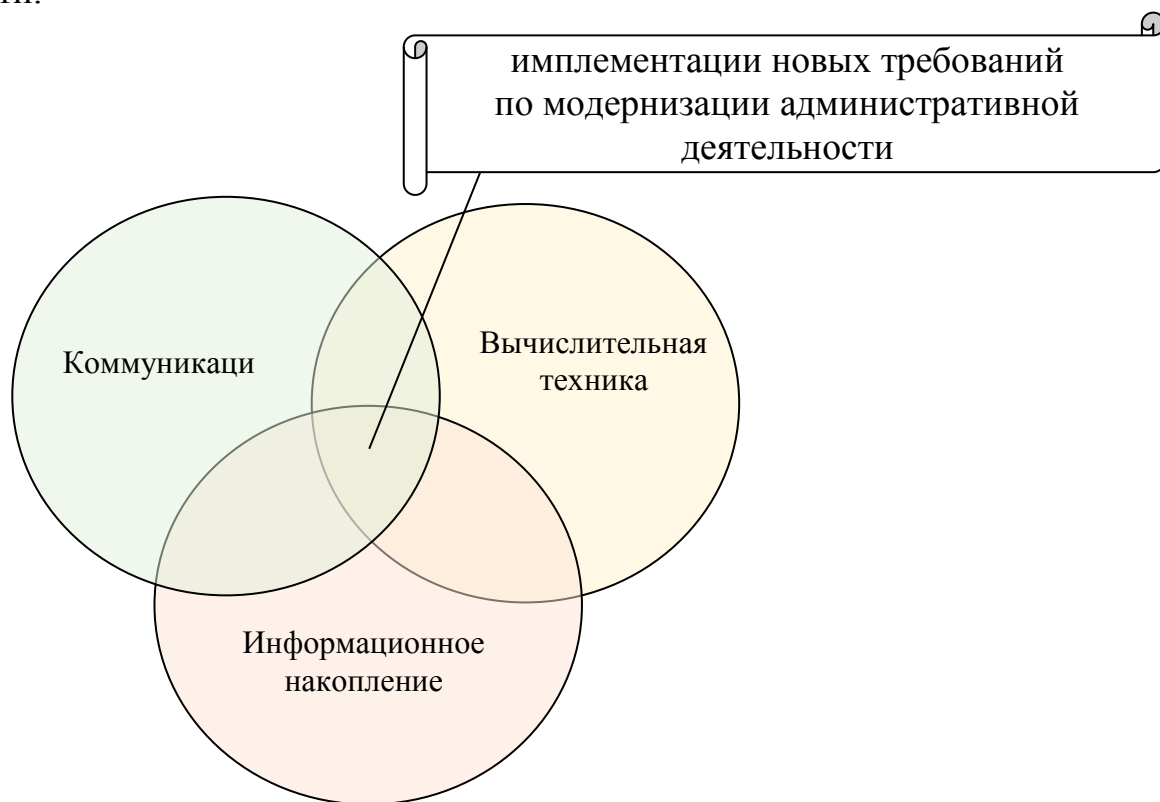
При анализе подходов по информационному обеспечению непременно следует учесть понимание сути процессов информатизации органов местного самоуправления. В целом информатизацию рассматривают как совокупность процессов, направленных на создание условий для удовлетворения информационных потребностей граждан и общества.

Согласно Закону ДНР «Об информации и информационных технологиях» [21]:

предоставление информации - действия, направленные на получение информации определенным кругом лиц или передачу информации определенному кругу лиц;

электронный документ - документированная информация, представленная в электронной форме, то есть в виде, пригодном для восприятия человеком с использованием электронных вычислительных машин, а также для передачи по информационно-телекоммуникационным сетям или обработки в информационных системах;

защита информации – совокупность правовых, организационных, технических и других мероприятий, которые обеспечивают сохранность, целостность информации и надлежащий порядок доступа к ней. Информатизация - это совокупность взаимосвязанных организационных, правовых, политических, социально-экономических, научно-технических, производственных процессов, направленных на создание условий для удовлетворения информационных потребностей граждан и общества на основе создания, развития и использования информационных систем, сетей, ресурсов и информационных технологий, которые построены на основе применения современной вычислительной и коммуникационной техники [22].

Исследуя аспект информатизации муниципального управления, В. Куйбида определяет как объект информатизации информационные системы различного класса и назначения, основанные на телекоммуникационной и компьютерной технике, а ее предметом - информационный ресурс, который этот автор понимает как семантическую информацию, то есть информацию в виде понятийного знания [23].

Вопросы информационного обеспечения сервисной деятельности органов местного самоуправления, на наш взгляд, имеет также рассматриваться через призму логистики, которая изучает оптимальное управление не только материальными и финансовыми, но и информационными потоками. В этом контексте необходимо отметить, что западные ученые-логистики выделяют отдельно как логистику товарных потоков, так и логистику сервисных потоков. В частности, логистика сервисных потоков предусматривает: 1) прогнозирование объема услуг; 2) наем персонала; 3) расписание работы персонала; 4) движение информации; 5) управление мощностями сервисного оборудования; 6) хранение информации; 7) взаимодействие с клиентами; 8) планирование сервисной сети коммуникаций; 9) контроль сетей и коммуникаций; 10) предоставление информации об услугах; 11) сетевое администрирование [24]. Таким образом, подавляющее большинство составляющих логистики услуг связана именно с информационно-коммуникационными процессами (рис. 6).



Рисунок 6 - Связь компонентов логистики сервисных потоков с информационно-коммуникационными процессами

Украинский ученый И. Смирнов, раскрывая концептуальные основы логистики услуг, указал на ряд следующих особенностей. В частности, классические виды потоков, изучаемых в логистике - материальный

(товарный), информационный, финансовый - наблюдаются и в логистике услуг. Однако отличительной чертой последней является изменение в различных видах услуг положения этих потоков как главных (основных) и вспомогательных (обслуживающих). Например, в сфере образовательных услуг главным является поток обучающихся (учащиеся, студенты), а обслуживают его информационные, финансовые, материальные потоки. Также ученый выделяет такое понятие как «логистический потенциал главного и технической базы (инфраструктуры) соответствующей услуги. Последний понимается как пропускная способность материально-технической базы, то есть способность принять и эффективно обслужить главный поток, в том числе путем подключения вспомогательных (обслуживающих) потоков. С учетом указанного рассматривается три варианта ситуации с оказанием услуг. По первому варианту - превышение логистического потенциала инфраструктуры над логистическим потенциалом главного потока является обязательным условием эффективного функционирования логистической системы сферы услуг (в т.ч. каждой ее области). Во втором случае - когда эти логистические потенциалы примерно равны - есть напряженный, рискованный состояние функционирования логистической системы сферы услуг, которая может не выдержать даже незначительного увеличения мощности главного потока. По третьему варианту, логистическая система сферы услуг не сможет эффективно функционировать, поскольку пропускная способность инфраструктуры меньше мощности главного потока, что на практике приводит, например, к очередям клиентов, ухудшения качества услуг и т.д. [25].

Выводы и перспективы дальнейших исследований. Таким образом, при формировании системы информационного обеспечения деятельности органов местного самоуправления по предоставлению муниципальных услуг необходимо предусмотреть, чтобы логистический потенциал данной системы значительно превышал логистический потенциал главного потока (для муниципальных услуг это - члены территориальной общины, субъекты получения данных услуг) и давал возможность принять их и эффективно обслужить.

Проанализированные подходы позволяют сформулировать несколько основных теоретико-методологических позиций для решения проблем организации информационного обеспечения деятельности органов местного самоуправления в ДНР, в том числе и по предоставлению муниципальных услуг:

1. Изменения управленческой и коммуникационной парадигм взаимообусловлены. Таким образом, развитие электронного управления на уровне территориальных потоков и соотносит его с логистическим потенциалом материально общин, совершенствование информационного обеспечения различных управленческих и сервисных процедур, в том числе и по предоставлению муниципальных услуг, объективно обусловленным и органическим продолжением административной реформы в ДНР. Вследствие этого данные вопросы требуют первоочередного внимания и поддержки.

2. Распространение современных ИКТ в публичном секторе требуют постоянной работы по развитию социального интеллекта всех участников управленческой коммуникации, а, прежде всего, граждан и управленцев. Это требует расширения направлений их подготовки к жизни и работе в условиях информационного общества. Должны измениться формы управленческой деятельности. Внедрение новых ИКТ в сфере муниципального управления влечет за собой не только потребность постоянного повышения квалификации должностных лиц местного самоуправления, но и разработки и реализации учебных программ для граждан, что позволит им стать полноценными участниками коммуникативного взаимодействия и сервисной деятельности органов местного самоуправления.

3. Предоставление муниципальных услуг как ведущее направление деятельности органов местного самоуправления и коммунальных организаций и предприятий должно осуществляться с использованием современного информационного обеспечения. Разработка его модели должно базироваться на теоретико-методологических основах апробированной европейским опытом инновативной коммуникативной парадигмы.

Список литературы

1. Бакуменко В. Д. Завдання науки державного управління в контексті суспільних трансформацій / В.Д. Бакуменко // Аналітика і влада : журн. експертно-аналіт. матер. і наук. пр., К. - 2012. - № 6. - с. 76.

2. Голоссарий. Электронные библиотеки, [Электронный ресурс]. – Режим доступа: http://ideafor.info/?page_id=790

3. Учебник-студия, Учебник-геополитика, Информационно-коммуникационные-системные, Политические коммуникации: Учеб. пособие для студентов вузов / [Ю. Ю. Петрунин и др.]; под ред. А. И. Соловьева. — М.: Аспект Пресс, 2004. — с. 332. [Электронный ресурс]. – Режим доступа: http://textbooks.studio/uchebnik_geopolitika/informatsionno-kommunikatsionnyie-sistemyi-23347.html

4. Информационно-коммуникационные системы. Студопедия [Электронный ресурс]. – Режим доступа: <http://studopedia.org/9-43341.html>

5. Сторчак Ю.Г. Интегрированные маркетинговые коммуникации / Ю.Г.Сторчак // Коломыя: Интеллект-Нова, 2015. Информационно-коммуникационная система организации [Электронный ресурс]. – Режим доступа: <http://readbookz.com/lib/book>.

6. Про схвалення Концепції розвитку системи надання адміністративних послуг органами виконавчої влади. Розпорядження Кабінету Міністрів України від 15.02.2006 року № 90-р. [Електронний ресурс]. – Режим доступу: <http://zakon4.rada.gov.ua/laws/show/90-2006-p>.

7. Андрияш В.И. Муниципальные услуги: понятие и особенности. [Электронный ресурс]. – Режим доступа: <http://sci-article.ru/stat.php?i=1459931722>

8. Адміністративна процедура та адміністративні послуги. Зарубіжний досвід і пропозиції для України / авт. упоряд. В.П. Тимошук. – К. : Факт, 2003. – с. 340.

9. Муніципальний менеджмент : навч. посіб. / за ред. А.Ф. Мельник. – К. : Знання, 2006. – с. 31.

10. Скороход О.П. Надання послуг населенню органами місцевого самоврядування як пріоритет діяльності місцевої громади. Соціально-економічна та регіональна політика / О.П. Скороход // Стратегічні пріоритети. – № 1(14) - Одеса: ОРИГУ НАГУ, 2010. – с. 42.

11. Темеши І. Місцеве самоврядування в Угорщині / І. Темеши; за заг. ред. Т. М. Хорват // Децентралізація: експерименти та реформи. – Будапешт, 2000 - с. 422.

12. Официальный сайт Министерства внутренних дел Российской Федерации © 2017, МВД России. МВД по Республике Адыгея / Понятие и классификация государственных услуг. [Электронный ресурс] - Режим доступа: https://01.мвд.рф/Gosudarstvennie_uslugi/Ponjatie_i_klassifikacija_gosudarstvenni

13. Официальный сайт Администрации сельского поселения Темповое Талдомского муниципального района Московской области. [Электронный ресурс] - Режим доступа: <http://tempy.net/services>

14. Hourie E., Malul M., Bar-El R. The social value of municipal services // Journal of Policy Modeling. – 2015. - №37/2. – P. 253-260. [Электронный ресурс] - Режим доступа: <https://ru.wikipedia.org/wiki/>. Государственная услуга

15. Sá F., Rocha Á., Gonçalves J., Pérez Cota M. Model for the quality of local government online services // Telematics and Informatics. – 2017. – № 34/5. – P. 413-421.

16. Palma Lampreia dos Santos M. Smart cities and urban areas—Aquaponics as innovative urban agriculture // Urban Forestry & Urban [Электронный ресурс] – Режим доступа: <http://www.sciencedirect.com/science/article/pii>

17. Staroňová K., Gajduschek G. Public administration education in CEE countries: Institutionalization of a discipline // Policy and Society. – 2016. - № 35/4. – P. 351-370.

18. Alonso J., Escalante M., Orue-Echevarria L. Transformational Cloud Government (TCG): Transforming Public Administrations with a Cloud of Public Services // Procedia Computer Science. – 2016. - №97. – P. 43-52.

19. Кастельс М. Информационная эпоха: экономика, общество и культура / М. Кастельс; пер. с англ. под науч. ред. А.И. Шкаратана. - М. : ГУ ВШЭ, 2000. - 608 с.

20. Мазуркевич М. Інформаційне забезпечення в наданні електронних державних послуг / М. Мазуркевич // Ресурсне забезпечення процесів суспільного розвитку: матеріали круглого столу, м. Дніпропетровськ, 17 трав. 2012 р. / за заг. ред. В.Г. Вікторова. – Д.: ДРІДУ НАДУ, 2012. – С. 72.

21. Закон ДНР Принят Народным Советом Народного Совета 07 августа 2015 года Донецкой Народной Республики (Постановление №I-278П-НС) [Электронный ресурс] – Режим доступа: <https://dnr-online.ru/zakony-2>

22. Інформаційно-комунікаційні технології в публічному управлінні : словник-довідник / В.М. Дрешпак, О.В. Кравцов, С.П. Кандзюба та ін.; за заг. ред. В.М. Дрешпака, О.В. Кравцова. – Д. : ДРІДУ НАДУ, 2013.- с. 48.

23. Куйбіда В.С. Муніципальне управління: аспект інформатизації: монографія / В.С. Куйбіда. – К.: Знання, 2004. - с. 357.

24. Основы логистики / под ред. Л.Б. Миротина, В.Н. Сергеева. – М. : ИНФРА-М, 2000. – 149с.

25. Смирнов І.Г. Логістика послуг: концептуальні засади / І.Г. Смирнов // Актуальні проблеми сучасних наук – 2007: матер. міжнар. наук.-практ. конф. – Д.: Наука та освіта, 2007. – С. 57– 60.

УДК 339.13.024

ТРАЕКТОРИЯ РЫНКА ПРОДОВОЛЬСТВИЯ В ПЕРИОД ИНФОРМАТИЗАЦИИ ОБЩЕСТВА

**В.Д. Малыгина,
д.э.н., профессор**

**И.А. Оносова,
к.э.н., доцент**

**К.А. Антошина,
к.э.н., доцент**

ГО ВПО «Донецкий национальный университет экономики и торговли имени Михаила Туган-Барановского», г. Донецк, ДНР, e-mail: mvd-51@mail.ru
ГО ВПО «Донецкий национальный университет экономики и торговли имени Михаила Туган-Барановского», г. Донецк, ДНР, e-mail: mvd-51@mail.ru
ВПО «Донецкий национальный университет экономики и торговли имени Михаила Туган-Барановского», г. Донецк, ДНР, e-mail: kseniya.antoshuna@gmail.com

FOOD MARKET TRAJECTORY DURING THE INFORMATION SOCIETY

**V.D. Malygina, Doctor of
Economics, Professor**

**I.A. Onosova, Candidate of
Science, associate professor**

**K.A. Antoshina, Candidate
of Science, associate
professor**

SO HPE «Donetsk National University of Economics and Trade named after Mykhayilo Tugan-Baranovsky», Donetsk, DPR, e-mail: mvd-51@mail.ru
SO HPE «Donetsk National University of Economics and Trade named after Mykhayilo Tugan-Baranovsky», Donetsk, DPR, e-mail: vmnt@mail.ru
SO HPE «Donetsk National University of Economics and Trade named after Mykhayilo Tugan-Baranovsky», Donetsk, DPR, e-mail: kseniya.antoshuna@gmail.com

Реферат

Цель. Цель статьи заключается в раскрытии сущности информационного общества в контексте различных сфер деятельности человека и изменений, которые произошли с рынком продовольствия под его влиянием.

Методика. В процессе исследования использованы методы теоретического обобщения и сравнения, анализа и синтеза, статистические методы, методы прогнозирования, формирование дорожной карты «Пит-НЕТ» на рынке персонифицированного питания.

Результаты. Проведенные исследования изменений, которые произошли с рынком продовольствия под влиянием информационного общества, позволили определить стратегические приоритеты развития интегрированной торговой политики на рынке продуктов персонифицированного питания в направлении формирования информационного человека, а также разработать и предложить дорожную карту «Пит-НЕТ» для рынка продуктов персонифицированного питания.

Научная новизна. Авторская разработка дорожной карты «Пит-НЕТ» определяет общее пространство информационного общества, отличается основной целью содействия экономическому росту и повышению конкурентоспособности продуктов персонифицированного питания, а также развитию связи в сферах технологий производства продовольствия, научного пространства и уникального индивида на определенном этапе его развития.

Практическая значимость. Полученные результаты доведены до методических рекомендаций и практических разработок, которые могут быть использованы для становления интегрированной торговой политики на рынке продовольствия, в частности на рынке продуктов персонифицированного питания. Отдельные положения могут применяться при разработке интегрированной торговой политики регионов и городов.

Ключевые слова: информационное общество, траектория развития, продовольствие, персонификация, дорожная карта, интегрированная торговая политика.

Постановка проблемы и ее связь с научными и практическими задачами. Развитие человечества сопровождалось количественными и качественными изменениями в обществе. Трансформация продовольственного рынка является следствием накопления знаний и смены приоритетов потребителя, прежде всего, под воздействием экзогенных факторов. Современный этап развития общества характеризуется как информационное общество, становление, жизнедеятельность и развитие всё чаще вызывают интерес многих ученых и становятся объектами исследования экономистов.

Запрос «information society» («информационное общество») в информационной базе данных Science Direct показало положительно стабильную тенденцию возрастания интереса к исследованию вопросов, связанных с ним (рис. 1).

Приведенные данные свидетельствуют, что еще в 2013 г. количество публикаций по проблематике составляло 41794, а в 2015 г. – 51275. Причем проведенный прогноз показал, что уже за 2017 г. количество подобных публикаций увеличится ориентировочно до 96652. Вышесказанное говорит о

постоянно увеличивающемся интересе к процессам, происходящим в информационном обществе.

Анализ последних исследований и публикаций. В финансовом словаре [1] дефиниция сформулирована следующим образом: «информационное общество – это концепция постиндустриального общества; новая историческая фаза развития цивилизации, в которой главными продуктами производства являются информация и знания».



Рисунок 1 – Динамика результатов информационного поиска в базе Science Direct

Некоторые ученые считают, что информационное общество – это общество, в котором большинство работающих занято производством, хранением, переработкой и реализацией информации, особенно высшей ее формы – знаний [2]. Аналогичное определение дано и в электронной энциклопедии «Википедия» [3]. Согласно данным источникам отличительными чертами информационного общества являются:

увеличение роли информации, знаний и информационных технологий в жизни общества;

возрастание количества людей, занятых информационными технологиями, коммуникациями и производством информационных продуктов и услуг, рост их доли в валовом внутреннем продукте;

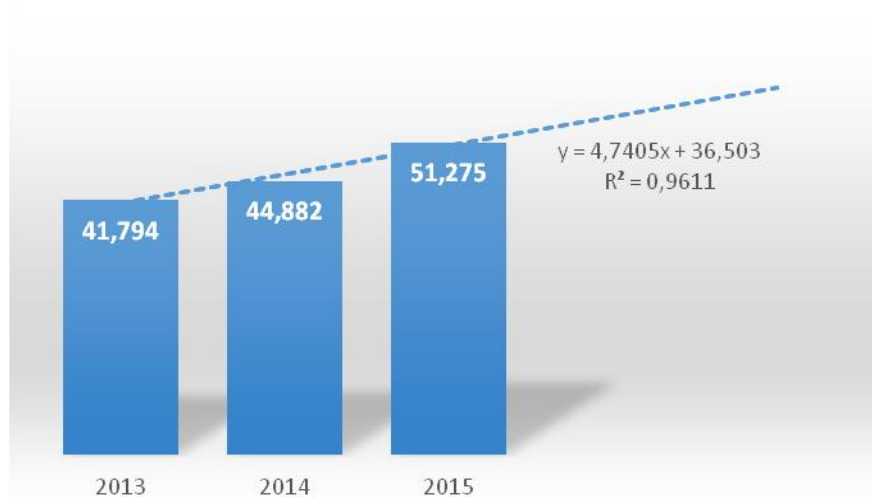
нарастающая информатизация общества с использованием телефонии, радио, телевидения, сети Интернет, а также традиционных и электронных СМИ;

развитие электронной демократии, информационной экономики, электронного государства, электронного правительства, цифровых рынков, электронных социальных и хозяйствующих сетей;

создание глобального информационного пространства, обеспечивающего эффективное информационное взаимодействие людей; их доступ к мировым информационным ресурсам; удовлетворение их потребностей в информационных продуктах и услугах.

Существующие концепции информационного общества отражают его особенности. Так, концепция информационного общества, сформулированная Alistair S. Duff [4], является ключом для социально-научного осмысления современного общества и артикуляции социофилософских, нормативных и общественно-политических вопросов. Он считает «информатизацию» концентрацией социотехнических процессов с постиндустриальными экономическими сдвигами, стремительным распространением и феноменальным влиянием новых информационных и телекоммуникационных технологий.

Распространенным мнением является неразрывность информационного общества и интеллекта. Например, N. Pogukaeva считает, что «...современное знание трансформируется в информацию и принимает специфические особенности для того, чтобы участвовать в постоянном развитии, перемещении и преобразовании информационного потока...» [5].

Аналогичное мнение выражает и T. Shelton, только в сфере географии и распределения производственных сил [6]. В его работах представлены интеллектуальные разработки и обзор процессов, связанных с массовым развитием информационных технологий за последние 20 лет, что было одной из первых попыток описания и анализа процессов развития информационного общества.

Н. Понарина утверждает, что «...процессы, происходящие в современном мире, все с большей очевидностью демонстрируют взаимосвязь и взаимозависимость глобализации и роста информационно-коммуникационных технологий. Очевидное усиление потребностей мирового сообщества в объективной, достоверной и своевременной информации об общественных процессах является одной из важнейших особенностей современного этапа глобализации...» [7].

По мнению Л. Прониной, общество использует «...информацию как атрибут развития живых систем, которые с помощью прямых и обратных потоков информации адаптируются, вписываются в окружающую среду и существуют как материальное явление. В связи с этим можно сделать следующий вывод: информация буквально пронизывает окружающее пространство, постоянно влияет на личностное содержание каждого из нас, мера соответствующих изменений, и их направления всегда конкретны и индивидуальны...» [8].

Анализ литературных источников показал, что ключевыми факторами в развитии информационного общества являются интеллект и интернет. В информационном обществе меняется уклад жизни, система ценностей, значимость культурного досуга по отношению к материальным ценностям. На смену «индустриальным» ценностям «производства» и «потребления» приходят «интеллект», «знания» и «творчество».

Изложение основного материала исследования. Особый интерес в условиях информационного общества представляет рынок продовольствия.

Характеризуя потребителя пищевых продуктов в определённых исторических условиях, следует отметить, что в информационном обществе при внедрении основных информационных принципов вследствие интеграционных процессов и усиления межпредметных связей происходит окончательное «освобождение» человека от влияния шаблонов и проявляется его самореализация. Как следствие, личная выгода трансформируется в удовлетворение потребностей высшего уровня: возрастает ответственность человека за свое здоровье; появляются финансовые стимулы к здоровому образу жизни; возникает мотивация граждан к ведению здорового образа жизни. Одновременно предприятия, стимулирующие здоровый образ жизни сотрудников, получают преференции. В данном контексте происходит формирование нормирующей формы поведения, ставится целью увеличение личного благосостояния с индивидуализацией и самореализацией своих потребностей, а основной мотивацией и идеалом становятся здоровье, семья, самореализация и экономическая эффективность. В такой ситуации потребитель имеет интегрированный интеллект и степень свободы, которая расширяется за счет возникновения новых потребностей, но ограничивается имеющимися возможностями.

Интеллектуальное развитие общества сопровождается возникновением все более новых и специфичных потребностей, поэтому актуальным становится формирование рынка продуктов персонифицированного питания, поскольку удовлетворение индивидуальных потребностей в питании человечества является залогом его успешного развития.

Персонифицированное питание – это система питания, оптимально отвечающая специфическим потребностям человека, обусловленным состоянием здоровья потребителей, и позволяющая учитывать потребности организма в пищевой ценности и определённых свойствах продуктов, их положительное физиологическое воздействие и экобиологическую безопасность.

Указанный подход к персонификации питания привёл к пониманию траектории сегмента рынка персонифицированного питания.

В рамках данного исследования предложен термин «Пит-НЕТ», обозначающий новый комплексный подход к проблеме питания, и разработана дорожная карта, не только очерчивающая траекторию сегмента исследуемого рынка, но и фиксирующая периоды развития рынка продовольствия (рис. 2).

К 2020 г. на рынке продовольствия доля сегмента рынка персонифицированного питания достигнет 25%.

В предложенной дорожной карте выделены определённые периоды, каждый из которых в некоторой мере связан с составляющими информационного общества.

Каждый их этапов развития рынка продуктов персонифицированного питания характеризуется конкретными вызовами и позитивными сторонами.

На первом этапе (период 1) среди вызовов следует выделить как антропогенные составляющие, так и факторы, связанные с трансформацией

сознания человека в пользу своего здоровья. Основную часть представленных на рынке товаров персонифицированного питания в этот период представляют импортные пищевые продукты, однако экономическая значимость не всегда является основной составляющей отношений. Для первого периода важными направлениями экономики страны становятся импортозамещение и разработка соответствующих мероприятий по замещению импорта продовольствия с целью насыщения рынка продуктами внутреннего производства высокого качества и безопасности.

Для обеспечения развития рынка продовольствия по траектории персонификации создаются условия для изобретательской деятельности.

Второй этап дорожной карты «Пит-НЕТ» (период 2) характеризуется развитием инноваций. Действия координируются в соответствии с одним из трех горизонтов инноваций – с методикой customer development и концепцией lean startup. Первый горизонт – известные продукты, технологии, сегменты, но здесь есть риск перенасыщения рынка. Второй горизонт – расширение фокуса ключевого продукта (улучшаются имеющиеся продукты, обеспечиваются разработка и внедрение новых решений). Третий горизонт – разработка совершенно нового продукта или бизнес-модели продукта с целью дальнейшей коммерциализации проекта, при этом ставится и оперативно проверяется гипотеза, определяется потребность, разрабатывается персонифицированный продукт.

Особенностью данного периода является появление таких вызовов, как социальные болезни, преждевременное старение, что и вызвало необходимость развития инноваций в области индустрии питания и возникновение тесного альянса в области питания, то есть производства пищевых продуктов и медицины.

Глобализация, характерная для всех сфер жизни, затронула и проблемы продовольствия, в том числе рынка продовольствия.

Исходя из того, что вопрос установления приоритетности глобальных проблем имеет не только научное, но и важное практическое значение, в рамках данного исследования проведен анализ эмпирического базиса проблемы рынка продовольствия в информационном обществе, что позволило выделить третий этап дорожной карты «Пит-НЕТ» развития рынка продуктов персонифицированного питания (период 3).

Установлено, что период 3 – это период совершенствования торговой политики в условиях интеграции науки и производства в траектории решения задач социо-эколого-экономического развития рынка продуктов персонифицированного питания в информационном обществе.

Исходя из того, что в каждом историческом периоде развития экономики государств проблемы торговой политики имеют свою эволюцию, а каждый охватывающий их период имеет свои знаковые события и концепции, можно констатировать, что начало третьего тысячелетия характеризуется синергетическим подходом к проблеме торговой политики и введением в научный оборот понятия «интегрированная торговая политика».

	2014 год	2017 год	2020 год									
ВЫЗОВЫ Автомобилизация, «фаст-фуд», распространение малоподвижного образа жизни и пр. ставят задачи, выходящие за рамки традиционной медицины.		Д - 17.2% I - 1.1	Д - доля продуктов персонифицированного питания, % I - индекс атерогенности									
<table border="1"> <thead> <tr> <th>Базис</th> <th>Проф.</th> <th>Лечение</th> </tr> </thead> <tbody> <tr> <td>90</td> <td>5</td> <td>5</td> </tr> <tr> <td>1.01</td> <td>1.05</td> <td>1.2</td> </tr> </tbody> </table>			Базис	Проф.	Лечение	90	5	5	1.01	1.05	1.2	
Базис	Проф.	Лечение										
90	5	5										
1.01	1.05	1.2										
ВЫЗОВЫ Социальные болезни Прогнозируется старение Фаст-фуд			Д - 25,0 I - 1.2									
<table border="1"> <thead> <tr> <th>Базис</th> <th>Проф.</th> <th>Лечение</th> </tr> </thead> <tbody> <tr> <td>80</td> <td>15</td> <td>5</td> </tr> <tr> <td>1.05</td> <td>1.1</td> <td>1.2</td> </tr> </tbody> </table>			Базис	Проф.	Лечение	80	15	5	1.05	1.1	1.2	
Базис	Проф.	Лечение										
80	15	5										
1.05	1.1	1.2										
ВЫЗОВЫ Коммуникация (внешний вид, психическое здоровье) Глобализация, мобильность, пандемии			Д - 30,0 I - 1.3									
<table border="1"> <thead> <tr> <th>Базис</th> <th>Проф.</th> <th>Лечение</th> </tr> </thead> <tbody> <tr> <td>70</td> <td>10</td> <td>20</td> </tr> <tr> <td>1.15</td> <td>1.25</td> <td>1.4</td> </tr> </tbody> </table>			Базис	Проф.	Лечение	70	10	20	1.15	1.25	1.4	
Базис	Проф.	Лечение										
70	10	20										
1.15	1.25	1.4										
Научное обеспечение, информатизация общества												

Рисунок 2 – Дорожная карта развития рынка продуктов персонифицированного питания «Пит-НЕТ»

В авторской трактовке торговая политика – это синергетическая совокупность рыночных правил и организационных, правовых, экономических, контрольных мер, направленных на создание благоприятных условий для экспортеров, импортеров, производителей и потребителей товаров. Интегрированная же торговая политика стратегически направлена на социально-экономическое и инновационное развитие торговой политики, выявление технологических и экономических прорывов, способных оказать воздействие на экономику и общество в средне- и долгосрочной перспективе.

Выводы и перспективы дальнейших исследований. Изучение трансформационных процессов на рынке продуктов персонифицированного питания позволило рассмотреть эволюционизированный рынок продовольствия в контексте формирования и развития информационного общества, разработать и предложить дорожную карту «Пит-НЕТ» для рынка продуктов персонифицированного питания.

Перспективой дальнейших исследований является построение дорожной карты «Техно-НЕТ», ключевым моментом траектории которой является инновационно-технологическая составляющая рынка продуктов персонифицированного питания в условиях информационного общества.

Список литературы

1. Финансовый словарь. Информационное общество. - Электрон. текстовые дан. – 2014. – Режим доступа: http://dic.academic.ru/dic.nsf/fin_enc/23453 - Загл. с экрана.
2. Характеристика информационного общества. - Электрон. текстовые дан. – 2015. – Режим доступа: http://do.bti.secna.ru/lib/book_it/ha_inf_obsh.html - Загл. с экрана.
3. Информационное общество. - Электрон. текстовые дан. – 2014. – Режим доступа: https://ru.wikipedia.org/wiki/Информационное_общество - Загл. с экрана.
4. Alistair S. Duff International Encyclopedia of the Social & Behavioral Sciences (Second Edition) 2015, Pages 83–89.
5. Pogukaeva N. Procedia - Social and Behavioral Sciences Volume 166, 7 January 2015, Pages 456–459.
6. Shelton T. International Encyclopedia of the Social & Behavioral Sciences (Second Edition) 2015, Pages 90–94.
7. Понарина Н.Н. Глобализация и информационное общество/ Н. Понарина // Общество: политика, экономика, право. 2012. №1 С.19-24.
8. Пронина Л.А. Информация, информационное общество и человек/ Л. Пронина // Аналитика культурологии. 2008. №11 С.251-257.

**КЛЮЧЕВЫЕ ЭЛЕМЕНТЫ ИНФРАСТРУКТУРЫ
РИСК-МЕНЕДЖМЕНТА СИСТЕМЫ
ПРОДОВОЛЬСТВЕННОГО ОБЕСПЕЧЕНИЯ**

К.А. Погосян, аспирант

ГО ВПО «Донецкий национальный
университет экономики и торговли
имени Михаила Туган-Барановского»,
г. Донецк, ДНР, e-mail: mvd-51@mail.ru

**KEY ELEMENTS OF INFRASTRUCTURE RISK-MANAGEMENT SYSTEM
FOOD SECURITY**

К.А. Poghosyan, applicant

SO HET «Donetsk National University
of Economics and Trade named after
Mykhaylo Tugan-Baranovsky», Donetsk,
DPR, e-mail: mvd-51@mail.ru

Реферат

Цель. Цель статьи заключается в исследовании рисков в продовольственной сфере, и пути их минимизации, без (вне) комплексного освещения теоретико-методологических и инструментарно-прикладных аспектов деятельности субъектов инфраструктуры продовольственной системы и управления их безопасностью.

Методика. В процессе исследования использованы методы теоретического обобщения и сравнения, анализа и синтеза, статистические методы, методы прогнозирования.

Научная новизна. Рассмотрены особенности рынка продовольствия с окцентированием внимания на его гетерогенном характере, что определяет многоаспектность риск-менеджмента; под контекстом гетерогенности понимается совокупность внутренних и внешних факторов (условий), в рамках которых осуществляется управление рисками.

Практическая значимость. Полученные результаты свидетельствуют об актуальности и важности изучения данной проблемы безопасности продовольствия и продовольственной безопасности и дальнейшего развития диалектики взглядов на безопасность в контексте защиты прав потребителей, эффективности управления и минимизации рисков в системе продовольственного обеспечения.

Ключевые слова: инфраструктура, система продовольственного обеспечения, среда обитания, продовольственная безопасность, риск-менеджмент.

Постановка проблемы и ее связь с научными и практическими задачами. В сфере экономических исследований, посвященных проблемам рынка продовольствия, не прекращаются дискуссии относительно

терминологического аппарата и ключевых элементов инфраструктуры риск-менеджмента продовольственной системы, в основе которого находится квинт-эссенция риска – система понятий «угроза - опасность - безопасность».

Диалектика взглядов, например, на категорию «безопасность» имеет свою историческую проекцию, претерпевала противоречия, развивалась волнообразно – от игнорирования в благоприятные для экономики периоды до заострения внимания в неблагоприятные.

Следует отметить, что для продовольственной системы, как системы гетерогенной, характерен комплекс специфических рисков, вследствие чего при оценке состояния продовольственной системы целесообразно использовать мультирисковый подход.

Деятельность продовольственной системы в настоящее время является одним из самых доходных и одновременно самых рискованных направлений развития экономики. Функционирование предприятий пищевой индустрии сопровождается повышенной системной неопределённостью, порождающей специфические потребительские риски и риски потребления, дополняющие негативное воздействие экологических, производственно-технологических рисков, которые в совокупности могут минимизировать преимущества интеграции производства и торговли (интегрированная торговая политика, гармонизация промышленной и торговой политики).

Чтобы экономический выбор потребителя в пользу отечественного производства был эффективен, необходимо научно обосновать процесс управления рисками в продовольственной системе в целом и специфическими рисками инфраструктурных элементов данной системы в частности как совокупности методик их идентификации, мониторинга, анализа, оценки, стратегий минимизации и контроля.

Риски продовольственной системы в контексте их минимизации рассматриваются с позиции соответствия императивам управления безопасностью пищевой цепью, сферой продовольственного обеспечения.

Изложение основного материала исследования. В рамках минимизации рисков инфраструктурных элементов продовольственной системы важное значение приобретает консолидированное участие в этом процессе субъектов микро-, мезо- и макроуровней, способных через совершенствование своего регулирующего воздействия и создания новых организационно-функциональных структур обеспечить безопасность потребителя, предприятия, региона, страны.

В условиях усиления международной экономической нестабильности, а также активизации интеграционных процессов на мировом уровне существует необходимость актуализации исследования сущности и видов рисков продовольственной системы и специфики их минимизации в рамках концепции риск-менеджмента, воплощающей синергетический эффект многоуровневого управления.

Несмотря на то, что в процессе данного научного исследования вовлекались всё новые вопросы, связанные с рисками в продовольственной

сфере, в целом специфика исследуемых рисков, направлений и путей их минимизации исследована фрагментарно, без (вне) комплексного освещения теоретико-методологических и инструментально-прикладных аспектов деятельности субъектов инфраструктуры продовольственной системы и управления их безопасностью.

Анализ научных трудов по проблеме состояния продовольственной системы показал, что в научной литературе отдельно выделяются направления, посвященные рискам, связанным с продовольственным обеспечением населения в сфере производства и переработки сельскохозяйственной продукции в агропродовольственном секторе; в сфере рынка продовольствия; в сфере потребления пищевых продуктов без учёта консолидированного участия в этом процессе всех субъектов инфраструктуры продовольственной системы. Если речь идёт о продовольственном обеспечении, то целесообразно сузить ареал исследования до рамок «пищевая цепь продовольственной системы».

Исходя из тематики исследования проанализированы дефиниции «эффективность управления», «минимизация рисков», «рынок продовольствия», «безопасность продовольствия» по категориям популярности публикаций с 2009 по 2017 г. (по состоянию на 01.09.2017 г.) и количество публикаций по типу статей. Данные информационного поиска получены в полнотекстовой базе данных ScienceDirect, которая является ведущей информационной платформой Elsevier (содержит 25% мировых научных публикаций).

Анализируемые дефиниции являются достаточно актуальными для сферы экономических исследований. Динамика количества публикаций с их упоминанием с 2009 г. характеризуется стабильной положительной тенденцией, а значит, стабильно растущим уровнем актуальности (рис. 1-4).



Рисунок 1 – Динамика количества публикаций дефиниции «эффективность управления»



Рисунок 2 – Динамика количества публикаций дефиниции «минимизация рисков»

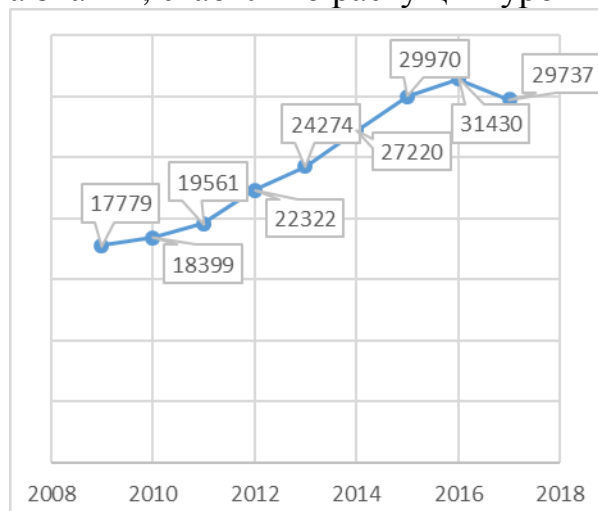

Рисунок 3 – Динамика количества публикаций дефиниции «рынок продовольствия»

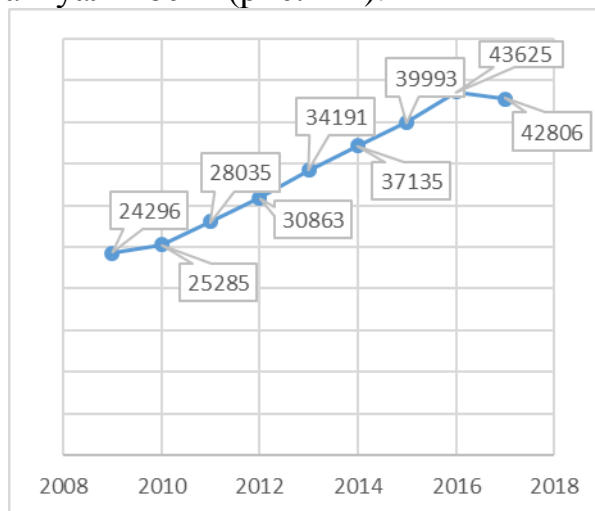

Рисунок 4 – Динамика количества публикаций дефиниции «безопасность продовольствия»

Структура публикаций исследуемых дефиниций по типам статей (рис. 5) свидетельствует о большом количестве публикаций в статьях с оригинальными исследованиями.

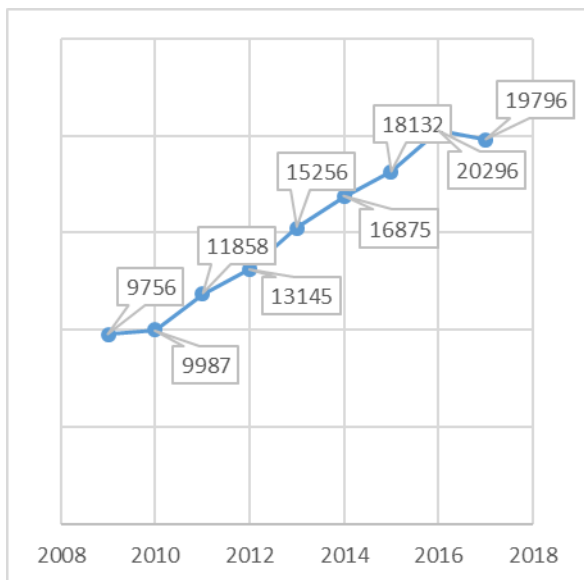
Стоит обратить внимание, что примерно одинаковой популярностью пользуется исследуемое понятие в обзорах статей и главах книг.

Мировой продовольственный рынок представляет собой исторически сложившуюся и постоянно развивающуюся сложную систему обмена продовольственных товаров, функционирующую на основе международного разделения труда в сфере производства сельскохозяйственной продукции и продовольственных товаров, а также международных экономических отношений в сфере торговли сельскохозяйственным сырьем и продовольственными товарами разных стран. Данный рынок характеризуется сложной совокупностью международных продовольственных региональных и товарных рынков, неоднородностью и динамичностью. Товарные и финансовые продовольственные потоки движутся по множеству различных направлений, оказывают взаимное влияние друг на друга. В связи с этим возникают проблемы анализа взаимодействия стран-участниц мировой торговли продовольствием, а также прогнозирования конъюнктуры как мирового продовольственного рынка в целом, так и отдельных международных рынков.

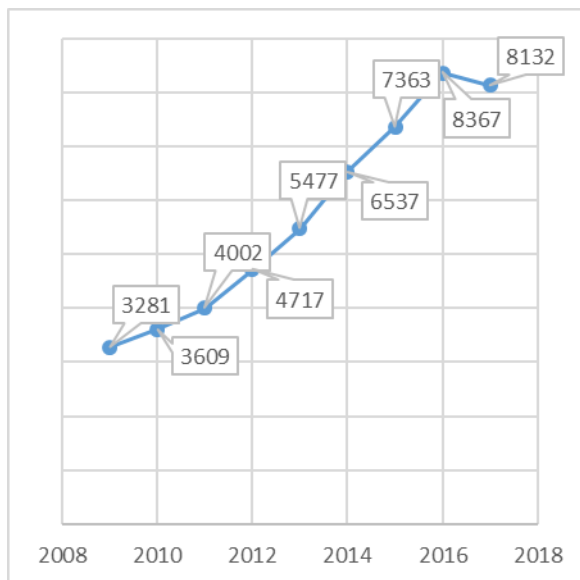
Мировая продовольственная система – это система экономических отношений между производителями, посредниками и потребителями сельскохозяйственного сырья и продуктов питания, а также национальными регуляторами международной торговли продовольственными товарами.

Гетерогенный характер рынка продовольствия определяет многоаспектный характер его риск-менеджмента, под контекстом которого

понимается совокупность внутренних и внешних факторов (условий), в рамках которых осуществляется управление рисками.



Рисунок 5 – Структура публикаций исследуемых дефиниций по типам статей

В энциклопедическом справочнике [1] В.И. Бельский определяет продовольственную систему как совокупность взаимосвязанных подсистем (агропромышленный комплекс; сбыт и распределение; продовольственный резерв; потребление; управление; кадровое, информационное, финансовое, материально-техническое, технологическое, научное обеспечение), объединенных по единым принципам на всех уровнях организации. Устойчивость их функционирования определяет достижение главной цели – обеспечение бесперебойного, достаточного и качественного удовлетворения потребности населения в основных продуктах питания.

При рассмотрении логики развития продовольственного сектора [2, с. 84-105] целесообразно говорить об идеологии развития продовольственного сектора. Выделяя её сущностные черты, невозможно не касаться проблемы безопасности продовольственной системы с характерным (безусловным) доминированием риторики продовольственной безопасности и безопасности продовольствия в контексте защиты прав потребителя, эффективности управления и минимизации рисков в системе

функционирования рынка продовольствия, и вытекающие из этого безопасность жизни и сохранения генофонда нации.

Когда мы говорим о рынке продовольствия и продовольственной безопасности, безусловно, речь не идет об идеалах целей и средств их достижения. И даже о безопасности-«НЕТТО» продовольствия речь тоже пока не идет, ибо всё чаще мы говорим и слышим о рисках потребления и о потребительских рисках.

Современные условия функционирования системы продовольственного обеспечения далеки от идеала, хотя именно продовольственная система и рынок продовольствия должны быть максимально приближены к тому, чтобы быть безопасными и с точки зрения их предназначения обеспечивать продовольственную безопасность и безопасность продовольствия, защищая тем самым права потребителя.

Выводы и перспективы дальнейших исследований. Набор дефиниций в области риск-менеджмента достаточно обширен. Трудно сказать, что рассмотренные дефиниции охватывают весь спектр обозначенных проблем. Наиболее существенными дефинициями в данном исследовании являются «риск-менеджмент», «продовольственная система», «опасности», «риски», «риски потребления», «потребительские риски», «управление рисками», «минимизация рисков». Спектр дефиниций в ходе исследования и изложения материала может быть дополнен и расширен.

Наиболее выразительной проблемой изучения системы продовольственного обеспечения выступает безопасность, которая в последнее время все чаще оказывается в центре внимания ученых, практиков, стран, государств, всего мирового сообщества и каждого отдельного человека.

Диалектика взглядов на безопасность является предметом дальнейших исследований проблем и особенностей наиболее сложной из производственно-экономических – продовольственной системы.

Список литературы

1. Бельский В.И. Продовольственная безопасность. Термины и понятия: энциклопедический справочник /В.И. Бельский, В.С. Гусаков, З.М. Ильина// [Электронный ресурс]. – Режим доступа: https://fictionbook.ru/author/v_s_gusakov/prodovolstvennaya_bezopasnost_terminy
2. Барсукова С.Ю. Патриотизм или прагматизм? Стратегии участников продовольственных рынков в России / С.Ю. Барсукова // Журнал Институциональных исследований. - 2010. - Т. 2. - № 4. - С. 84-105.

КОНТРОЛЛИНГ БИЗНЕС-ПРОЦЕССОВ ПРОМЫШЛЕННЫХ ПРЕДПРИЯТИЙ

Ф.Е. Поклонский,
д.э.н., профессор

ГО ВПО «Донецкий национальный университет
экономики и торговли имени Михаила Туган-
Барановского», г. Донецк, ДНР,
e-mail: allagerm@rambler.ru

А.Н. Германчук,
к.э.н., доцент

ГО ВПО «Донецкий национальный университет
экономики и торговли имени Михаила Туган-
Барановского», г. Донецк, ДНР
e-mail: allagerm@rambler.ru

CONTROLLING THE BUSINESS PROCESSES OF THE INDUSTRIAL ENTERPRISES

F. E. Poklonsky,
is the Doctor of Economics,
is professor

SO HPE «Donetsk National University of Economics
and Trade named after M. Tugan-Baranovsky»,
Donetsk, DPR,
e-mail: allagerm@rambler.ru

A.N. Germanchuk,
Candidate of Economics,
Associate Professor

SO HPE «Donetsk National University of Economics
and Trade named after M. Tugan-Baranovsky»,
Donetsk, DPR,
e-mail: allagerm@rambler.ru

Реферат

Цель. Целью статьи является определение концептуальных основ системы контроллинга бизнес-процессов промышленных предприятий.

Методика. В процессе исследования использованы методы контент-анализа, сравнения, синтеза, индукции и дедукции, систематизации информации.

Результаты. Предложена модель контроллинга бизнес-процессов промышленного предприятия.

Научная новизна. Представлена систематизация целей, задач и инструментария контроллинга бизнес-процессов, предложена модель контроллинга бизнес-процессов промышленного предприятия.

Практическая значимость. Результаты исследования способствуют выявлению резервов совершенствования и повышению эффективности управления бизнес-процессами на предприятии.

Ключевые слова: бизнес-процесс, контроллинг, промышленное предприятие, модель контроллинга бизнес-процессов.

Постановка проблемы и ее связь с научными и практическими задачами. В современных условиях неопределенности и изменчивости внешней среды предприятия должны изыскивать внутренние резервы своей деятельности, чтобы своевременно противостоять негативным тенденциям, происходящим во внешнем окружении. Одним из таких резервов является оптимизация бизнес-процессов предприятия. Недостаточная эффективность производственных и операционных процессов, происходящих на предприятии, существенно снижает уровень его стратегической конкурентоспособности, а следовательно, сокращает шансы на успешное и прибыльное существование.

Таким образом, возникает необходимость проведения контроллинга бизнес-процессов, который обеспечивает смещение акцента с контроля прошлых результатов на анализ будущих тенденций, способствует повышению гибкости предприятия, позволяет отслеживать изменения, происходящие во внешней и внутренней среде, и своевременно реагировать на них.

Анализ последних исследований и публикаций. Изучению контроллинга посвящены труды многих ученых, которые рассматривают его как «новую концепцию управления» [8], «систему информационного обеспечения» [15], «философию и образ мышления руководителей» [13], «технология управления» [5], «систему управления процессом достижения конечных целей и результатов» [10], «уникальную функцию управления» [1]. В своих работах авторы указывают на различные объекты контроллинга, а именно контроллинг затрат, контроллинг маркетинга, контроллинг клиентов, контроллинг логистики и др. В последнее время все больше внимания уделяется контроллингу бизнес-процессов, что обусловлено смещением акцентов в сторону процессного подхода.

Проблеме контроллинга бизнес-процессов промышленного предприятия посвящены исследования В.В. Баранова, В.В.Бердникова, В.И. Мухина, Н.Н. Кудрявцевой. Ученые достаточно подробно рассматривают сущность и задачи контроллинга, определяют направления и показатели его оценки, однако единого мнения относительно сущности данного понятия нет. Так, Н.Н. Кудрявцева трактует контроллинг бизнес-процессов как ориентированную на достижение целей интегрированную систему информационно-аналитической и методической поддержки руководителя и владельцев бизнес-процессов во время планирования, учета, анализа, координации и регулирования, контроля и надзора, а также принятия управленческих решений по всем ключевым бизнес-процессам предприятия [11]. В.В. Бердников указывает, что контроллинг бизнес-процессов предполагает оценку их успешности и сбалансированности [3]. В.В. Баранов под контроллингом бизнес-процессов понимает наблюдение и контроль выполнения процессов компании, измерение ключевых показателей их результативности, анализ эффективности с оценкой и корректировкой стратегии бизнес-процессов [2]. С. Гераськин, подчеркивая роль контроллинга для менеджера процесса, акцентирует внимание на том, что система контроллинга позволяет оперативно отслеживать текущее выполнение бизнес-процессов, анализировать узкие места

и производить оперативные вмешательства в деятельность сотрудников с целью более эффективного использования ресурсов компании [6].

Таким образом, разобщенность мнений относительно сущности данного понятия обуславливает необходимость систематизации информации о контроллинге бизнес-процессов, определение его целей, задач, инструментария.

Изложение основного материала исследования. Контроллинг позволяет интегрировать в единую систему планирование, учет, анализ и контроль с помощью системы информационных потоков, которая направлена на принятие оперативных и стратегических управленческих решений в области управления бизнес-процессами.

Рассмотрим теоретические основы контроллинга бизнес-процессов, определив его цели и задачи, инструментарий, ключевые показатели оценки.

Цель контроллинга бизнес-процессов – предоставление достоверной информации, необходимой для принятия обоснованных управленческих решений в области результативного управления бизнес-процессами предприятия.

Задачи контроллинга бизнес-процессов целесообразно рассматривать в разрезе двух основных видов контроллинга: стратегического и тактического.

Стратегический контроллинг бизнес-процессов несет ответственность за обоснованность стратегических планов и предназначен для управления изменениями бизнес-процессов в долгосрочном периоде для обеспечения эффективного их осуществления и получения желаемого результата.

Соответственно, задачами стратегического контроллинга бизнес-процессов выступают:

- создание системы мониторинга внешней и внутренней среды предприятия для обеспечения своевременной адаптации бизнес-процессов к изменяющимся условиям внешнего окружения;
- информационно-аналитическая поддержка процесса управления бизнес-процессами;
- установление контролируемых величин и нормативных значений осуществления бизнес-процессов в соответствии с целями и стратегиями предприятия;
- обеспечение непрерывного слежения за контролируемыми и нормативными величинами, определение их фактических значений;
- разработка корректирующих мероприятий для управления отклонениями, координации целей, стратегий и планов подразделений, участвующих в осуществлении бизнес-процессов.

Оперативный контроллинг направлен на поддержание запланированного уровня эффективности бизнес-процессов, контроль отклонений действующих бизнес-процессов и принятие оперативных регулирующих воздействий [4].

Задачи оперативного контроллинга бизнес-процессов:

- создание системы методической, информационной и инструментальной поддержки процесса управления бизнес-процессами предприятия;
- определение узких мест (критических точек) бизнес-процесса;

- группировка и обобщение затрат и результатов бизнес-процессов предприятия;
- слежение за наличием ресурсов и информации, необходимых для выполнения бизнес-процессов;
- измерение критериев результативности бизнес-процессов предприятия; их сравнение с плановыми показателями и выявление причин отклонений;
- координация деятельности структурных подразделений, отделов и сотрудников предприятия, планирование, бюджетирование.

Инструментарий контроллинга бизнес-процессов – это совокупность методов, средств и приемов, применяемых для оценки результата выполнения бизнес-процесса. Отметим, что в зависимости от вида контроллинга (стратегический и оперативный) и выполняемых им функций (мониторинг, планирование, учет, анализ и контроль, руководство) используются различные инструменты (см. таблицу 1).

Таблица 1 – Инструментарий контроллинга бизнес-процессов

Функции	Виды контроллинга	
	стратегический	оперативный
Планирование	SWOT-анализ. Анализ цепочки стоимости. Сетевое планирование. Бенчмаркинг. Функционально-стоимостной анализ. Карта бизнес-процессов	Сценарный анализ. Break-even-analise (анализ безубыточности)
Мониторинг	Система раннего предупреждения. Отчеты о хозяйственной деятельности	Отдельные показатели управленческого оперативного учета. Система документооборота
Учет, анализ и контроль	Системный анализ. Стратегический анализ затрат (SCA). Анализ затратнообразующих факторов. Формирование сбалансированной системы показателей методы расчета KPI, нормирования показателей	Оценка отклонений между планированием и фактическим состоянием бизнес-процессов. GAP-анализ – анализ отклонений (разрывов). CVP-анализ – анализ соотношения «затраты-объем-прибыль»(Cost-Volume-Profit). Анализ издержек по центрам учета и отчетности. Анализ затрат по центрам ответственности. Бюджетирование
Руководство	Методы принятия решений, касающихся управления бизнес-процессом в целом. Координация и регулирование выполнения стратегических планов по осуществлению бизнес-процессов	Методы принятия решений, касающихся управления бизнес-процессом отдельных подразделений. Координация и регулирование выполнения оперативных планов по осуществлению бизнес-процессов

Контроллинг бизнес-процессов в управлении предприятием выступает элементом обратной связи и предназначен в первую очередь для оценки

оптимальности выполнения бизнес-процессов, поиска возможных резервов их совершенствования. Поэтому важным вопросом контроллинга является определение системы показателей, позволяющих оценить параметры функционирования бизнес-процесса и его результаты. С этой целью рекомендуется использовать две группы показателей: бизнес-процесса и результата.

Показатели бизнес-процесса – это показатели, характеризующие основные параметры осуществления бизнес-процесса с точки зрения использования временных, финансовых, трудовых и материальных ресурсов. Выделяются:

- 1) показатели стоимости бизнес-процесса – показывают стоимость реализации бизнес-процесса;
- 2) показатели времени бизнес-процесса – показывают длительность цикла бизнес-процесса, своевременность его исполнения;
- 3) показатели качества бизнес-процесса – показывают степень соответствия результата бизнес-процесса ожиданиям и требованиям клиентов процессов.

Вторая группа показателей – это показатели результата бизнес-процесса. К ним относятся:

- 1) показатель результативности бизнес-процесса – целевой показатель степени реализации запланированных работ и достижения намеченного результата;
- 2) показатель эффективности бизнес-процесса – показывает оптимальность использования ресурсов при достижении необходимого результата бизнес-процесса;
- 3) показатель производительности – определяется как отношение результата процесса к количеству исполнителей процесса;
- 4) показатель адаптируемости бизнес-процесса – отражает способность соответствовать будущим ожиданиям клиентов процесса.

Комплексное использование указанных показателей позволяет на основе получения полной и достоверной информации принимать обоснованные управленческие решения в области управления бизнес-процессами промышленного предприятия.

Систематизация теоретических знаний о сущности, целях и задачах, показателях контроллинга позволила сформировать модель контроллинга бизнес-процессов (см. рисунок).

Основное предназначение контроллинга – ориентировать систему управления бизнес-процессами предприятия на достижение намеченных целей и реализацию стратегии, своевременное реагирование на возможные изменения в окружающей среде и корректировка результатов.

Выводы и перспективы дальнейших исследований. Таким образом, контроллинг позволяет интегрировать в единую систему планирование, учет, анализ и контроль с помощью системы информационных потоков, которая

направлена на принятие оперативных и стратегических управленческих решений в области управления бизнес-процессами.



Рисунок 1 – Модель контроллинга бизнес-процессов предприятия

Контроллинг бизнес-процессов обеспечивает смещение акцента с контроля прошлых результатов на анализ будущих тенденций, способствует повышению гибкости предприятия, позволяет отслеживать изменения, происходящие во внешней и внутренней среде, и своевременно реагировать на них.

Список литературы

1. Антонов И.В. Концепция контроллинга и практика применения // МСФО и МСА в кредитной организации. 2008.- № 3.- С. 31–34.
2. Баранов В.В. Реинжиниринг бизнес-процессов: этапы и разработки реализации: [Электронный ресурс] / В.В. Баранов // Центр дистанционного обучения. М., 2012. - Режим доступа: <http://www.elitarium.ru>.

3. Бердников В.В. Контроллинг и аудит процессов при создании конкурентоспособных бизнес-моделей // В. В. Бердников, О. Ю. Гавель / Аудит и финансовый анализ, 2011. - № 4. – С. 236-247.
4. Березовская Е.Н. Методологические основы развития оперативного контроллинга в промышленной компании: дис. канд. эконом. наук / Е.Н. Березовская. Москва, 2009. 172 с.
5. Гасило Е.А. Контроллинг как технология управления маркетингом предприятия / Е. А. Гасило // Стратегия предприятия в контексте повышения его конкурентоспособности. 2016. - Т. 2.- № 5 (5). - С. 172-175.
6. Гераськин С. Автоматизированный контроллинг процессов с помощью систем сбора и анализа КПП [Электронный ресурс]. – Режим доступа: <http://www.rit.informost.ru/rit/1-2008/48.pdf>
7. Джестон Дж. Управление бизнес-процессами. Практическое руководство по успешной реализации проектов. / Дж. Джестон, Й. Нелис. СПб.- М.: Символ-Плюс, 2008. 214 с.
8. Карминский А.М. Информатизация контроллинга в финансово-промышленной группе / А.М. Карминский, А.В. Дементьев, А.А. Жевага // Контроллинг. 2002. №2. с. 15 - 20.
9. Контроллинг в бизнесе. Методологические и практические основы построения контроллинга в организациях / А.М. Карминский, Н.И. Оленев, А.Г. Примак, С.Г. Фалько. М.: Финансы и статистика, 2005. 256 с.
10. Коптелов А.К. Управление бизнес-процессами: описание сменяется контроллингом [Электронный ресурс]. – Режим доступа: <http://quality.eup.ru>
11. Кудрявцева (Кондратюк) Н.Н. Создание и внедрение системы контроллинга бизнес-процессов на предприятии / Н.Н. Кудрявцева (Кондратюк) // Организатор производства: теоретический и научно-практический журнал. М., 2009. № 1(40). С.22-29.
12. Мухин Владимир Иванович Разработка системы стратегического контроллинга бизнес-процессов на промышленном предприятии // УЭКС. 2011. №36. [Электронный ресурс]. – Режим доступа: <http://cyberleninka.ru/article/n/razrabotka-sistemy-strategicheskogo-kontrollinga-biznes-protsestsovo-na-promyshlennom-predpriyatii>.
13. Фалько С.Г. Контроллинг для руководителей и специалистов. – М.: Финансы и статистика. – 2008. – 272 с.
14. Фёдоров И.Г. Контроллинг в системах управления бизнес-процессами /И. Г. Фёдоров // Программные продукты и системы. 2012. № 4. С. 63-68.
15. Хан Д. Планирование и контроль: концепция контроллинга / Пер. с нем. под ред. А.А. Турчака, М.Л. Лукашевича — М.: Финансы и статистика, 1997. – 800 с.

**ОПЫТ СТРАН - ЧЛЕНОВ ЕВРОПЕЙСКОГО СОЮЗА В
ПРЕДОСТАВЛЕНИИ ЭЛЕКТРОННЫХ ГОСУДАРСТВЕННЫХ УСЛУГ**

**Н.А. Пушкарева, к. н. гос. упр.,
доцент**

ГОУ ВПО «Донбасской национальной
академии строительства и
архитектуры», г. Макеевка, ДНР,
e-mail: mailbox@donnasa.org

**THE EXPERIENCE OF THE EUROPEAN UNION COUNTRIES IN THE
PROVISION OF ELECTRONIC PUBLIC SERVICES**

**O.N. Pushkareva, the candidate
sciences in public administration,
associate professor**

GOU VPO «Donbas National Academy
of Construction and Architecture»,
Makeyevka, the DPR,
e-mail: mailbox@donnasa.org

Реферат

Цель. Целью статьи является реализация средств электронного правительства, которая дает возможность кардинально повысить качество государственных услуг гражданам.

Методика. Интеграция межведомственного взаимодействия и предоставления интегрированных услуг с помощью центральных правительственных порталов, порталов региональных и местных органов власти.

Результаты. Интеграция ведомственных информационных систем даст возможность повысить эффективность работы государственного аппарата, сократить возможности для финансовых махинаций, нарушения законов, уклонения от уплаты налогов и тому подобное.

Научная новизна. Новый уровень государственных услуг будет достигнут через трансформацию и совершенствование системы интеграции ведомственных информационных систем и государственных, региональных и муниципальных информационных ресурсов.

Практическая значимость. Результаты исследования могут применяться в практике государственных услуг Донецкой Народной Республике.

Ключевые слова: государственные услуги, электронная государственная услуга, электронное правительство, мобильные терминалы, информационно-коммуникационные технологии.

Постановка проблемы и ее связь с научными и практическими задачами. Рассмотрены проблемы, связанные с внедрением в государственное управление геоинформационных систем.

Анализ последних исследований и публикаций. Используются материалы доклада Дэвида К. Элдера, профессора-адъюнкта и научного

сотрудника факультета политических исследований Королевского университета (Канада).

Изложение основного материала исследования. Следует отметить, что представленные системы электронного документооборота, рассмотрены организационно-управленческие основы внедрения электронных государственных услуг: их определение, взаимосвязи, классификация и способы предоставления.

В странах Европейского содружества предоставляются базовые государственные услуги для граждан в он-лайнном режиме:

1. подоходный налог (декларирование и т.п.);
2. поиск работы через службы занятости;
3. социальная помощь:
 - 3.1. пособие по безработице,
 - 3.2. пособие на ребенка,
 - 3.3. возмещение расходов на медицинские услуги,
 - 3.4. оплата обучения;
4. персональные документы (паспорт, водительское удостоверение);
5. регистрация автомобиля (нового, б / у, импортного);
6. подачи заявлений на строительство;
7. информирования полиции (например, в случае кражи);
8. публичные библиотеки (доступность каталогов, поисковые средства);
9. свидетельства о рождении, браке (запрос и предоставление);
10. подачи заявления на поступление в высшее учебное заведение;
11. информирования об изменении места жительства;
12. услуги, связанные с медициной (интерактивные консультации, доступность медицинских услуг в различных больницах, заявка на лечение в конкретном заведении и т.д.).

Перечень базовых государственных услуг в странах Европейского содружества для бизнеса:

1. социальные отчисления на служащих;
2. корпоративные налоги (декларирование и т.п.);
3. налог на добавленную стоимость (декларирование, сообщения);
4. регистрация новой компании;
5. представление статистических данных;
6. таможенное декларирование;
7. получения разрешений, связанных с охраной окружающей среды;
8. государственных закупок.

Он-лайнных реализация 20 базовых государственных услуг (12 для граждан и 8 для бизнеса) отслеживается на уровне Европейского сообщества как один из индикаторов прогресса отдельных стран в рамках создания электронного правительства.

Прогресс измеряется четырьмя фазами:

- публикация информации;
- одностороннее взаимодействие;
- двусторонний информационный обмен;

- полная реализация сделок в электронной форме, включая предоставление и оплату услуг.

Например, предложенная в Германии классификация государственных услуг учитывает два критерия:

- глубина покрытия услугой «цепочки создания дополнительной стоимости»: информационная услуга - коммуникации - транзакции. Это хорошо известная схема, которая широко используется. При этом оценивается, что примерно треть услуг имеет преимущественно информационный характер (однако во многих случаях эти услуги включают некоторые дополнительные функции, кроме простой публикации информации на Web), еще одна треть - это процедуры обработки различных заявлений, потребует реализации сложных процессов и регламентов и содержат компоненты выполнения транзакций;

- содержание услуги.

Относительно содержания услуги выделяют 8 типов услуг федерального правительства:

1. сбор, обработка и предоставление общей и специализированной информации;

2. консультирование;

3. подготовка политических решений и законодательных актов;

4. взаимодействие между ведомствами;

5. общие процедуры обработки заявлений, поступающих в государственные учреждения;

6. процедуры оказания содействия и помощи (promotion) - предоставление различных форм финансовой помощи, грантов студентам, на научные исследования и т.д.;

7. реализация процедур закупок - объявления о тендере и реализация закупочных процедур;

8. реализация функций надзора и контроля со стороны государственных ведомств (проверки и т.п.).

В Германии 73% всех услуг федерального правительства приходится на услуги типов 1, 5, 6.

В 2004 году в Берлине была представлена платформа, которая дает возможность приблизить государственные услуги непосредственно к гражданам. Система, разработанная совместными усилиями городского управления внутренних дел, компанией IVU Traffic Technologies и Heinrich Hertz Institute, была успешно опробована осенью 2003 года в двух городских районах и прошла тестирование в масштабах всего города до сентября 2004 года. Система сводит многочисленные услуги органов городского управления на стандартную платформу, которая позволяет получать эти услуги в городских офисах через онлайн-терминалы или благодаря служащим с мобильными терминалами.

Мобильные терминалы, подключенные с центральной платформой, могут получать и показывать информацию, распечатывать и читать документы, проверять карточки с цифровыми подписями граждан, обрабатывать платежи,

которые уплачиваются через банковские карты и другие платежные средства. Для передачи данных используются технологии GPRS, WLAN и UMTS, а безопасность системы гарантируется цифровыми подписями, шифрованием и виртуальными частными сетями. Терминалы используются служащими там, где есть повышенный спрос на государственные услуги - в больницах, школах, компаниях, супермаркетах и т. д. Каждый терминал имеет лэптоп, принтер, устройство для считывания электронных карт и другое оборудование. Терминал стоит около 4000 евро.

В европейских странах считают, что предоставление услуг через электронные средства связи должно дополнять, а не заменять другие каналы коммуникации. Традиционные пути получения услуг (по телефону, по почте или путем личного обращения) существовать и в дальнейшем, постоянно совершенствуясь, с тем, чтобы все граждане имели лучший доступ к информации и услугам от своих правительств. Граждане могут сами выбирать канал коммуникации с собственным правительством и общеевропейскими структурами.

Внедрения информационно-коммуникационных технологий стало главным фактором преобразований, для реализации которых ЕС разработал программу развития электронного правительства, является многолетним проектом для обеспечения гражданам возможности общаться и взаимодействовать с органами государственного управления, получать информацию и доступ к программам и услугам вести бизнес дела с правительствами через электронные каналы связи. Программа электронного правительства позволила правительственным организациям реализовывать программы в режиме он-лайн поэтапно, чтобы обеспечить перевод всех распространенных программ и услуг в этот режим до конца 2015 года.

Совершенствование системы предоставления государственных услуг для стран - членов Европейского Союза является политически важным, поскольку именно таким образом осуществляется постоянная, ежедневная связь власти с гражданами. ЕС определил четыре составляющие успешного государственного управления: сосредоточенность на гражданах; соблюдение четко определенных ценностей государственной службы; управления для достижения результатов; обеспечения ответственного расходования средств. Сосредоточенность на гражданах, согласно стратегии государственного управления, предусматривает такое усовершенствование системы предоставления правительственных услуг, которое может измеряться количественными показателями, а система управления эффективностью деятельности правительственных структур измеряет результаты деятельности отдельных высших должностных лиц.

Опыт Канады во внедрении электронных государственных услуг. С конца 1990-х годов в Канаде уделяют все больше внимания качеству услуг, правительство предлагает своим гражданам².

На смену традиционному подходу к услугам с точки зрения институтов, ответственных за их предоставление, пришло осознание необходимости

взглянуть на услуги с позиции граждан, которые обращаются за ними и получают их.

Одним из важнейших шагов, предпринятых правительством Канады для улучшения качества услуг, было проведение широкого диалога с общественностью относительно государственных услуг. Правительство хотело услышать от канадцев об их ожиданиях от государственной службы.

Был проведен опрос под названием "Сначала граждане", чтобы определить, какие виды услуг люди стремятся получить.

Как показали результаты опроса, канадцы хотели иметь:

1. своевременную и доброжелательную службу;
2. точную информацию о государственных программах и услугах;
3. быстрый, удобный, бесперебойный доступ к государственным услугам через Интернет - они предпочли центрам с системой "единого окна" для получения всех государственных услуг;
4. качественные услуги и эффективные пути их получения.

Результаты опроса подтвердили необходимость разработки государством такого подхода к услугам, который был бы сфокусирован на гражданах, а также показали настоятельную необходимость активного использования информационно-коммуникационных технологий в предоставлении таких услуг. Значительный рост количества пользователей Интернета обусловило эффективность и практичность технологических систем (политика правительства в поддержку распространения Интернета оказалась крайне важной для обеспечения доступа граждан Канады к Интернет-услугам).

Правительство Канады инвестировало 880 млн. долларов на реализацию инициативы Service Canada по улучшению качества государственного управления. Главной задачей было признано совершенствование всех государственных услуг лично, по телефону, по почте или через Интернет.

Инициатива Service Canada предусматривала:

- создание на всей территории Канады сети центров доступа Service Canada, построенных по системе «единого окна». Центры предоставляют личный доступ к услугам и программным средствам всех правительственных учреждений и организаций;
- создание бесплатной телефонной службы с номером 1-800 О, доступной в любом населенном пункте страны.
- развитие государственных услуг в режиме он-лайн через Интернет-сайт Canada.gc.ca.

Ключевым фактором реформирования государственной службы стало применение информационно-коммуникационных технологий.

Инициатива Service Canada дала возможность не только инвестировать в службу, основанную на Интернете, но и переориентировать все государственные услуги, независимо от канала предоставления, с тем, чтобы они максимально соответствовали потребностям и ожиданиям граждан. Эта программа была построена так, чтобы канадцы могли свободно выбирать услуги, которые предлагают государственные учреждения и организации, а

также услуги, которые можно получить на других уровнях государственного управления и даже от неправительственного сектора.

Основополагающий принцип предоставления услуг в режиме он-лайн заключается в том, что такие услуги должны быть:

- двуязычными (на английском и французском) и ориентироваться на потребности клиента;
- доступными для пользователей, находящихся дома, на рабочем месте или в общественных центрах доступа, 24 часа в сутки 7 дней в неделю;
- простыми в использовании и навигации, не требовать специальных знаний;
- пригодными для граждан с особыми потребностями;
- конфиденциальными, гарантировать безопасность и не раскрытие информации;
- обеспечивающими возможность выбора наиболее приемлемого способа общения с государственными структурами.

Одним из ключевых элементов инициативы "Электронное правительство" было объединение для удобства клиентов государственных услуг и программ в кластеры, в отличие от предыдущего принципа их группировки в соответствии с организационной структуры правительства. Это облегчило гражданам поиск и получение доступа к необходимым им программ и услугам. В 2000 году правительство утвердило схему, состоящую из набора базовых кластеров, каждый из которых содержит полный комплекс информации и услуг по определенной тематике.

Схему кластеров был разработан на основе опроса граждан, принимавших участие в заседаниях межведомственной рабочей группы, а также участников международных фокус-групп. После утверждения схемы кластеров соответствующим образом изменили дизайн сайта "Канада", и с января 2001 года вся информация и услуги на нем распределены по трем категориям - услуги для граждан Канады, услуги для лиц, не являющихся гражданами Канады, и услуги для канадских компаний.

Информацию в пределах одного кластера классифицированы по целевой аудитории (например, пожилые люди), темами (например, охрана окружающей среды) и событиями жизни (например, устройства на работу).

Ответственным за поддержание кластера в надлежащей форме является министерство (министерства) или другой правительственный орган, который занимается этими вопросами.

Объединение услуг в кластеры удобно и для тех, кто обращается за услуги, предоставление которых требует взаимодействия нескольких министерств или подразделений правительства. Немало организаций, работающих на правительственные структуры разного уровня, уже имеют достаточный объем информации и ассортимент услуг, которые могут предоставляться в электронном виде, хотя уровень и качество предоставления этих услуг является пока различным (рисунок).



Рисунок 1 - Сравнение двух подходов к предоставлению услуг в электронном виде.

Кластер основного Интернет-сайта правительства Канады www.canada.gc.ca имеет такую базовую структуру. Детали постоянно меняются и обновляются, но базовая схема одинакова для каждого из трех шлюзов:

А. для канадских граждан;

В. для лиц, не являющихся гражданами Канады, и компаний-нерезидентов;

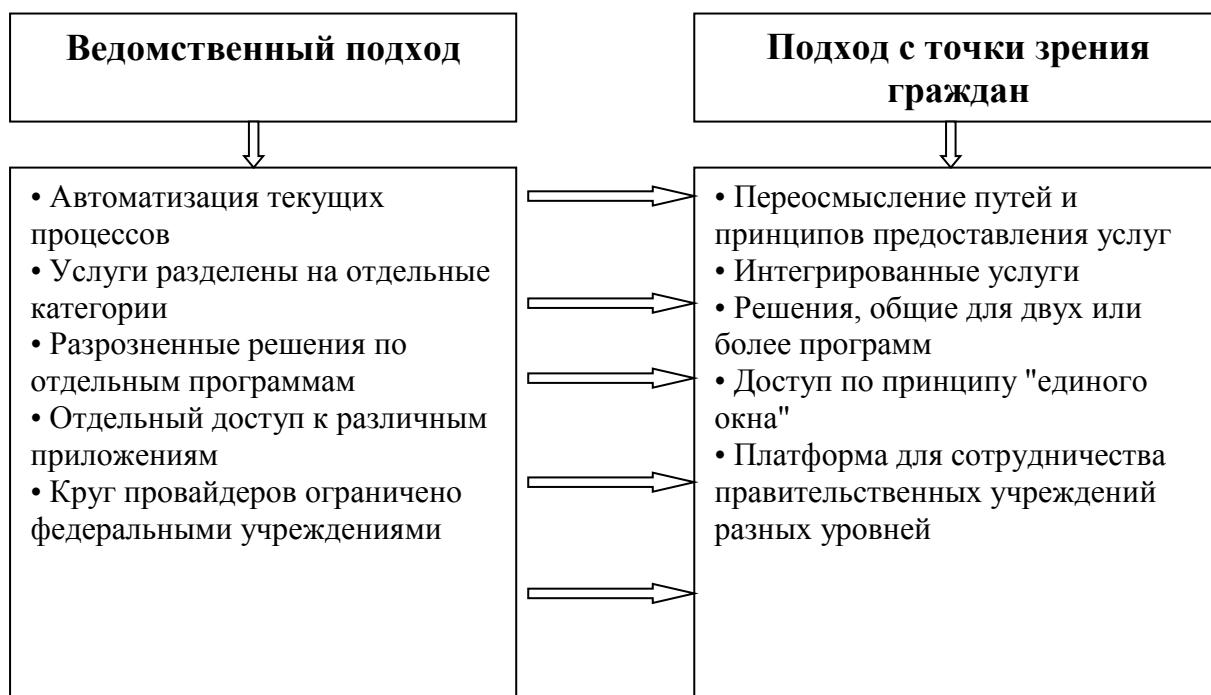
С. для канадских компаний.

Каждый шлюз имеет ряд Интернет-сайтов, объединенных в кластеры, которые обеспечивают функционирование «одного окна» для определенной группы пользователей в Канаде и за ее пределами, получающих услуги от правительства Канады через Интернет.

Ответственным за поддержание Интернет-сайта каждого кластера является профильный правительственный отдел или учреждение, сотрудничают с партнерскими отделами или организациями в пределах правительства Канады, правительства провинций и с другими (в основном неправительственными) организациями в предоставлении современной и адекватной информации о потребностях граждан и не граждан Канады.

А. Шлюз "КАНАДЦЫ" http://canada.gc.ca/cdns/indiv_e.html

1. Коренные народы - культура, ресурсы, здравоохранение ...

2. Канада и мир - внешняя политика, безопасность, международная помощь ...

3. Канадцы, проживающие за рубежом - трудоустройство, обучение, пенсионное обеспечение ...

4. Дети - воспитание, здоровье, обучение и усвоение информации ...

5. Информация для потребителей - отзывы, безопасность, жалобы ...
6. Культура и историческое наследие, досуг - искусство, спорт,
Канадiana ...
7. Экономика - экономические показатели, понятия, исторические
этапы ...
8. Охрана окружающей среды, природные ресурсы, рыболовство и
сельское хозяйство - воздух, вода, изменение климата ...
9. Финансовые льготы - безработица, пенсии, кредитование ...
10. Здравоохранение - качество жизни, заболевания, консультации ...
11. Идентификационные карты - медицинские карты, паспорта, карточки
социального страхования
12. Рабочие места, работники, профессиональная подготовка и карьера -
занятость, обучение, условия труда ...
13. Иммигранты в Канаду - адаптация, труд, гражданство ...
14. Инвалиды - доступность услуг, здоровье, помощь ...
15. Общественная безопасность - терроризм, преступность, национальная
безопасность ...
16. Услуги жителям сельской местности и отдаленных населенных
пунктов - общины, ресурсы, транспорт и связь ...
17. Наука и технологии - экология, исследования космоса, питание ...
18. Граждане пожилого возраста - здоровье, финансовое состояние, конец
жизни ...
19. Налоги - льготы, услуги, представление деклараций:
20. Путешествия Канадой и за рубежом - планирование, безопасность,
паспорта ...
21. Молодежь - рабочие места, образование, здоровье ...
- В. Шлюз "НЕКАНАДЦИ" <http://canadainternational.gc.ca>
22. Пребывание в Канаде - посещение, обучение, иммиграция ...
23. Экономични отношения с компаниями в Канаде - покупка,
инвестирование, партнерство, продажа ...
24. Канада и мир - внешняя политика, безопасность, международная
помощь ...
- С. Шлюз "канадской компании" <http://businessgateway.ca>
25. Создание компании - шаги по учреждению компании: исследование
рынка, разработка бизнес-плана, структуры, регистрация.
26. Налоги - общий налог на услуги, начисления на заработную плату,
налог на прибыль предприятий.
27. Регулирование - избранные нормативные акты федерального
правительства по регулированию предпринимательской деятельности.
28. Информация по секторам - категории отраслей промышленности,
основные события, справочник компаний.
29. Инновации - интеллектуальная собственность, исследования,
разработка новых продуктов.

30. Финансирование - поддержка частного сектора, микрокредитования, помощь со стороны правительства.

31. Кадровая политика - прием на работу, повышение квалификации, субсидии на создание рабочих мест, характеристика отдельных отраслей, трудовое законодательство, трудовой стаж.

32. Экспортная деятельность - подготовка к экспорту товаров и услуг из Канады, зарубежный маркетинг, финансирование.

33. Импортная деятельность - подготовка к импорту товаров и услуг в Канаду, отбор поставщиков, регуляторные нормы.

34. Ведения бизнес-операций с компаниями в Канаде - Вы неканадская компания? Узнайте об инвестировании, экспортно-импортные операции, поиск деловых партнеров, открытия бизнеса в Канаде.

Следовательно, на сайте "Канада" функционируют 3 шлюзы и 34 кластеры.

Выводы и перспективы дальнейших исследований.

В процессе реформирования государства на пути интеграции услуг растет роль правительственных порталов. При этом важны следующие факторы:

- ограничение возможностей большинства правительственных порталов переадресацией пользователя на веб-узлы, которые его интересуют;

- сдвиги в предоставлении интегрированной информации и услуг, которые не требуют от пользователя знаний деталей структуры государственного аппарата;

- интеграция государственных органов, систем, процессов, услуг для создания веб-порталов с фокусировкой на потребностях пользователей.

С учетом этого, правительственный портал должен функционировать в трех измерениях: публикация информации, сделки в рамках отдельной государственного учреждения, транзакции, требующие взаимодействия нескольких государственных структур.

Список литературы

1. Агармизян И. Мировой опыт реализации концепции электронного правительства // <http://www.microsoft.com/rus/docs/government/analytics/e-government.doc>.

2. Адміністративна процедура та адміністративні послуги. Зарубіжний досвід і пропозиції для України / Автор-упорядник Тимощук В. – К.: Факт, 2003. – 125 с.

3. Баранов О. Электронный уряд в Україні? Буде! Коли? // <http://www.zn.kiev.ua/nn/show/376/33406>.

4. Блажієвська Н., Береза Т. Электронный уряд та інформатизація органів державної влади // <http://www.pravo.org.ua/word/50.doc>.

5. Ведяшкін Ю. Электронный уряд // Дзеркало тижня. – №1 (529). – 2005. – С. 10.

6. Георгиев И. Центральная Европа на пути к электронному правительству // Государственное управление в переходных экономиках.

Интернет на службе граждан. – К.: Международный центр перспективных исследований, 2003. – С. 11-14.

7. Государственные услуги по регламенту // http://www.tovary.ru/doc/news/id_7363/print.aspx.

8. Данилин А.В. Технологии интеграции государственных информационных систем и организации межведомственного взаимодействия // <http://www.microsoft.com/rus/docs/government/analytics/integration.doc>.

9. Данилин А. Электронные государственные услуги и процессы // Компьютерра. – 2004. – №1 // <http://offline.cio-world.ru/2004/22/31704/page2.html>.

10. Данилин А.В. Электронные государственные услуги и административные регламенты: от политической задачи к архитектуре «электронного правительства». – М.: ИНФРА-М, 2004. – 336 с.

11. Демоси Дж. Электронное правительство и его выгоды для широких масс // Государственное управление в переходных экономиках. Интернет на службе граждан. – К.: Международный центр перспективных исследований, 2003. – С. 24-27.

12. Доклад о мировом развитии – 2004: Сделать услуги полезными для бедного населения // <http://lnweb18.worldbank.org/ECA/Rus.nsf/0/4DB82DF3BBD2544C85256DCC00780128?Opendocument>.

13. Досягнення у сфері електронного урядування: інформаційні проекти Британської Ради. – 19 с.

14. Дубілет Д. Електронне врядування та бізнес // <http://www.e-ukraine.info/ukr/dubilet.php>.

15. Інформатизація управління соціальними системами: орг.-правові питання теорії та практики: Навч. посіб. / В.Д. Гавловський, Р.А. Калюжний, В.С. Цимбалюк та ін.; За заг. ред. М.Я. Швеця, Р.А. Калюжного. – К.: МАУП, 2003. – 336 с.

16. Інформаційні матеріали сайту “Електронна Україна” // <http://www.e-ukraine.org.ua>.

17. Інформаційні матеріали сайту представництва ООН в Україні // <http://www.un.kiev.ua/ua/undp/areas/project.php?id=31>.

18. Клименко И.В., Литвинов Г.С. Проблемы внедрения информационной системы «электронное правительство» в государственное управление // Зб. наук. праць УАДУ при Президентіві України: Сучасні проблеми державного управління / За заг. ред. В.І. Лугового, В.М. Князева. – К.: Вид-во УАДУ, 2003. – Вип.1. – С. 98-105.

19. Концепція реформування публічної адміністрації в Україні // www.pravo.org.ua/files/administr/Koncersiya_reform_publ_admin_2.doc.

20. Нижник Н.Р., Машков О.А. Системний підхід в організації державного управління: Навч. посібник / За заг. ред. Н.Р. Нижник. – К.: Вид-во УАДУ, 1998. – 160 с.

21. Показатели раздела «Электронное Правительство – eGovernment» для мониторинга инициативы ЕС «Электронная Европа – eEurope» // http://europa.eu.int/information_society/eeurope/action_plan/pdf/egovindicators.pdf
22. Поппель Г., Голдстайн Б. Информационная технология – миллионные прибыли: Пер. с англ. / Науч. ред и авт. предисл. В.В. Симаков. – М.: Экономика, 1990. – 238 с.
23. Прокоп П. Для кого і як функціонує система управління якістю у мерії? // <http://euroway.berdyansk.net/prokop.html>.
24. Ралдугін Є.О. Соціальні технології та інформатизація // Вісник УАДУ при Президентіві України. – 1997. – С. 155-163.
25. Реализация проектов электронного правительства: мировой и отечественный опыт // <http://www.microsoft.com/rus/government/newsletters/issue19>.
26. Солонин В. Россия: государственные услуги на основе ИКТ // www.cnews.ru/reviews/free/gov2005/part4/gosikt.shtml.
27. Шевчук О.Б., Голобуцький О.П. Електронний уряд. – К.: Атлант UMS, 2002. – 173 с.
28. Использованы материалы доклада Дэвида К. Элдера, профессора-адъюнкта и научного сотрудника факультета политических исследований Королевского университета (Канада), на XVIII Международном конгрессе по подготовке высших государственных служащих (15-17 июня 2005, г. Киев).

УДК 351:339.138

ПОСТРОЕНИЕ МАРКЕТИНГОВОЙ ИНФОРМАЦИОННО-КОММУНИКАЦИОННОЙ СИСТЕМЫ ОБЕСПЕЧЕНИЯ МУНИЦИПАЛЬНЫХ УСЛУГ

**В.Ю.Припотень,
д.э.н., профессор**

ГО ВПО «Донбасский государственный
технический университет», г. Алчевск, ЛНР,
e-mail: drongo1231@gmail.com

CONSTRUCTION OF MARKETING INFORMATION AND COMMUNICATION SYSTEM OF MUNICIPAL SERVICES SUPPORT

**V.Yu. Pripoten,
Doctor of Economics,
Professor**

SO HPE «Donbass State Technical University»,
Alchevsk, LPR, e-mail: drongo1231@gmail.com

Реферат

Цель. Цель статьи состоит в построении маркетинговой информационно-коммуникационной системы обеспечения муниципальных услуг.

Методика. В процессе исследования использованы: методы теоретического обобщения и сравнения, метод аналогии (при формировании задач и выбора инструментария муниципального маркетинга на основании изучения стратегического, социального, территориального маркетинга, маркетинга услуг), методы анализа и синтеза (при построении логической схемы постановки и достижения целей муниципального маркетинга), системный подход (при построении маркетинговой информационно-коммуникационной системы как совокупности взаимосвязанных элементов).

Результаты. В статье предложено построение маркетинговой информационно-коммуникационной системы обеспечения муниципальных услуг. Представлена логическая схема постановки и достижения целей муниципального маркетинга. Проанализирована взаимосвязь целей муниципального маркетинга: продвижения муниципальных услуг и создания положительного имиджа муниципального образования. Изучены преимущества и возможности муниципального маркетинга. Дана характеристика функциональных подсистем маркетинговой информационно-коммуникационной системы обеспечения муниципальных услуг.

Научная новизна. Разработана информационно-коммуникационная система обеспечения муниципальных услуг с применением маркетингового подхода к муниципальному управлению. Данная система учитывает организацию гибкой системы обратных связей между государством и общественностью, с потребителями услуг и потенциальными инвесторами.

Практическая значимость. Раскрытие информации по предложенным направлениям (о ресурсах и конкурентных преимуществах муниципального образования, о состоянии конъюнктуры муниципального рынка, по оценке человеческих ресурсов, технологий, фондов, финансовых возможностей) позволят создать условия для привлечения новых инвестиций и увеличить ресурсный потенциал муниципального образования.

Ключевые слова: муниципальная услуга, муниципальное образование, муниципальный маркетинг, маркетинговая информационная система, маркетинговая коммуникационная система.

Постановка проблемы и ее связь с научными и практическими задачами. С переходом к новым моделям государственного управления во всем мире значительно возросла значимость применения маркетинговых инструментов в деятельности органов власти различного уровня и, прежде всего, органов местного самоуправления. В условиях создания новых государственных образований на территории Донбасса возникла необходимость поиска новой модели государственного управления, которая бы обеспечила преобразование местных органов власти в поставщиков социальных услуг населению, что, безусловно, требует применения маркетинговых подходов.

Анализ последних исследований и публикаций. Определение общего понятия муниципального (регионального, территориального) маркетинга, его

основных преимуществ, принципов маркетинговой деятельности нашли свое отражение в работах Ф. Котлера [1], Г. Армстронга, Дж. Сондерса, В. Вонга [2], А. Д. Шемякова [3], С. Н. Андреева [4], А. П. Панкрухина [5], В. Вакуленко, М. А. Окландера, Е. В. Ромата, А. А. Старостиной, А. Чебана, П. Гувера, С. Н. Андреева, А. Н. Алисова, А. Л. Гапоненко, В. Г. Старовой, Т. В. Сачук, В. М. Мелиховского, Тедлоу Р., Джонса Дж. [6]. Применение маркетингового подхода в деятельности органов государственного управления и местного самоуправления, проблемы внедрения маркетинговых подходов в органах власти исследовали Ф. Котлер [7], И. Березин, М. Брун, Дж. Тильмес, В. Гордин, К. Асплунд, И. Рейн, Д. Хайдер [8], В. В. Лобанов [9], А. П. Панкрухин, А. Решетников, Р. Тедлоу и др. Выделяют и исследуют понятие «социальный маркетинг» как самостоятельную категорию М. Брун, Дж. Тильмес [10], Гордин В. Э. [11], Мелиховский В.М. [12]. При этом акцент делается на разработке, реализации и контроле социальных программ, направленных на повышение уровня восприятия определенных слоев общественности неких социальных идей, движений или практических действий. Известный маркетинголог Ж.-Ж. Ламбен определяет маркетинг не как экономическое понятие, а как социальный процесс [13]. Специфической разновидностью социального маркетинга в государственном управлении выступает маркетинг территорий, поскольку его конечной целью также является удовлетворение потребителей социальных услуг, к которым относятся жители определенной территории, достигается через развитие данной территории и приводит к улучшения благосостояния ее жителей. Как самостоятельную категорию «территориальный маркетинг» изучали А. П. Панкрухин [14], Т. В. Сачук [15], Е. В. Воронина и др. Роль маркетингового подхода к региональному управлению в обеспечении социально-экономического развития территорий изучается в монографии Старцева Ю. Н. [16].

При всем многообразии трудов, посвященных муниципальному управлению, маркетингу в коммерческой и некоммерческой сферах, разработке программного обеспечения маркетинговой деятельности, не до конца решенными остаются вопросы организации и построения информационной и коммуникационной маркетинговых систем, информационного обеспечения принятия управленческих решений в сфере муниципального управления, ориентированного на потребности населения, что и обуславливает актуальность данного исследования. Частично вопросы построения информационных, коммуникационных систем в государственном и муниципальном управлении изучаются в работах Мельника А. Ф. [17], Кузнецова Ю. М., Анохиной Е. М., Заздравных Е. А. [18], Зотова В. Б. [19], Бабун Р. В. [20], Рой О. М. [21].

Формирование целей статьи. Целью статьи является построение маркетинговой информационно-коммуникационной системы обеспечения муниципальных услуг путем определения и прогнозирования общественных потребностей, формирования новых «полезных» потребностей, продвижения муниципальных услуг и создания положительного имиджа муниципального

образования для задействования внутренних и внешних источников муниципального социально-экономического развития.

Изложение основного материала исследования. Задача построения социально ориентированного государства в современных условиях развития общества обуславливает повышенный интерес на уровне государственного и муниципального управления к научно-практическому маркетинговому инструментарию, который предоставит возможность понять и в определенной мере сформировать потребности целевых групп населения. Концепция управления на принципах маркетинга прошла многолетнюю апробацию в коммерческой сфере и сегодня активно распространяется в сфере муниципального управления во всем мире.

Главной целью муниципальной деятельности является повышение качества жизни населения через увеличение объемов и повышение качества муниципальных услуг. На достижение этой цели и направлено муниципальное управление.

Кроме того, муниципальный маркетинг, являясь инструментом формирования рыночной среды, нацелен на выявление и активное использование внутренних преимуществ региона, привлечение инвестиций, что, в свою очередь, ведет к повышению конкурентоспособности территории в целом [22]. Следовательно, становление и развитие муниципального маркетинга способствует социально-экономическому развитию территории.

Рационально выделить четыре альтернативные цели маркетинга:

- максимизация потребления;
- максимизация уровня удовлетворенности потребителя;
- максимизация выбора потребителя;
- максимизация качества жизни [23].

Именно в этом контексте происходит внедрение маркетинговой методологии и технологии в практику государственного и муниципального управления. Чтобы гарантировать определенное в маркетинговых категориях «качество жизни» населения, управленческие структуры должны применять маркетинговые методы управления.

Проблемы маркетинга в сфере услуг традиционно обусловлены необходимостью формирования и реализации взаимосвязанных стратегий развития и соответствующих направлений в деятельности организации:

- стратегии традиционного маркетинга, направленной на звено «организация-потребитель» (вопросы коммуникаций, каналов распространения);
- стратегии внутреннего маркетинга, направленной на звено «организация-персонал» (вопросы мотивации персонала на качественное обслуживание потребителей);
- стратегии интерактивного маркетинга, направленной на звено «персонал-потребитель» (вопросы качества оказания услуг).

Все три стратегии отталкиваются от того, что услуги рассматриваются как специфический товар, создающийся в результате взаимодействия производителя и потребителя.

Целесообразность применения маркетингового подхода в управлении социально-экономическим развитием муниципальных образований обусловлена теми возможностями (рис.1), которые предоставляет муниципальный маркетинг для достижения стратегической цели – повышения качества жизни населения и социально-экономического развития муниципального образования. Муниципальный маркетинг предполагает изучение и формирование спроса и предложения на муниципальные услуги и совокупный ресурсный потенциал муниципального образования. На рисунке представлена взаимосвязь целей муниципального маркетинга. В частности, создание привлекательного имиджа территории, призванное способствовать повышению инвестиционной активности субъектов хозяйствования, объемов инвестиций и росту числа инвестиционных проектов, созданию новых рабочих мест, привлечению квалифицированной рабочей силы, развитию новых видов бизнеса, в конечном итоге преследует цель – привлечение внешних источников развития и использования ресурсного потенциала муниципального образования. Последнее, в свою очередь, направлено на удовлетворение потребностей общественности. Кроме того, органы муниципального управления уполномочены не столько выявлять и удовлетворять существующие потребности населения, сколько формировать у общественности новые полезные потребности, удовлетворение которых будет способствовать качественному социально-экономическому развитию региона.

К преимуществам и возможностям муниципального маркетинга следует отнести:

1) возможность определения и задействования источников муниципального социально-экономического развития. Основным таким источником является накопленный местный совокупный ресурсный потенциал, к использованию которого органы местного самоуправления начинают привлекать капитал внутренних и внешних источников (хозяйствующих субъектов, функционирующих в регионе, потенциальных инвесторов);

2) ориентация деятельности органов муниципального управления на интересы и потребности конечных потребителей услуг – жителей муниципального образования;

3) охват всего управленческого цикла социально-экономического развития территории, т.е. от определения целей и задач до оценки его выполнения, с точки зрения конечных потребителей — местного сообщества, хозяйствующих субъектов, инвесторов. Оценка эффективности муниципального маркетинга обеспечивается прямыми и косвенными показателями. К прямым положительным сигналам общественности можно отнести: распространение муниципальных услуг среди населения и предприятий, положительные результаты опроса населения (в том числе в системе Интернет-опроса).



Рисунок 1 - Логическая схема постановки и достижения целей муниципального маркетинга*

* составлено авторами с использованием данных [2-5, 7-9, 14-15]

К косвенным положительным результатам реализации маркетинговых мероприятий в сфере продвижения муниципальных услуг, направленных на удовлетворение потребностей населения, следует отнести: рост показателей оценки эффективности деятельности органов власти и положительную динамику индикаторов социально-экономического развития муниципального образования, в том числе индикаторов качества жизни населения. К положительным сигналам, свидетельствующим о росте имиджа и привлекательности территории можно отнести повышение инвестиционной активности субъектов хозяйствования, приток финансовых ресурсов, вложения в основные фонды, повышение инвестиционной привлекательности региона;

4) повышение эффективности реализации муниципальных и государственных программ;

5) создание условий для рационального использования ресурсов общества – внутренних и внешних. Оценка внутренних ресурсов достигается путем: оценки состояния рыночной конъюнктуры, уровня и тенденций муниципального спроса и предложения; оценки человеческих ресурсов и интеллектуального потенциала, включая навыки и образование; оценки технологий, основных фондов, финансовых возможностей и финансового состояния. Привлечение ресурсов из внешних источников предполагает улучшение инвестиционного климата, привлечение квалифицированной рабочей силы, развитие новых видов бизнеса и др.;

б) повышение доверия граждан к органам власти за счет роста уровня обратной связи между государством и общественностью, повышение лояльности населения к государственным институтам.

Важность поиска, анализа, оценки маркетинговой информации о потребностях жителей муниципального образования, о проблемных ситуациях, снижающих качество жизни населения, о формировании ресурсного потенциала города, о конкурентных преимуществах региона и конъюнктуре рынка обосновывает необходимость построения системы маркетинговой информации. Система маркетинговой информации включает в себя информационное обеспечение систем маркетинга, информационные технологии маркетинговой деятельности и информацию. Продвижение муниципальных услуг и создание положительного имиджа территории как задачи муниципального управления требуют организации обратной связи с потребителями услуг и потенциальными инвесторами, для чего необходимо выстраивание системы маркетинговых коммуникаций. Система маркетинговых коммуникаций представляет собой совокупность субъектов (отправителей и получателей), средств, каналов, прямых (сообщений) и обратных (реакция получателя) связей в процессе взаимодействия маркетинговой системы с

внешней средой, а также совокупность форм и средств межлического взаимодействия.

Предложенная маркетинговая информационно-коммуникационная система продвижения муниципальных услуг и создания положительного имиджа территории включает в себя процедуру подготовки и передачи маркетинговой информации пользователям с организацией обратной связи (рис.2). Целесообразность такого подхода к маркетингу муниципальных услуг исходит из двух заключений:

– во-первых, считается бесспорной заинтересованность субъекта управления любого уровня в максимально полной информации осведомительного характера. Как показывает практика, эффективность управления выше у того субъекта, который лучше информирован о среде функционирования, состоянии управляемых объектов, результатах собственного управляющего воздействия;

– во-вторых, гибкость, подвижность системы обратных связей – это одно из проявлений демократичности в государственном и муниципальном управлении, обуславливающей развернутую систему связей объектов с субъектами управления [24].

Продвижение (или маркетинговые коммуникации) может применяться в отношении любых социальных услуг, поскольку это весьма эффективный путь передачи и получения информации. В этом смысле продвижение применяется для информирования потребителей о доступности или возможности получения услуги, для сообщения об изменениях, касающихся отдельных услуг, и распространения важных социальных идей. Причем зачастую этим идеям приходится сталкиваться с невежеством (недостаточной информированностью) общественности или неохотой воспринимать данные идеи, часто распространенными среди целевой аудитории.

Распространение – это такой элемент маркетингового инструментария, который легче адаптировать для деятельности органов власти. Кроме своего прямого назначения, распространение также помогает проанализировать привлекательность определенных муниципальных услуг, каким образом услуги становятся более доступными и проверить, насколько хорошо удовлетворяются потребности потребителей.

Такое исследование следует проводить регулярно, поскольку со временем меняются характеристики потребителей и могут появляться возможности для увеличения количества или повышения качества услуг.

На сегодняшний день муниципальные услуги представляют собой одно из наиболее развивающихся направлений. Между тем система управления услугами как целостным объектом отсутствует.

Это происходит по причине отсутствия порядка функционирования системы управления муниципальными услугами, а также отсутствия маркетинговой информационно-коммуникационной системы обеспечения муниципальных услуг, эффективной системы принятия маркетинговых решений в сфере разработки, продвижения, оценки выполнения, соответствия качества и эффективности муниципальных услуг.

Процедура формирования, усовершенствования и продвижения муниципальной услуги может осуществляться в пять этапов:

1. Определение и анализ позиции конкретной муниципальной услуги на рынке государственных или муниципальных услуг.
2. Формирование требований к муниципальной услуге для целей ее создания или модернизации с учетом общественных потребностей.
3. Определение оптимальной или рациональной позиции услуги и формирование стратегии ее достижения.
4. Формирование маркетинговой стратегии продвижения муниципальной услуги.
5. Разработка целевой программы реализации маркетинговой стратегии.

Маркетинговая информационно-коммуникационная система обеспечения муниципальных услуг, по мнению авторов, должна объединять следующие функциональные подсистемы:

1. Подсистему анализа стратегических изменений – анализ ресурсного потенциала муниципального образования, внутренних и внешних источников его повышения и использования; стратегий, целей и задач муниципального управления.
2. Подсистему маркетинговых исследований – анализ потребностей и качества жизни населения; мониторинг проблемных ситуаций, в т.ч. сбор, накопление, обработка и анализ информации о неудовлетворенности потребителей услугами; идентификация и анализ рисков, в т.ч. риска снижения социально-экономического эффекта в зависимости от качества предоставляемых услуг.
3. Подсистема маркетинговых коммуникаций – организация гибкой системы обратных связей, в т.ч. с использованием информационных технологий.
4. Подсистема маркетинговых инновационных решений – развитие, проектирование и внедрение муниципальных услуг; подготовка управленческих кадров и специалистов, организация их обучения и повышения квалификации; проведение инновационной политики по изучению новых видов муниципальных услуг, новых технологий их оказания.
5. Подсистема контроля исполнения (предоставления) муниципальных услуг.



Рисунок 2 - Маркетинговая информационно-коммуникационная система продвижения муниципальных услуг и создания положительного имиджа территории (составлено и разработано авторами)

Выводы и перспективы дальнейших исследований. Несмотря на определенную специфику, маркетинг не только может, но и должен активно использоваться в деятельности современных органов местного самоуправления для удовлетворения экономических и социальных потребностей жителей, обеспечения устойчивого социально-экономического развития соответствующего муниципального образования.

Для реализации маркетингового подхода в управлении муниципальными услугами требуется:

- определить место и роль маркетинга в сфере муниципальных услуг;
- рассмотреть проблемы, возникающие в ходе реализации маркетингового подхода, основные способы их решения;
- сформулировать задачи маркетинга муниципальных услуг и дать их формальное описание;
- определить стратегию формирования информационно-коммуникационной системы и решения задач маркетинга в сфере муниципальных услуг.

Эффективный муниципальный маркетинг предполагает решение задач анализа и синтеза муниципальных услуг и стратегий их позиционирования с учетом потребностей потребителей. Поиск оптимальных решений осуществляется в процессе маркетингового исследования потребностей населения муниципального образования, проблемных ситуаций, финансовых, технических, кадровых возможностей органов местного самоуправления в решении таких проблем, внутренних преимуществ региона и возможности привлечения внешних источников; формирования требований к системе услуг, моделирования и проектирования информационно-коммуникационной системы обеспечения муниципальных услуг. В общем случае маркетинговая информационно-коммуникационная система проектируется как система обеспечения муниципальных услуг, способная реализовать эффективную стратегию позиционирования на рынке государственных услуг.

Список литературы

1. Kotler P. Marketing-Management: Analyse, Planung und Kontrolle. – Stuttgart, 1982. – 343 p.
2. Котлер Ф. Основы маркетинга / Ф. Котлер, Г. Армстронг, Дж. Сондерс, В. Вонг. – 2-е европ. изд. – К.; м.; СПб.: Вильямс, 1998. – 1056 с.
3. Шемяков А. Д. Основы государственного и муниципального управления. – Донецк: ДонАУиГС, 2016. – 319 с.
4. Андреев С.Н. Маркетинг некоммерческих субъектов. – М.: ДиС, 2002. – 320 с.
5. Панкрухин А.П. Маркетинг. – 6-е изд. – М.: Омега-Л, 2009. – 656 с.
6. Tedlow R.S., Jones G. The rise and fall of mass marketing. – London, New York, 1993. – 458 p.
7. Котлер Ф., Ли Н. Маркетинг для государственных и общественных организаций / пер. с англ. – СПб.: Питер, 2008.

8. Котлер Ф., Асплунд К., Рейн И., Хайдер Д. Маркетинг мест: привлечение инвестиций, предприятий, жителей и туристов в города, коммуны, регионы и страны Европы. – СПб.: Стокгольмская школа экономики в Санкт-Петербурге, 2005. – 376 с.
9. Лобанов В. В. Маркетинг в государственном управлении // Проблемы теории и практики управления. – 1994. – № 4. – С. 91-102.
10. Bruhn M., Tilmes J. Social Marketing. – Stuttgart, 1989. – 506 p.
11. Гордин В.Э. Социальная политика и социальный маркетинг. – СПб., 1993. – 317 с.
12. Мелиховский В.М. Социальный маркетинг. – Ярославль, 1996. – 347 с.
13. Ламбен Ж.-Ж. Стратегический маркетинг. Европейская перспектива / Пер. с фр. – СПб.: Наука, 1996.
14. Панкрухин А.П. Маркетинг территорий. – 2-е изд. – СПб.: Питер, 2006. – 416 с.
15. Сачук Т. В. Территориальный маркетинг. – СПб.: Питер, 2015. – 368 с.
16. Старцев Ю. Н. Социально-экономическое развитие малых урбанизированных территорий. Маркетинговый подход: монография. – Челябинск: Издатель Т. Лурье, 2006.
17. Державне управління / А. Ф. Мельник, О. Ю. Оболенский, А. Ю. Васіна, Л. Ю. Гордієнко; За ред. А. Ф. Мельник. – 2-ге вид., випр. і доп. – К.: Знання, 2004. – 342 с.
18. Государственное стратегическое управление: монография / Кузнецов Ю. М., Анохина Е. М., Заздравных Е. А. – СПб.: Издательский дом «Питер», 2014. – 320 с.
19. Система муниципального управления. 4-е изд. / Под. ред. В. Б. Зотова. – СПб.: Питер, 2008. – 512 с.
20. Бабун Р. В. Организация муниципального управления: Стандарт третьего поколения. 2-е изд. – СПб.: Питер, 2016. – 336 с.
21. Рой О. М. Система государственного и муниципального управления. 3-е изд. – СПб.: Питер, 2007. – 368 с.
22. Воронина Е. В. Муниципальный маркетинг как инструмент инвестиционной привлекательности территории // Вестник факультета управления Санкт-Петербургского государственного экономического университета. – 2017. - № 1-1. – С. 117-121.
23. Романенко К. М. Маркетинг у державному управлінні як складова постіндустріальних трансформацій // Університетські наукові записки. – 2010. – № 1 (33). – С. 203-208.
24. Макрусев В. В. Маркетинг таможенных услуг. – М.: Проспект, 2017. – 382 с.
25. О Едином портале государственных и муниципальных услуг (функций) / Портал государственных услуг Российской Федерации. [Электронный ресурс] – Режим доступа: <https://www.gosuslugi.ru/pgu/content/120/290/309>

**РОЛЬ И ОСОБЕННОСТИ РЕАЛИЗАЦИИ ПРОЦЕССА
ИНДИКАТИВНОГО УПРАВЛЕНИЯ СОЦИАЛЬНО-ЭКОНОМИЧЕСКИМ
РАЗВИТИЕМ ТЕРРИТОРИЙ**

Ю.К. Яковлева,
канд. экон. наук

ГО ВПО «Донецкий национальный университет
экономики и торговли имени Михаила Туган-
Барановского», г. Донецк, ДНР,
e-mail: jul.yakovleva@gmail.com

**THE ROLE AND CHARACTERISTICS OF THE IMPLEMENTATION
PROCESS OF THE INDICATIVE MANAGEMENT OF SOCIAL AND
ECONOMIC DEVELOPMENT OF TERRITORIES**

Yu.K. Yakovleva,
Candidate of
Economics

SO HPE «Donetsk National University of Economics
and Trade named after M. Tugan-Baranovsky»,
Donetsk, DPR, e-mail: jul.yakovleva@gmail.com

Реферат

Цель. Целью данной статьи является обоснование необходимости внедрения в практику государственного управления Донецкой Народной Республики инструментов индикативного управления социально-экономическим развитием.

Методика. В процессе исследования использованы методы анализа и синтеза (для анализа текущей социально-экономической ситуации), графических изображений (для визуализации элементов механизма индикативного управления), индукции (для обобщения и конкретизации предлагаемого комплекса рекомендаций по индикативному управлению).

Результаты. В статье представлен краткий анализ социально-экономической ситуации в ДНР, освещены задачи и приоритеты в сфере управления на данном этапе развития, обоснована эффективность индикативного управления с целью его реализации в государственном управлении ДНР, предложен комплекс рекомендации по внедрению индикативного управления социально-экономическим развитием.

Научная новизна. Предложен комплекс рекомендаций по внедрению индикативного управления социально-экономическим развитием в Донецкой Народной Республике, что, в отличие от ранее существующих и предлагаемых принципов и подходов, позволит повысить эффективность управления.

Практическая значимость. Реализация в практической деятельности принципов и инструментов индикативного управления позволит повысить оперативность и эффективность принятия управленческих решений за счет комплексности, системности и целостности процесса управления, позволяющих объединить все процедуры управления в единый механизм.

Ключевые слова: индикативное управление, социально-экономическое развитие, стратегическое планирование, систематизация информации, мониторинг, программы развития.

Постановка проблемы и ее связь с научными и практическими задачами. Перед органами власти молодой Донецкой Народной Республики стоит задача обеспечения жизнедеятельности социально-экономической системы государства в беспрецедентных по своей сложности условиях, которые формируются под влиянием негативных внешних факторов: военные действия, военная и социальная агрессия со стороны соседнего государства, направленная непосредственно на гражданское население, в т.ч. экономическая блокада; а также под влиянием неблагоприятных внутренних факторов и процессов, являющихся прямым следствием военного конфликта. В первую очередь необходимо отметить вопросы жизнеобеспечения более чем двух миллионов жителей республики, принявших решение жить и работать на Родине в условиях войны, угрозы жизни и здоровью, непростой ситуации на рынке труда. Неблагоприятной является и среда, в которой оказалась экономика Республики: экономическая блокада, разрыв прежних хозяйственных связей, остановка и разрушение производственных мощностей, транспортной инфраструктуры.

Несмотря на отмеченные трудности, на начало 2017 г. в ДНР чётко прослеживаются положительные тенденции общей социально-экономической динамики, отмечаются конкретные успехи в реальном секторе экономики, что, в первую очередь, является результатом тех усилий, которые прикладываются со стороны органов власти.

Анализ последних исследований и публикаций. Основу экономического потенциала Республики составляет тяжёлая промышленность, включающая предприятия угольно-металлургического, химического комплекса, машиностроения, отрасли по добычи минерального сырья и стройматериалов, многим из которых не было аналогов в Украине. Важнейшей задачей перед руководством ДНР является сохранение этого уникального промышленного потенциала, несмотря на тяжелейшие условия войны и экономических потрясений.

Работа профильных органов власти Республики направлена на возобновление деятельности производственных предприятий, которые были остановлены в связи с ведением боевых действий и разрывом производственных отношений. Результатом комплекса мер по поддержке республиканских производителей стало то, что, восстанавливая инфраструктуру, предприятия открываются и переориентируются с учетом новых потребностей рынка. С начала 2016 г. количество предприятий, осуществляющих деятельность в ДНР всех форм собственности, увеличилось на 20%. Этому способствовали благоприятные условия развития экономики: восстановление производственных мощностей, свободная конкуренция, плодотворное взаимодействие предприятий с органами власти и совместные поиски решения проблем. Как следствие, возрастает и среднесписочная численность штатных работников: за первое полугодие 2017 г. – на 3,8% (в целом 351,5 тыс. чел.) [1]. За 2016 г. объём реализованной промышленной

продукции по всем отраслям составил около 64 млрд. руб., в том числе в металлургии – 51,5, в машиностроении – 2,6, в химпроме – 1,3, в пищевой промышленности – 6,6 млрд. руб. [2]. К жизни возвращены промышленные предприятия, работа которых была остановлена до начала военного конфликта, организована кооперация с Российской Федерацией, получены заказы и заключены контракты, в т.ч. по стратегически важной отрасли – машиностроению, налажен экспорт продукции в Россию, ЛНР, некоторые государства СНГ. Введение руководством Республики в марте 2017 г. внешнего управления на ключевых промышленных предприятиях, как вынужденной меры по сохранению жизненно важных республиканских активов, позволило решить проблемы с поставками сырья и сбытом готовой продукции, выплатой заработной платы.

Довольно стабильно развивается и сельское хозяйство, взят курс на обеспечение Республики собственной сырьевой базой: разрабатываются программы по развитию животноводства и выращиванию овощной продукции (в т.ч. тепличное хозяйство), осуществляется зарыбление нескольких водоемов, проводится высадка фруктовых садов. За 11 месяцев 2016 г., по сравнению с аналогичным периодом 2015 г., зафиксированы следующие положительные результаты: увеличение реализации на убой скота и птицы в живом весе на 50%, производства комбикормов – на 57, производства товарного яйца – на 42, поголовья свиней – на 13, поголовья птицы – на 8% [1].

Несмотря на существование в зоне военного конфликта, в ДНР набирает обороты туристическая отрасль за счёт тех туристических и рекреационных зон, которые остаются на территории Республики (часть Приазовья, пос. Зуевка и Зуевский ландшафтный парк и т.д.). Поддерживать экономическую и финансовую активность позволяет работа Центрального Республиканского Банка, обеспечивающего функционирование платёжной системы, а в перспективе и кредитования. В рамках восстановления разрушенной инфраструктуры не снижаются темпы и объёмы работ по ремонту дорог и укладке асфальтового покрытия, строительству и ремонту жилого фонда, объектов социальной инфраструктуры, ремонту и устройству газопровода и т.д.

Возрастает и общий объём внешнеторгового оборота. Расширилась география поставок более чем на 14 стран по сравнению с началом 2017 г. Объём розничного товарооборота за 2016 г. возрос почти в 3 раза, объёмы оптового товарооборота за июнь 2017 г. по сравнению с июнем 2016 г. увеличились на 31,3% [3].

Изложение основного материала исследования. Впервые с начала боевых действий в Республике отток населения сменился положительным приростом – миграционный прирост за январь-октябрь 2016 г. составил 1439 чел., положительную динамику демонстрирует и рождаемость: за указанный период в республике родилось на 1914 детей больше, чем за аналогичный период 2015 г. [1].

Главной задачей, которую ставят перед собой власти Донецкой Народной Республики, является повышение и сохранение достойного уровня жизни

населения. В подтверждение этому главными целями развития Республики на 2017 г. были отмечены следующие [1]:

- создание условий для повышения уровня и качества жизни населения в целом;
- формирование условий для устойчивого роста заработной платы, сбалансированной повышением производительности труда и качества рабочей силы;
- расширение и укрепление внешнеэкономических позиций ДНР, а также активная поддержка республиканских предприятий на внешних рынках, в том числе, привлечение прямых иностранных инвестиций, защита интересов представителей бизнеса Республики;
- повышение доли предприятий, возобновивших свою деятельность, в общем количестве действующих предприятий ДНР;
- увеличение объемов производства в натуральном и стоимостном выражении предприятиями Республики;
- создание условий для развития предпринимательства и конкуренции;
- поддержание макроэкономической стабильности и предсказуемости изменения основных макроэкономических параметров;
- поддержка инициатив бизнеса по участию в развитии социальной сферы и человеческого капитала;
- ускорение роста высоко- и среднетехнологичных производств, экономики интеллектуалоёмких услуг, выхода предприятий на внешние и внутренние рынки с новой конкурентоспособной продукцией с высокой долей добавленной стоимости.

Залогом достижения поставленных целей выступает стабильность перспектив долгосрочного роста экономики. В связи с этим в республике принимаются меры, нацеленные на укрепление доверия инвесторов, что в первую очередь подкреплено законодательно (приняты законы «Об иностранных инвестициях», «Об инвестиционной деятельности в ДНР, осуществляемой в форме капитальных вложений», «О развитии малого и среднего предпринимательства в ДНР»). Планируется создание инвестиционного паспорта, который станет путеводителем для потенциальных инвесторов, нацеленных на развитие эффективных экономических связей с ДНР. Проводятся конвент-форумы в городах и районах Республики, выставки-ярмарки, которые выступают в роли удобной площадки для взаимодействия бизнеса с потенциальными инвесторами. Представители Республики приняли участие в двух международных инвестиционных форумах: Международном инвестиционном форуме в Сочи (сентябрь 2016 г.) и Международном форуме «Оренбуржье – сердце Евразии» (ноябрь 2016 г.), где был представлен экономический потенциал Республики, информация о ведущих предприятиях и инвестиционной привлекательности молодого государства, презентован каталог промышленных предприятий.

Следует отметить, что в государственном управлении ДНР прослеживается общий тренд в сторону программно-плановой системы

управления. Общее видение процесса управления со стороны республиканских органов власти в первом приближении совпадает с теми концепциями государственного и регионального управления, которые признаны сегодня в мире как прогрессивные и эффективные. В подтверждение этому необходимо отметить работу по становлению правовой и институциональной сферы, что нашло отражение в принятии соответствующих законов, касающихся государственного управления и регулирования («О системе государственного стратегического планирования», «О государственно-частном и муниципально-частном партнёрстве», «О внесении изменений в Закон ДНР «О республиканских программах») [1]. Проводятся мероприятия по подготовке и реализации программных документов, разрабатываемых на местном уровне, в т.ч. программ восстановления и развития экономики и социальной сферы администраций городов и районов, а также отчётов по ним. Министерством экономического развития совместно с администрациями городов и районов проводится работа и по разработке концепций местных программ, рассчитывается предварительный прогноз развития городов и районов на будущий год. На основе данных, содержащихся в указанных программах, Министерством экономического развития ДНР формируются основы по составлению умеренно-оптимистического варианта Прогноза социально-экономического развития Республики с учётом имеющихся тенденций и факторов.

На фоне отмеченных тенденций актуализируются вопросы комплексности, системности и целостности процесса управления, которые позволили бы объединить все процедуры управления в единый механизм и тем самым создать основу для реализации государственного стратегического планирования, которое на сегодняшний день определяется представителями органов власти республики как «... важнейший фактор обеспечения конкурентоспособности экономики и экономической безопасности государства» [4].

Стратегическое планирование, а также его неотъемлемая часть – прогнозирование являются ключевыми составляющими процесса индикативного управления. Их реализация невозможна без создания аналитической платформы в виде оценки и анализа социально-экономического состояния управляемых территориальных систем (оценки и анализа уровня и динамики их развития, социально-экономического потенциала), что обуславливает необходимость создания: системы сбора и систематизации информации об исходных показателях, характеризующих уровень социально-экономического развития; системы информационной поддержки разработки государственных программ развития; системы мониторинга и реагирования на нежелательные ситуации. В данной связи целесообразным является создание на базе рационально организованного взаимодействия указанных элементов и инструментов управления единой научно-методической основы индикативного управления, в рамках которого могут быть успешно реализованы государственное стратегическое планирование и дифференцированный подход

к управлению, что особенно актуально для регионов с высокой внутренней неоднородностью уровня развития.

С учетом нарастающих кризисных явлений, высокой неоднородности уровня и динамики потенциала социально-экономического развития в разрезе городов и районов, а также важности дифференцированного подхода к их развитию необходимо создание системы индикативного управления социально-экономическим развитием территорий ДНР, включающей подсистемы:

сбора и систематизации информации об исходных показателях, характеризующих уровень социально-экономического развития;

информационной поддержки разработки государственных программ социально-экономического развития;

мониторинга социально-экономического развития и реагирования на нежелательные ситуации;

взаимодействия с представителями бизнеса.

Необходимость создания системы сбора и систематизации информации об исходных показателях, характеризующих уровень социально-экономического развития, объясняется тем, что в настоящее время сбор информации осуществляется разрозненно различными государственными органами и службами, что усложняет данный процесс, в том числе и за счёт получения информации у различных органов, которая зачастую представлена в несопоставимом виде, различных единицах измерения и временных разрезах. Все это диктует необходимость организовать систематический сбор, хранение и обработку информации в том формате, который необходим для функционирования системы индикативного управления социально-экономическим развитием территорий. При этом непосредственно сбор информации может осуществляться теми же органами, которые собирают ее в настоящее время, однако необходимо внедрить единый интерфейс ввода информации, а также дополнить её теми показателями, которые необходимы для расчета интегральных показателей, призванных дать комплексную оценку и служить индикаторами протекающих социально-экономических процессов, что является неотъемлемым условием внедрения системы индикативного управления.

Необходимость системы информационной поддержки разработки государственных программ социально-экономического развития связана с тем, что в настоящее время такие программы формируются ситуативно, без надлежащей информационной платформы, и у руководства на всех уровнях – от государственного до местного – отсутствует целостная картина текущей социально-экономической ситуации, ее динамики, а также видение и понимание того, к каким последствиям приведёт реализация тех или иных государственных программ. В то же время для эффективной разработки программ необходимы инструменты не просто представления и визуализации информации, а прогнозирования влияния тех или иных мероприятий на ключевые показатели социально-экономического развития, а также инструменты выбора из имеющихся альтернатив тех мероприятий, которые при

заданных финансовых, организационных и иных ограничениях способны привести к максимальному увеличению показателей уровня развития. К таким инструментам относятся предложенные в рамках подхода к принятию решений в сфере индикативного управления социально-экономическим развитием территорий старопромышленных регионов [5] экономико-математические модели единовременного выбора и перспективного планирования мероприятий, позволяющие с учетом ограниченных ресурсов сформировать набор наиболее эффективных мероприятий по социально-экономическому развитию и спланировать их реализацию во времени. Таким образом, информационная поддержка состоит из двух уровней: оценки уровня и динамики потенциала социально-экономического развития с помощью системы показателей, а также инструментов прогнозирования и оптимального выбора мероприятий в рамках принятия управленческих решений.

Необходимость создания системы мониторинга и реагирования на нежелательные ситуации обусловлена тем, что в настоящее время в ДНР отсутствует практика непрерывного отслеживания социально-экономических показателей в территориальном разрезе, что, во-первых, лишает государственные органы ценного информационного ресурса для поддержки принятия управленческих решений, а во-вторых, усложняет своевременное реагирование на кризисные ситуации. Существующая система, в рамках которой каждый орган государственной власти и местного самоуправления формирует свои собственные отчеты с установленной для него периодичностью, не позволяет руководству государства видеть цельную картину социально-экономического развития и своевременно реагировать на нежелательные отклонения значений установленных индикаторов и нежелательные ситуации. Все это требует создания централизованной системы мониторинга и реагирования в виде центра мониторинга социально-экономического развития (при министерстве экономического развития с привлечением специалистов других министерств и ведомств, в частности отвечающих за социальные программы).

Необходимость формирования системы взаимодействия с представителями бизнеса объясняется тем, что значительная часть предприятий, обеспечивающих занятость населения, наполнение рынка продукцией и бюджетные поступления (т.е. функции, непосредственно связанные с социально-экономическим развитием), находится в частной собственности и наделена свободой выбора направлений развития. Однако эффективная реализация государственных программ социально-экономического развития невозможна без координации действий государства и субъектов хозяйствования частной формы собственности. Такая координация должна носить взаимовыгодный характер: государство информирует предприятия о приоритетных направлениях развития и использует различные инструменты стимулирования, а предприятия развивают производство приоритетных видов продукции, размещают мощности в приоритетных

регионах и т.п. Основой такого сотрудничества является взаимное принятие обязательств в рамках реализации взаимовыгодных проектов.

Порядок реализации предлагаемого подхода к индикативному управлению социально-экономическим развитием территорий выглядит следующим образом:

1. Анализ показателей уровня и динамики потенциала социально-экономического развития – выявление основных проблем и приоритетов социально-экономического развития.

2. Прогнозирование развития экономики, оценка налоговых и иных поступлений – оценка доступных ресурсов.

3. Оценка возможностей и потенциала территорий – оценка производственного потенциала и ресурсной базы.

4. Установление целевых значений показателей уровня и динамики потенциала социально-экономического развития – составление индикативного плана (целевые значения показателей в календарном разрезе) в рамках программ социально-экономического развития.

5. Формирование календарного плана мероприятий, включая выделяемые ресурсы, прогнозное влияние на показатели и т.п.

5.1. Оценка параметров возможных проектов (необходимые ресурсы, окупаемость, заинтересованность субъектов хозяйствования, влияние на показатели).

5.2. Формирование перечня перспективных проектов.

5.3. Отбор оптимальных (с точки зрения соотношения затрат и прироста показателей) проектов.

6. Контроль реализации индикативного плана и реагирование на отклонения.

6.1. Мониторинг динамики показателей.

6.2. Реагирование на отклонения.

6.3. Внесение корректив в индикативный план.

Место предлагаемых научно-методических положений в реализации вышеизложенной последовательности действий представлено на рисунке.

Выводы и перспективы дальнейших исследований. На основе вышеизложенного предложен следующий комплекс рекомендаций по внедрению в практику управления ДНР индикативного управления социально-экономическим развитием территорий:

1. Внедрение системы сбора и систематизации информации об исходных показателях, характеризующих уровень и динамику потенциала социально-экономического развития, включающей набор показателей для фиксации и соответствующую базу данных показателей, интерфейсы ввода информации отдельными государственными органами, корректировку должностных инструкций и штатных расписаний (включение функции сбора информации и ввода ее в систему). В качестве показателей целесообразно использовать набор показателей уровня и динамики потенциала социально-экономического развития территорий, а также соответствующие интегральные показатели.

2. Внедрение системы мониторинга социально-экономического развития и реагирования на нежелательные ситуации, включающей центр мониторинга социально-экономического развития (организационно-штатную единицу при Министерстве экономического развития с возможным привлечением специалистов других органов государственной власти – специалисты этого центра будут отвечать за непрерывное отслеживание показателей, информирование об отклонениях и участие в разработке корректирующих мер), процедуры реагирования на отклонения и кризисные ситуации (включая информирование, разработку реакции, реализацию реакции и контроль результативности мер), программный интерфейс вывода и наглядного представления информации о показателях социально-экономического развития (с возможностью фильтрации выводимой информации согласно уровню допуска и сфере ответственности соответствующих специалистов – получателей информации).



Рисунок 1 – Научно-методическое обеспечение процесса индикативного управления социально-экономическим развитием территорий

3. Внедрение системы информационной поддержки разработки государственных программ социально-экономического развития в форме оптимизационной модели для выбора мероприятий, реализация которых приведет к максимальному приросту показателей уровня социально-экономического развития и обеспечит благоприятные показатели динамики потенциала. Благодаря использованию оптимизационного экономико-математического инструментария представляется возможным формировать программы не только исходя из интуитивного понимания приоритетности тех или иных направлений или же из расчетов по нескольким комбинациям возможных мероприятий, а просчитывать все возможные комбинации мероприятий и выбирать наиболее оптимальные из них.

4. Разработка и использование индикативных планов, где будут зафиксированы целевые значения показателей уровня и динамики потенциала социально-экономического развития, которые должны быть достигнуты к определенным периодам времени. С одной стороны, такие планы увязываются с государственными программами социально-экономического развития, с другой – с прогнозами ключевых факторов (демография, ситуация на внешних рынках, финансовая ситуация). Одновременно индикативные планы являются основой для сопоставления фактических и запланированных значений в рамках мониторинга, когда существенные отклонения выступают отправной точкой для реагирования.

5. Максимальное вовлечение представителей бизнеса на всех этапах индикативного планирования социально-экономического развития территорий (от формирования планов развития, до контроля их реализации), в рамках которого государство выявляет потребности и возможности субъектов хозяйствования и с использованием различного рода стимулирующих мер вовлекает в реализацию программ социально-экономического развития, формирует приоритеты в территориальном размещении производительных сил, организует совместные инвестиционные проекты, участвует в разработке долгосрочных планов развития субъектов хозяйствования, информирует субъекты хозяйствования о наиболее перспективных направлениях развития и потребностях общества, координирует защиту отечественного производителя с использованием инструментов воздействия на внешнеторговые операции и т.п.

В реализации индикативного подхода к социально-экономическому развитию предусмотрено участие основных органов государственной власти в лице Главы Республики, министерств и ведомств экономической и социальной направленности, а также органов местной власти. Значительная роль отводится центру мониторинга социально-экономического развития, которого в настоящее время не существует, но в рамках разработанного подхода его предлагается создать путем делегирования в него представителей соответствующих министерств и закрепления за ним функций централизованного сбора и анализа информации, связанной с социально-экономическим развитием и реализацией соответствующих программ.

Список литературы

1. Доклад о деятельности Министерства экономического развития за 2016 год [Электронный ресурс]. – Режим доступа: http://mer.govdnr.ru/index.php?option=com_content&view=article&id=2352:doklad-2016&catid=8&Itemid=141
2. Отчёт министерства промышленности и торговли ДНР об итогах работы в 2016 году/ Министерство Промышленности и торговли. – Донецк 2016. – 24 с.
3. Динамика товарооборота ДНР в 2017 году [Электронный ресурс] – Режим доступа: [http://mer.govdnr.ru/index.php?option=/Динамика товарооборота ДНР в 2017 году](http://mer.govdnr.ru/index.php?option=/Динамика%20товарооборота%20ДНР%20в%202017%20году).
4. Стратегическое развитие Донецкой Народной Республики: теория и практика <http://www.donnu.ru/>
5. Яковлева Ю.К. Принятие решений в сфере индикативного управления социально-экономическим развитием регионов/ Ю.К. Яковлева // научный журнал «Менеджер». - №2(80). – 2017. – С. 81-90.

УДК 338.12

**ФИНАНСОВО-ЭКОНОМИЧЕСКИЕ ПАРАМЕТРЫ ЖИЗНЕННОГО
ЦИКЛА ПРЕДПРИЯТИЯ**

И.Е. Алферова,
к.н. гос. упр., доцент

ГО ВПО «Донбасский национальный технический
университет», г. Алчевск, ЛНР,
e-mail: irinaalferova@meta.ua

**FINANCIAL AND ECONOMIC PARAMETERS OF THE ENTERPRISE'S LIFE
CYCLE**

**I.E. Alferova, PhD of state
management,**
Associate Professor

SO HPE «Donbass State Technical University»,
Alchevsk, LPR, e-mail: irinaalferova@meta.ua

Реферат

Цель. Цель статьи заключается в обобщении и оценке существующего теоретико-методологического и практического опыта управления финансовым состоянием предприятий в контексте стадий жизненного цикла.

Методика. В процессе исследования использованы методы теоретического обобщения и сравнения, анализа и синтеза, аналогии (для определения этапов экономического развития хозяйствующего субъекта на основании теории жизненного цикла), системный метод (для идентификации финансово-экономических параметров стадий жизненного цикла предприятия как системы взаимосвязанных элементов).

Результаты. Выявлена взаимосвязь между стадией жизненного цикла предприятия и финансовым состоянием предприятия. Изучение теории жизненного цикла позволило сформировать систему экономических параметров, которая констатирует нахождение предприятия на определенной стадии жизненного цикла.

Научная новизна. Представлена система финансово-экономических параметров, характеризующих стадию жизненного цикла организации, которая позволяет идентифицировать стадию экономического развития предприятия, выявить отклонения от типичных сигнальных показателей, свидетельствующие о структурных или качественных изменениях в деятельности предприятия или в его финансовом состоянии.

Практическая значимость. Практическая ценность результатов исследования заключается в том, что полученные результаты по формированию системы финансово-экономических параметров жизненного цикла предприятия позволили выявить типичные тенденции изменения основных групп показателей финансового состояния предприятия. По итогам исследования

зависимости финансового состояния хозяйствующего субъекта от стадии его жизненного цикла составлен перечень конкретных показателей финансового состояния, требующих усиленного контроля. Сосредоточение внимания на контроле «критических» показателей способствует своевременному принятию управленческих решений в сфере финансовой деятельности.

Ключевые слова: жизненный цикл, стадия жизненного цикла, финансовое состояние, чистый денежный поток, рыночная стоимость предприятия.

Постановка проблемы и ее связь с научными и практическими задачами. Использование концепции жизненного цикла в современных экономических условиях приобретает особое значение. Это объясняется влиянием на деятельность предприятий ряда дестабилизирующих факторов, таких как спад производства, инфляция, социальная напряженность, стратегическая неопределенность, нестабильность организационной среды, увеличение интенсивности изменений во внутренней и внешней среде, замедление темпов роста и ограниченность ресурсов. Все это, безусловно, усиливает интерес к концепции жизненного цикла и ее интерпретации в контексте современной управленческой и организационной науки.

Анализ последних исследований и публикаций. В течение последних десятилетий концепция жизненного цикла предприятия активно используется в экономических исследованиях как мощный инструмент управления изменениями, основанный на закономерностях перехода от одной практики управления к другой и внутренней логике развития организации. Наиболее известны труды, посвященные построению модели развития организации, таких ученых с мировым именем, как Г. Липпитт, У. Шмидт, Б. Ливехуд, Б. Скотт, Л. Грейнер, Д. Мюлер, У. Торберт, Ф. Лиден, Д. Кац, Р. Кан, И. Адизес, Дж. Кимберли, Д. Миллер, П. Фризен, Р. Куинн, К. Камерон и др. Теория жизненного цикла исследовалась, в частности, в современных трудах О.И. Скрибичко, С.В. Корягиной, И.А. Бланка, Б.З. Мильнера, А.Ф. Фирстовой, А.Е. Кузьмина, О.Г. Мельника, В.В. Григорьева, Е.М. Короткова и многих других ученых, которые сделали попытку обобщить теоретические основы и практический опыт в сфере циклического развития предприятия. Необходимость анализировать экономические показатели при определении фазы жизненного цикла, а также учитывать положение организации на кривой жизненного цикла при принятии управленческих решений, в том числе в финансовой сфере, подчеркивается в работах таких исследователей современности, как И.Г. Сокиринская [9], И.В. Ивашковская, Д.О. Янгель [4], Е.Ю. Шацкая [11], Л.М. Дидык [3], С.Б. Горяинова [2], Н.П. Любушин, В.Б. Лещева, В.Г. Дьякова [6], О.И. Матюшенко [7], В.С. Шибаева, А.В. Пилюгина [12], С.А. Клепова, Ш.И. Максудова [5] и др.

Концептуальные основы управления экономической устойчивостью предприятия, в том числе с учетом особенностей его экономического развития, рассмотрены в работе А.А. Бакунова [1]. Вопросы финансового саморазвития,

в том числе под влиянием инновационно-инвестиционных процессов, исследуются в монографии Л.А. Омелянович [8]. Проблемам безопасного развития предприятий с учетом реального состояния экономики и системы объективных интересов субъектов экономики разных уровней посвящено научное исследование М.В. Фоминой [10]. В то же время нерешенным остается вопрос определения конкретных финансово-экономических параметров жизненного цикла предприятия.

Изложение основного материала исследования. Для достижения поставленной в работе цели необходимо решить ряд задач: выявить взаимосвязь между стадией жизненного цикла предприятия и финансовым состоянием предприятия; проанализировать тенденции изменения основных групп показателей финансового состояния предприятия с учетом его жизненного цикла; обозначить направленность управленческих решений в сфере финансовой деятельности в зависимости от стадии жизненного цикла; сформировать систему показателей финансового состояния, требующих усиленного контроля на конкретных этапах жизненного цикла организации.

Каждая фаза жизненного цикла предприятия характеризует определенную стадию его развития: будь то рост (положительное или прогрессивное развитие) или спад (отрицательное или регрессивное развитие).

Одним из главных финансово-экономических параметров жизненного цикла предприятия выступает динамика и структура чистого денежного потока.

Начальная стадия жизненного цикла предприятия – создание – характеризуется оттоком денежных средств по каналам операционной деятельности, который должен перекрываться поступлениями ресурсов по каналам финансирования. Это объясняется тем, что в начале своей деятельности предприятие не в состоянии генерировать средства в достаточном объеме для финансирования нового бизнеса ввиду отсутствия возможности экономить на масштабе, низкого объема сбыта, неуверенных позиций на рынке. В свою очередь, чистый инвестиционный денежный поток, вызванный необходимостью формирования определенной структуры и объемов долгосрочных активов, приобретает отрицательное значение. И только сальдо поступления денежных средств от финансирования имеет положительное значение, главным образом благодаря средствам владельцев бизнеса [4].

Проблемы с недостаточностью операционного денежного потока могут возникнуть и на стадии роста, когда предприятие сталкивается с ситуацией увеличения потребности в оборотном капитале, с одной стороны, и невозможностью ее удовлетворить беспроцентными обязательствами – с другой. Одна из главных задач на данном этапе – обеспечение устойчивого денежного потока от операционной деятельности. На стадии роста возникает проблема финансирования стремительного роста предприятия, темпы которого должны превышать темпы роста рынка, где оно осуществляет свою хозяйственную деятельность. Указанная проблема имеет два варианта решения: привлечь новых участников в капитал, а следовательно, и в процесс принятия решений, что означает для собственника повышение риска потери контроля над

предприятием, или привлечь долгосрочные кредиты, что порождает проблему ухудшения структуры капитала путем стремительного увеличения доли заемного капитала. То или иное решение вызовет рост финансового денежного потока.

Переход предприятия на стадию зрелости означает его способность преодолеть управленческий кризис предыдущих стадий, сформировать дисперсную структуру собственного капитала и оставить финансовые кризисы ликвидности, характерные для предыдущих стадий, позади. Именно в это время предприятие становится так называемой «дойной коровой» [7].

Стадия спада характеризуется ухудшением показателей деятельности предприятия, что отражается в негативной динамике всех денежных потоков предприятия. В результате без дополнительных внешних денежных поступлений (инвестиционных вливаний), необходимых для качественных преобразований, предприятие умирает.

Другой финансово-экономический параметр жизненного цикла – рыночная стоимость предприятия. Рассчитывая и анализируя рыночную стоимость предприятия, финансовый аналитик оценивает эффективность использования капитала через призму двух параметров: положительные потоки свободных для владельца денежных средств и расходы на собственный капитал, за счет которых финансируется долгосрочное развитие предприятия. Стоимость как финансовое измерение предприятия очень важна с различных точек зрения. С предпринимательской точки зрения стоимость предприятия является интегральным параметром, выражающим успех, в котором материализуется предпринимательская энергия. С точки зрения инвестора стоимость предприятия важна как условие выхода или входа в бизнес, ведь без его оценки невозможно получить долю в предприятии или без потерь высвободить капитал из конкретного бизнеса. С точки зрения собственника – это параметр для выражения собственного богатства, прирост этой формы богатства является критерием эффективности инвестиций и формирования инвестиционного портфеля [4].

В табл. 1 приведены тенденции изменения различных групп показателей финансового состояния с учетом жизненного цикла предприятия. С учетом фактической динамики и тенденции указанных показателей можно сделать предварительный вывод о том, на каком этапе жизненного цикла находится предприятие.

Например, на стадии зарождения наиболее актуальными являются вопросы, составляющие основу для дальнейшего развития предприятия – такие как активный поиск источников финансирования, формирование соответствующих активов с использованием наиболее рациональных форм (собственность, аренда, лизинг), создание коллектива, формирование первичной стратегии и, возможно, миссии.

На каждом этапе развития возникают свои, присущие данной фазе задачи и аспекты внимания [9]. Зависимость управленческих решений в области финансовой деятельности предприятия от стадии его жизненного цикла

представлена в табл. 2. Контроль позволяет поддерживать равновесное состояние предприятия.

Таблица 1 – Тенденции изменения основных групп показателей финансового состояния предприятия с учетом его жизненного цикла

Показатели	Стадия жизненного цикла предприятия			
	создание	рост	зрелость	спад
Operating Net Cash Flow (ONCF)	Отрицательный	Положительный; тенденция к росту	Положительный; тенденция к снижению	Отрицательный
Investment Net Cash Flow (INCF)	Отрицательный	Отрицательный; тенденция к снижению	Тенденция к росту	Положительный
Financial Net Cash Flow (FNCF)	Положительный	Положительный; тенденция к росту	Тенденция к снижению	Отрицательный
Ликвидность	Тенденция к росту	Значение стабильное	Значение стабильное	Тенденция к снижению
Платежеспособность	Тенденция к улучшению	Значение стабильное	Значение стабильное	Тенденция к ухудшению
Финансовая устойчивость	Тенденция к снижению	Тенденция к росту	Значение стабильное	Тенденция к ухудшению
Оборачиваемость	Изменения нестабильны	Тенденция к росту	Значение стабильное	Тенденция к снижению
Рентабельность	Изменения нестабильны	Тенденция к росту	Значение стабильное	Тенденция к снижению
Операционный цикл	Продолжительность высокая; изменения нестабильны	Тенденция к сокращению	Продолжительность стабильная	Тенденция к увеличению продолжительности
Финансовый цикл	Продолжительность высокая; изменения нестабильны	Тенденция к сокращению	Медленная тенденция к росту продолжительности	Отрицательное значение
Кредитоспособность	Тенденция к росту	Значение стабильное	Значение стабильное	Тенденция к снижению
Рыночная стоимость предприятия	Изменения нестабильны	Тенденция к росту	Значение стабильное	Тенденция к снижению

Конкретная стадия экономического развития предприятия определяет финансово-экономические аспекты, требующие особого внимания и контроля.

Таблица 2 – Зависимость управленческих решений в области финансовой деятельности предприятия от стадии его жизненного цикла

Стадия ЖЦ	Приоритеты менеджмента	Финансово-экономические приоритеты
Создание	1. Формирование и развитие бизнес-идеи, технологические знания и опыт специалистов. 2. Сосредоточение на формировании правил, процедур и жизнеспособной системы управления	Акцентирование внимания на необходимости формирования активов, интенсивном поиске источников финансирования. Происходит опережающий темп роста активов над полученными результатами
Рост	1. Стремление увеличить долю рынка, сосредоточение на экстенсивном развитии. 2. Укрепление профессионального потенциала и формирование собственной культуры и приоритетов развития	Для достижения баланса необходим рост финансовых результатов, повышение отдачи от активов, опережающие темпы роста доходов над активами и прибыли над выручкой от реализации продукции. Цель – получение максимальной прибыли за счет роста доли рынка и роста рентабельности продаж
Зрелость	1. Преимущественный контроль производства и продаж. Модернизация производства, контроль качества продукции. 2. Сосредоточение управления на эффективности процессов и консолидации. 3. Внедрение новых (более «трендовых») форм управления, совершенствование методов управления	Поддержание равновесия происходит за счет более жесткого контроля расходных статей. Целевым ориентиром выступает рентабельность капитала, в особенности, рентабельность собственного капитала. Цель – удержать баланс между экономической прибылью и денежным потоком. Значительное внимание уделяется бюджетированию
Спад	1. Сосредоточение акцентов внимания на формировании и согласовании систем планирования. 2. Жесткая формализация управленческих стереотипов. 3. Неспособность менеджмента влиять на результаты	Жесткая регламентация экономических показателей и их соблюдение. Попытки сокращения расходов по формальным признакам. Неуправляемый рост административных и прочих непроизводительных расходов

Основные финансово-экономические показатели, требующие усиленного контроля в целях сохранения динамического равновесия на каждом из этапов экономического развития предприятия, сведены в табл. 3.

Таблица 3 – Показатели финансового состояния, требующие усиленного контроля на стадиях жизненного цикла предприятия

Стадия ЖЦ	Группа показателей	Показатели оценки финансового состояния
Создание	Показатели формирования источников финансирования	- общий объем капитала; - динамика роста собственных и заемных средств
	Показатели состава и структуры активов	- показатели имущества производственного назначения; - показатели динамики роста активов
	Показатели ликвидности, платежеспособности и кредитоспособности	- способность обеспечить устойчивую тенденцию роста показателей платежеспособности до нормативного уровня к завершению становления
Рост	Показатели деловой активности	- оборачиваемость активов; - оборачиваемость оборотных средств; - фондоотдача
	Показатели структуры капитала	- удельный вес собственного и заемного капитала
	Показатели рентабельности	- рентабельность активов; - рентабельность продаж
	Показатели финансовой устойчивости	- соотношение собственных и заемных средств
	Показатели финансирования деятельности	- достаточность капитала
	Показатели результативности деятельности	- соблюдение «золотого правила экономики» предприятия
Зрелость	Показатели маржинального анализа	- маржинальная прибыль; - запас финансовой прочности; - соотношение предельных издержек и предельного дохода; - операционный рычаг
	Показатели рентабельности	- рентабельность капитала; - рентабельность продукции; - рентабельность собственного капитала
	Показатели ликвидности и платежеспособности	- показатели ликвидности (текущей и критической)
	Показатели финансовой устойчивости	- финансовый рычаг
Спад	Комплексная оценка финансового состояния	- интегральные показатели финансово-экономического состояния с применением моделей комплексной диагностики
	Показатели затрат	- жесткий контроль динамики затрат (производственных и накладных) в строгом соответствии с динамикой финансовых поступлений
	Показатели платежеспособности	- показатели достаточности чистого денежного потока; - показатели возможности потери или восстановления платежеспособности
	Оценка вероятности банкротства	- интегральные показатели финансового состояния с применением факторных моделей прогнозирования банкротства

Выводы и перспективы дальнейших исследований. Анализ существующих подходов подтвердил отсутствие единой методики определения стадии жизненного цикла предприятия. Актуальным направлением научных исследований остается разработка методического подхода, который бы позволил констатировать нахождение предприятия на определенной стадии экономического развития, и решающую роль в его разработке должны сыграть финансово-экономические параметры жизненного цикла организации.

Список литературы

1. Бакунов О. О. Концептуальні основи управління економічною стійкістю торговельного підприємства: монографія / О. О. Бакунов, О. В. Сергеева; Донец. нац. ун-т економіки і торгівлі ім. М. Туган-Барановського. – Донецьк: ДонНУЕТ, 2010. – 232 с.
2. Горяинова С. Б. Определение стадии финансового развития предприятия в процессе разработки финансовой стратегии // Всеукр. науково-виробничий журнал «Інноваційна економіка». – 2010. – № 4. – С. 267–269.
3. Дідик Л.М. Фінансова складова життєвого циклу підприємства // Економічний вісник НГУ. – 2010. – № 1. – С. 55–64.
4. Ивашковская И. В., Янгель Д. О. Жизненный цикл организации и агрегированный показатель роста // Корпоративные финансы. – 2007. – № 4. – С. 97–110.
5. Клёпова С.А., Максудова Ш.И. Жизненный цикл организации как инструмент стратегического антикризисного управления // Успехи современного естествознания. – 2012. – № 4. – С. 107–109.
6. Любушин Н. П., Лещева В. Б., Дьякова В. Г. Анализ финансово-экономической деятельности предприятия. – М.: Юнити-дана, 2011. – 471 с.
7. Матюшенко О.І. Життєвий цикл підприємства: сутність, моделі, оцінка // Проблеми економіки. – 2010. – № 4. – С. 82–91.
8. Омелянович Л. О. Вплив інноваційно-інвестиційних процесів на фінансовий саморозвиток торговельних підприємств: монографія / Л. О. Омелянович, О. В. Гладкова; МОНМС України, Донец. нац. ун-т економіки і торгівлі ім. М. Туган-Барановського. – Донецьк, 2012. – 192 с.
9. Сокиринская И.Г. Влияние стадии жизненного цикла на состояние динамического равновесия предприятия // Экономика и управление. – 2011. – №4. – С. 68–74.
10. Фоміна М. В. Проблеми економічно безпечного розвитку підприємств: теорія і практика: монографія / М. В. Фоміна; Донец. держ. ун-т економіки і торгівлі ім. М.Туган-Барановського. – Донецьк, 2005. – 141 с.
11. Шацкая Е. Ю. Применение концепции жизненного цикла для мониторинга развития социально-экономических систем // Вестник северокавказского государственного университета. – 2010. – №1(22). – С. 27–32.
12. Шибаева В. С., Пилюгина А. В. Жизненный цикл технологической компании по модели Адизеса // Молодой ученый. – 2017. – №4. – С. 561–564.

ИННОВАЦИЯ КАК ФАКТОР УСТОЙЧИВОГО РАЗВИТИЯ ОТРАСЛЕЙ ПРОМЫШЛЕННОСТИ И СФЕРЫ УСЛУГ

- Р.И. Балашова, д.э.н., доцент** ГОУ ВПО «Донецкий национальный технический университет» г. Донецк, ДНР, e-mail: stalkraysa@yandex.ua
- Ю.А. Гончаров, к.т.н.** ГОУ ВПО «Донецкий национальный технический университет», г. Донецк, ДНР, e-mail: goncharov.yury2015@yandex.ru
- Л.В. Кравцова, к.э.н.** ГОУ ВПО «Донецкий национальный технический университет», г. Донецк, ДНР, e-mail: lyubow.kravtzova@yandex.ru

INNOVATION AS A FACTOR OF SUSTAINABLE DEVELOPMENT OF INDUSTRIES AND SERVICES

- R.I. Balashova, Doctor of Economics, associate Professor** SEI HPE «Donetsk National Technical University», Donetsk, DPR, e-mail: stalkraysa@yandex.ua
- Yu. Al. Goncharov, Candidate of Technical Sciences** SEI HPE «Donetsk National Technical University», Donetsk, DPR, e-mail: goncharov.yury2015@yandex.ru
- L.V.Kravtsova, Candidate of Economics** SEI HPE «Donetsk National Technical University», Donetsk, DPR, e-mail: lyubow.kravtzova@yandex.ru

Реферат

Цель. Цель статьи заключается в определении сущности, роли и функций инновации как фактора устойчивого развития предприятий отраслей промышленности и сферы услуг.

Методика. В процессе исследования использованы методы теоретического обобщения и сравнения, анализа и синтеза (для анализа существующих подходов и практик оценок показателей внедрения инноваций), агрегирования данных и многомерного статистического анализа (для построения диаграмм и оценки полученных результатов внедрения и финансирования инноваций).

Результаты. На основании анализа данных и результатов научных исследований предложены направления реализации инновации как фактора устойчивого развития отраслей промышленности и сферы услуг.

Научная новизна. Усовершенствовано понятие, в котором инновация рассматривается как результат сбалансированности производственных, технологических, финансовых факторов и условий, сконцентрированных на

уровне хозяйствующего субъекта и управления им, и представляет собой совокупность инновационных взаимодополняющих механизмов, средств и способов ее внедрения и использования, выступает фактором устойчивого экономического развития отраслей промышленности и сферы услуг.

Практическая значимость. Предложенный подход может найти применение в практике предприятий в сфере услуг в процессе принятия ими решений о внедрении и использовании инноваций.

Ключевые слова: инновация, устойчивое развитие, отрасли промышленности, сфера услуг, финансовое обеспечение, эффективность, фактор.

Постановка проблемы и ее связь с научными и практическими задачами. Устойчивое развитие экономики основывается на использовании инновации, все составляющие части которой согласованы между собой, а результаты инновационной политики создают конкурентные преимущества выпускаемым и реализуемым продуктам и услугам на внутреннем и внешних рынках. Необходимость внедрения инновации в форме взаимосвязанных структур или субъектов хозяйствования, включающих и институты правового, финансового и социального характера для обеспечения инновационных процессов, подтверждает актуальность ее исследования как фактора устойчивого развития отраслей промышленности и сферы услуг.

Совершенствование инновации осуществляется в соответствии с объективными требованиями производства и качественным содержанием хозяйственных связей и мотивируется повышением их эффективности. Ее результатом является устойчивое развитие и экономический рост всех отраслей экономики, обусловленные как внутренними, так и внешними инновационными факторами.

Рассматривая стратегическую цель государственной политики Российской Федерации в области развития науки и технологий, которая предусматривает ее выход к 2020 г. на мировой уровень исследований и разработок по направлениям, определенным национальными научно-технологическими приоритетами, необходимо отметить, что в интересах достижения этой цели предполагается развитие фундаментальных научных исследований, науки, технологий и техники в целом на уровне государства и регионального развития [1].

Одно из главных условий трансформации к уровню развитых экономик является активная инновационная политика во всех отраслях, прежде всего в промышленности и сфере услуг. Современная ситуация в производстве, обслуживании и торговле характеризуется объективностью и рациональным подходом к использованию внутренних факторов, в числе которых инновации рассматриваются как источники устойчивого развития. Промышленные предприятия и субъекты сферы услуг формируют направления и принципы своей деятельности на основе промышленной и экономической заинтересованности и ожидаемой результативности. «Реализация этих идей

возможна только при условии использования всех основных элементов функционирования инновационных систем обеспечения качества продукции: цели и задачи по направлениям повышения, поддержания и улучшения качества продукции должны находиться в центре экономической политики [2]». В сложившихся условиях появляется все больше доказательств того, что необходимы эффективные инновации как результат и определяющий фактор развития экономики на микро- и макроуровнях.

Анализ последних исследований и публикаций. Научно-методические и аналитические подходы к инновации как к фактору устойчивого развития предприятий отраслей промышленности и сферы услуг, ее роли и функции в его обеспечении неоднократно рассматривалась учеными различных школ и направлений и нашли отражение в научных работах К. Макконнелла, С. Брю, К. Маркса, Б. Санты, Й. Шумпетера [3-6] и др.

При изучении рекомендаций ученых-экономистов можно сделать вывод, что они имеют в основном общетеоретический характер и отличаются спецификой технологических и экономических проблем изучаемого периода.

В своих работах значительная часть авторов подчеркивают, что инновация объединяет усилия государства, организаций научно-технической и образовательной сфер, предпринимательского сектора экономики, финансово-кредитной сферы, структур государства и негосударственных институтов инновационной сферы. Их взаимодействие происходит в интересах ускоренной реализации интеллектуальной деятельности на рынке высокотехнологичной наукоемкой продукции на основе формирования между субъектами инновационной деятельности равноправных партнерских отношений.

Следовательно, обоснование инновации как фактора устойчивого развития предприятий отраслей промышленности и сферы услуг, определение ее роли и функций в их устойчивом развитии являются одними из задач исследования.

В результате аналитической оценки данной проблемы установлено, что научной литературе исследовано формирование национальной инновационной системы под влиянием множества объективных факторов, таких как: наличие ресурсов (природных, трудовых, климатических и т.д.), особенности исторического развития институтов государства, преобладание определенных форм предпринимательской деятельности, характер и направления межгосударственного сотрудничества и др. Эти факторы выступают долгосрочными детерминантами направления и скорости эволюции инновационной активности.

В современных условиях роль основного фактора, определяющего качественные параметры общественного воспроизводства, включая и инновационную оценку, перешла в определенной степени к понятию конкурентоспособности. Формирование этой категории как важнейшего направления стратегии устойчивого развития современных субъектов мирового, макроэкономического, регионального и микрохозяйства связано с качественными характеристиками инвестирования, степенью его

инновационности, реальными возможностями перехода на более высокие технологические уровни. Так, в Мировом докладе «О конкурентоспособности 2012-2013 гг.» отмечается, что «достижение более высоких уровней устойчивости требует, чтобы правительства, предприятия и гражданское общество работали совместно для решения возникающих проблем. Прогресс в их решении требует высокого уровня с участием многих заинтересованных сторон в сотрудничестве, что приведет к достижению более прагматичного прогресса и позволит странам перейти к более устойчивой модели роста [7].

О. Зеткина предлагает следующее определение экономической устойчивости: это обеспечение рентабельной производственно-коммерческой деятельности предприятия за счет повышения эффективности использования производственных ресурсов и управления предприятием, устойчивого финансового состояния за счет улучшения структуры активов, а также стабильного развития мощности предприятия и социального развития коллектива при самофинансировании в условиях динамично развивающейся внешней среды [8].

И. Александров, А. Половян, А. Окуловская [9] подчеркивают, что под устойчивым развитием социально-экономической системы следует понимать свойство, которое обеспечивает непрерывную функциональную и структурную перестройку для обеспечения эффективности достижения целей социального развития и экономического роста при достаточно малых изменениях условий природной среды.

Изложение основного материала исследования. Инновация влечет за собой взаимосвязанные изменения в ассортименте продукции, технологии и оборудовании, организации управления. Для оценки инновационной деятельности в предпринимательстве Украины используются количественные показатели, характеризующие внедрение новых технологических процессов, освоение новых видов производств и соответствующие им удельные показатели (табл. 1).

Таблица 1 – Внедрение инноваций на промышленных предприятиях Украины [12]

Показатели	2014	2015	2016
Внедрено новых технологических процессов, ед.	1743	1217	3489
Освоено производство инновационных видов продукции, наименований	3661	3136	4139
Удельный вес предприятий, внедрявших инновации, %	12,1	15,2	16,6
Удельный вес инноваций в объеме промышленной продукции, %	2,5	1,4	6,1

Аналогичные тенденции сложились и в освоении производств инновационных видов продукции: наблюдается количественный рост с 3661 наименования в 2014 г. до 4139 в 2016 г. и снижением до 3136 в 2015 г. Анализ состояния внедрения инноваций на промышленных предприятиях Украины за

2014-2016 гг. свидетельствует о количественном росте внедренных технологических инноваций с 1743 единиц в 2014 г. до 3489 в 2016 г. со снижением в 2015 г. до 1217 единиц. Показатели, характеризующие удельный вес предприятий, внедрявших инновации, составляют 12,1; 15,2 и 16,6% за 2014, 2015 и 2016 гг. соответственно (рис. 1).



Рисунок 1 – Динамика показателей, характеризующих внедрение новых технологических процессов и освоение производства инновационных видов продукции в Украине

Изменения удельного веса инноваций в объеме промышленной продукции характеризуется его снижением с 2,5% в 2014 г. до 1,4% в 2015 г. и дальнейшим ростом до 6,1% в 2016 г. (рис. 2).

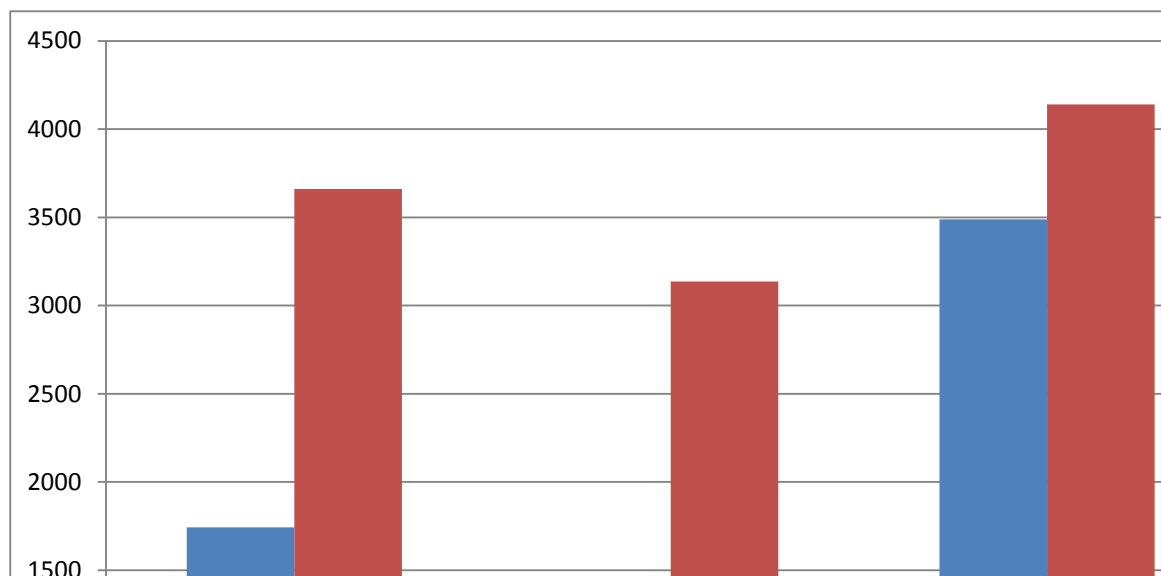

Рисунок 2 – Динамика показателей, характеризующих удельный вес предприятий, внедрявших инновации, и инноваций в объеме промышленной продукции в Украине

Для финансирования инновационных процессов в Украине используются собственные ресурсы субъектов хозяйствования, средства государственного бюджета, иностранных инвесторов и другие источники (табл. 2).

Таблица 2 – Источники финансирования инновационной деятельности в Украине, млн. грн. [12]

Год	Всего расходов	В том числе за счет средств			
		собственных	госбюджета	иностраных инвесторов	других источников
2014	7695,9	6540,3	344,1	138,7	672,8
2015	13813,7	13427,0	55,1	58,6	273,0
2016	23229,5	22036,0	179,0	23,4	991,1

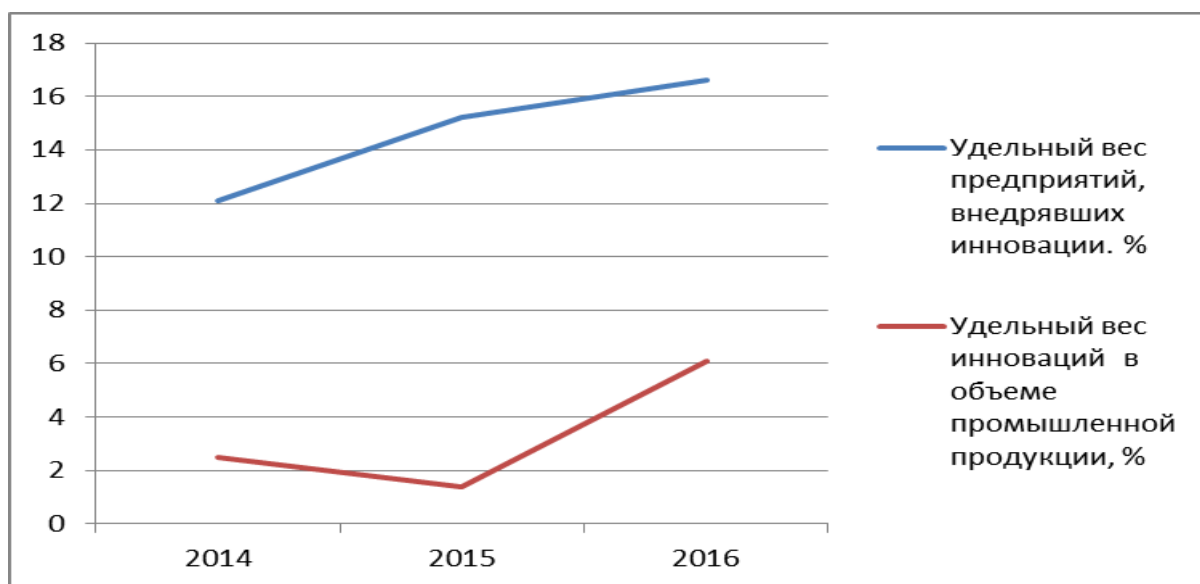
Из общей суммы источников финансирования инновационной деятельности, которая составляла в 2014 г. 7695,9 млн. грн., в 2015 – 13813,7, в 2016 – 23229,5 млн. грн., собственные средства за эти годы достигают 6540,3; 13427,0; 22036,0 млн. грн. соответственно. Из остальной суммы источников финансирования наибольшая часть приходится на другие: 672,8 млн. грн. в 2014 г., 273,0 млн. грн. в 2015 г., 991,1 млн. грн. в 2016 г. Средства из государственного бюджета и инвесторов составляют незначительные суммы за исследуемый период (рис. 3).

Инновации на предприятиях носят многоплановый характер, разные типы инноваций связаны по целям и результатам внедрения. Инновационная политика выступает в качестве совокупности форм, методов и направлений воздействия государства на производство с целью выпуска новых видов продукции и технологий, а также расширения на этой основе рынков сбыта отечественных товаров.



Рисунок 3 – Динамика источников финансирования инновационной деятельности в Украине

Элементы инновационного процесса включают выявление приоритетов в сфере инновационной деятельности, формирование нормативно-правовой базы, подготовку кадров для инновационной деятельности, стимулирование развития венчурного инновационного предпринимательства, финансовое обеспечение инновационной деятельности, взаимодействие науки, образования, промышленности и финансово-кредитной сферы для развития инновационной деятельности, эффективное использование созданного инновационного потенциала.

Несмотря на то, что в России осуществляется переход к построению национальной инновационной системы, уровень развития инновационной деятельности в стране характеризуется недостаточно высоким показателем, который колеблется от 10,3 до 9,3% организаций в 2012-2015 гг., осуществлявших технологические, организационные, маркетинговые инновации в общем числе организаций (табл. 2, рис. 4). Удельный вес инновационной продукции в общем объеме реализованных товаров, работ, услуг сохраняется на стабильном уровне и составляет за 2012-2015 гг. 8,0; 9,2; 8,7; 8,4% соответственно затрат на исследования и разработки от 1,05 до 1,1% в объеме валового внутреннего продукта соответственно по годам за указанный период.

Таблица 2 – Основные показатели инновационной деятельности Российской Федерации [13]

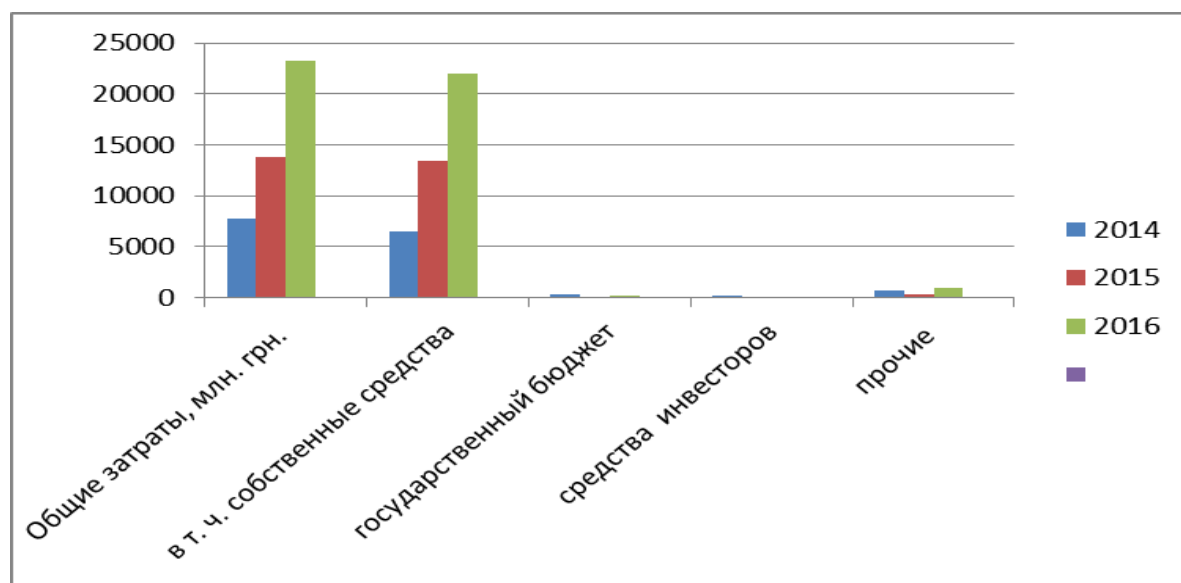
Показатели	2012	2013	2014	2015
1. Инновационная активность организаций (удельный вес организаций, осуществлявших технологические, организационные, маркетинговые инновации в общем количестве организаций), %	10,3	10,1	9,9	9,3
2. Инновационные товары, работы, услуги, % в общем объеме реализованных товаров, работ, услуг	8,0	9,2	8,7	8,4
3. Затраты на исследования и разработки, % в ВВП	1,05	1,06	1,07	1,1
4. Затраты на технологические инновации, млрд. руб.	904,6	1 112,4	1 211,9	1 200,4
5. Бюджетные средства, %	66	65,8	67,1	67,5
6. Внебюджетные средства, %	34	34,2	32,9	32,5

Анализ источников финансирования данных затрат показывает, что их уровень также не получил значительных изменений: бюджетные средства составляют 66,0-67,5% общего финансирования, внебюджетные – от 34,0 до 32,5% затрат.



Рисунок 4 – Динамика основных показателей инновационной деятельности Российской Федерации, %

Основные трудности в реализации инновационного потенциала связаны с нехваткой собственных средств у организаций, ограниченностью бюджетного и внебюджетного финансирования, в том числе заемных и привлеченных средств. Спад производства почти во всех отраслях промышленности, постоянный дефицит денежных средств у организаций не оставляют ресурсов для инновационной деятельности.

Для успешной реализации программных показателей экономики необходимо сформировать инновационную систему, которая представляет собой совокупность институтов, занимающихся производством и трансформацией научных идей в новые виды конкурентоспособной продукции и услуг, а также разработать инновационную политику в форме долгосрочного плана и комплекса продуманных действий по развитию инновационной деятельности.

Е.М. Азарян и Р.В. Кузьменко, рассматривая генерирование и распространение процессов динамичного развития промышленного региона, подчеркивают, что он во многом зависит от состояния институциональной среды. Поэтому одной из основных функций организационно-экономической составляющей является постоянное повышение мотивации к инновационной и научно-исследовательской деятельности, а интенсивность протекания таких процессов зависит от стимулов, предложенных институциональной составляющей [14].

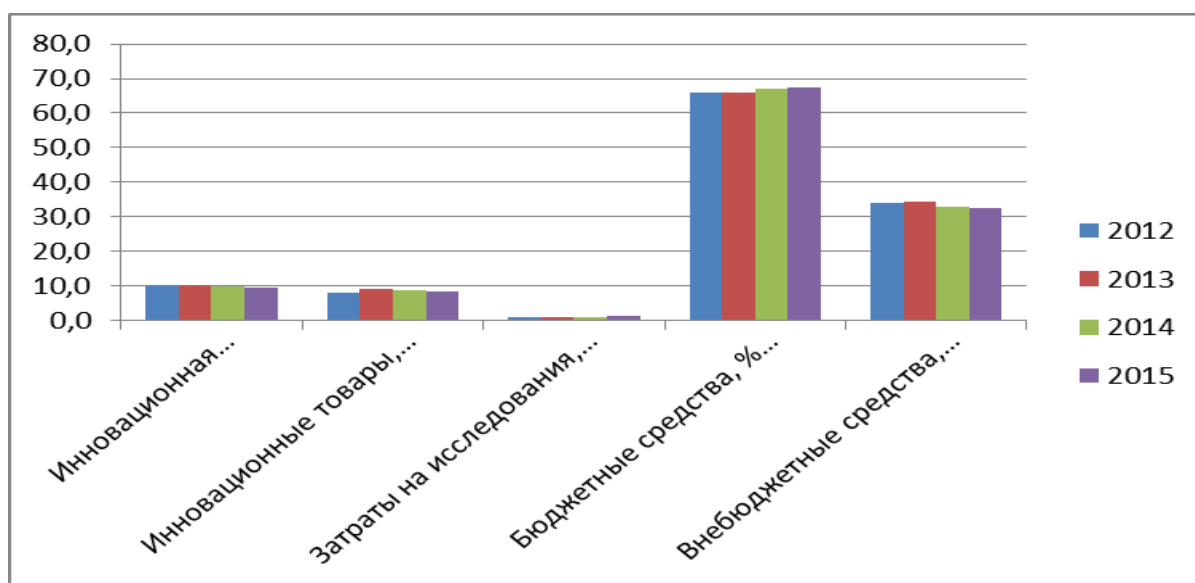
На основании данных Федеральная служба государственной статистики Российской Федерации [13] объем затрат на технологические инновации возрос с 904,6 млрд. руб. в 2012 г. до 1 200,4 млрд. руб. в 2015 г. (табл. 2, рис. 5), что свидетельствует о положительных инновационных изменениях, несмотря на незначительное снижение финансирования в 2015 г.



Рисунок 5 – Динамика затрат на технологические инновации в России

И.А. Федоркина, В.Д. Малыгина, О.В. Мелентьева для оценки структурной динамики финансовых ресурсов предприятий пищевой промышленности предлагают использовать экономико-математическую модель оптимизации структуры бухгалтерского баланса предприятий промышленности. Это позволит нивелировать дефицит наиболее ликвидных активов и значительно улучшит уровень платежеспособности предприятий при неизменности других показателей, и таким образом будет получен абсолютно ликвидный баланс предприятий [15].

Л.Г. Червова в работе [16], посвященной конкурентоспособности как фактору развития экономики, отмечает, что известно несколько способов повышения конкуренции: рациональное использование инвестиций и инноваций, прямая поддержка бизнеса в отдельных отраслях и регулирование деятельности отраслевых рынков через законодательство.

В сложившихся условиях выход на устойчивый рост экономики возможен только на основе концентрации имеющихся ресурсов на ведущих направлениях формирования нового технологического уклада, многократного повышения инновационной и инвестиционной активности, улучшения качества государственного регулирования, подъема трудовой, творческой и инновационной активности специалистов.

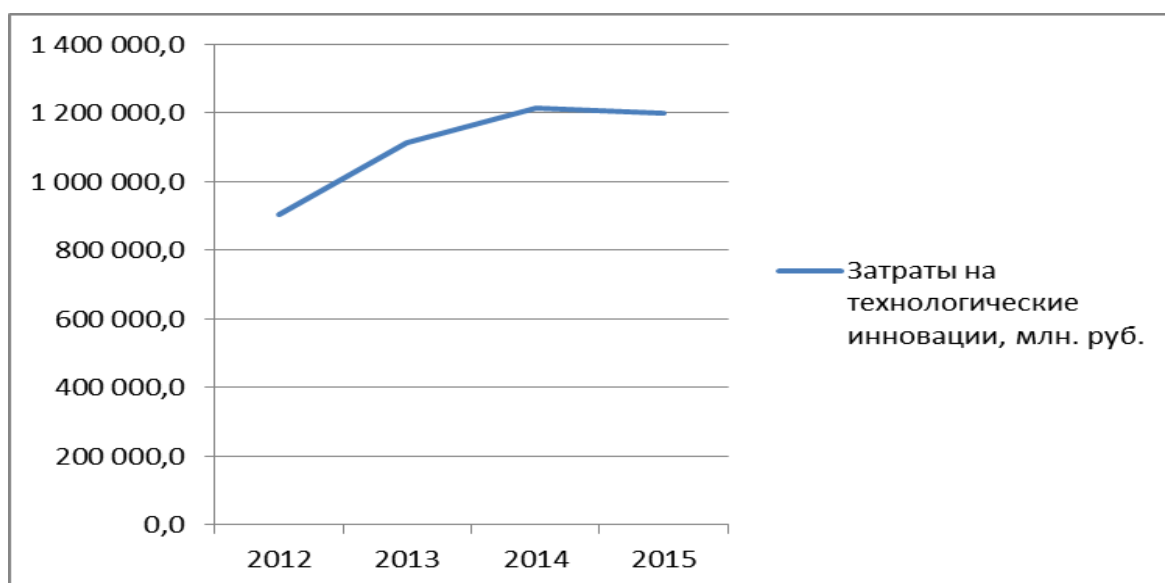
Реализация инновации как фактора устойчивого развития отраслей промышленности и сферы услуг содержит ряд направлений работы, к которым относятся: разработка отраслевых стратегий развития, реструктуризация, модернизация и совершенствование научно-технической и производственно-технологической базы, обновление номенклатуры продукции и развитие экспортного потенциала, улучшение организационно-управленческой структуры и качества управления (рис. 6).



Рисунок 6 – Направления реализации инновации как фактора устойчивого развития отраслей промышленности и сферы услуг

Успешная реализация инновационной стратегии позволит осуществить подъем производительных сил и социальной сферы, создать реальные предпосылки для углубления интенсификации современной экономики, повышения ее эффективности. Для правильной и объективной оценки влияния инновации на степень устойчивости необходимо разработать инновационную стратегию устойчивого экономического развития предприятий в отраслях промышленности, а также в сфере услуг и рассмотреть факторы, оказывающие влияние на такой процесс развития. К ним можно отнести внешние (экономические, государственно-политические, научно-технические, социальные и др.) и внутренние (производственные, финансовые, организационные, маркетинговые и др.) (рис. 7).

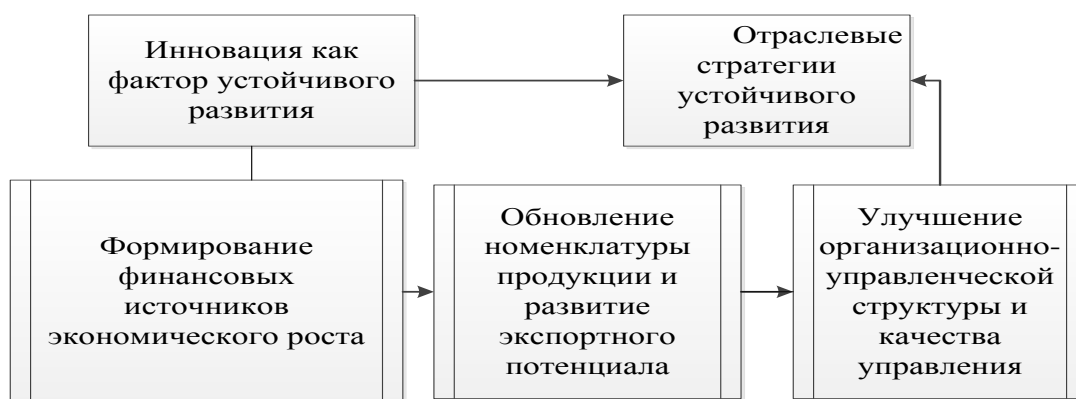

Рисунок 7 – Инновационные факторы, влияющие, на степень экономической устойчивости субъектов хозяйствования

В части ценообразования предприятие может руководствоваться методологией определения цены в зависимости от конкретных территориальных задач продвижения своей продукции на рынок и удержания определенной его части.

С целью обеспечения устойчивого развития необходимы объективные перемены не только в экономической политике, но и в идеологии экономических преобразований: качественный экономический рост должен стать приоритетной задачей и теории, и экономической практики. Для этого нужны разработка и реализация программ на основе модернизации производства с соответствующим ресурсным обеспечением, экономический рост должен быть непосредственно связан с социально-экономическим развитием общества [17].

Выводы и перспективы дальнейших исследований. Развитие и улучшение ситуации возможно на основе активизации инновационной деятельности на различных уровнях (от уровня предприятия до макроуровня) посредством реализации на практике эффективной инновационной политики. Устойчивое экономическое развитие отраслей промышленности и сферы услуг на основе инновации является результатом сбалансированности производственных, технологических, финансовых факторов и условий, сконцентрированных на уровне как хозяйствующего субъекта, так и управления им. В процессе деятельности такая инновационная направленность представляет собой совокупность взаимодополняющих механизмов, средств и способов для обеспечения надежности прямых и обратных инновационных связей, их гибкости и адаптации к внешним и внутренним условиям.

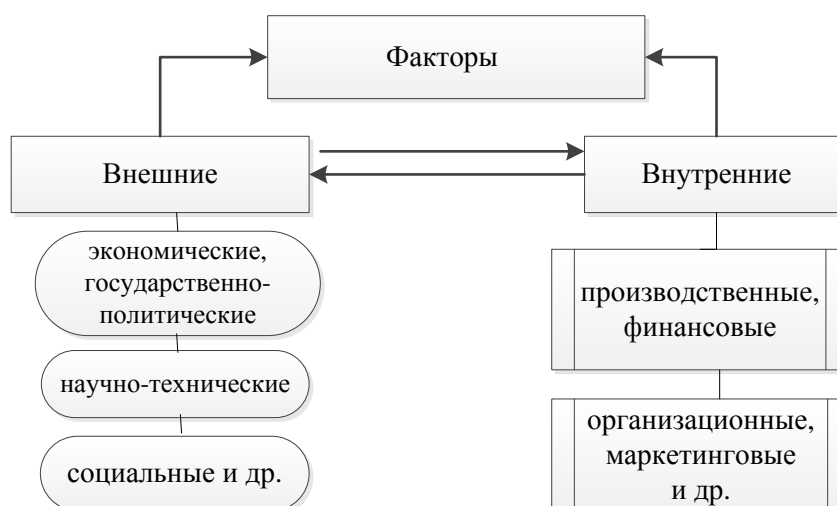
Список литературы

1. Основы политики Российской Федерации в области развития науки и технологий на период до 2020 года и дальнейшую перспективу. Утверждены Президентом Российской Федерации 30.03.2010. – N Пр -576: [Электронный ресурс].– Режим доступа: <http://docplayer.ru/45154779-Osnovy-politiki-rossiyskoy-federacii-v-oblasti-razvitiya-nauki-i-tehnologiy-na-period-do-2020-goda-i-dalneyshuyu-perspektivu.html>
2. Balashova, R. Improved territorial policy, as the direction of increase of efficiency of sphere of services (Совершенствование территориальной политики, как направление повышения эффективности сферы услуг) // European science review, «East West» Association for Advanced Studies and Higher Education GmbH. Vienna. №1-2. 2016. pp. 201-203.
3. Макконел, К.Л. Экономикс: принципы, проблемы и политика / К.Л. Макконел, С.Л. Брю // В 2 т.: пер. с англ. – Москва: Республика, 1993. Т. 1. 399 с.
4. Маркс, К. Сочинения / К. Маркс, Ф. Энгельс.– Москва: ГИПЛ. – т.23.– 1960. – 918с.
5. Санта, Б. Инновации как средство экономического развития / Б. Санта // пер. с венг. – Москва: Прогресс, 1990. – 249 с.

6. Шумпетер, Й.А. Теория экономического развития. Капитализм, социализм и демократия / Й.А. Шумпетер; [предисл. В.А. Антономова; пер. с нем. В.С. Автономова и др.]. – Москва: «Эксмо», 2007. 864 с.
7. Отчет о конкурентоспособности в мире за 2012-2013 гг. - The Global Competitiveness Report, Insight Report. - Geneva : SRO-Kundig, 2015: [Электронный ресурс] / Режим доступа: <http://reports.weforum.org/global-competitiveness-report-2014-2015/introduction-3/#view/fn-5>
8. Зеткина, О. В. Об управлении устойчивостью предприятия / О.В. Зеткина [Электронный ресурс]. – Режим доступа: <http://www.conif.boom.ru/third/section3.html>
9. Дефиниция понятия «Устойчивое развитие» / И.А. Александров, А.В. Половян А.В., А. Окуловская.– Научные труды Донецкого национального технического университета. Серия: экономическая, 2008. № 33-2. С. 5.
10. Методы и инструменты управления инновационным развитием промышленных предприятий / И.Л. Туккель, С.А. Голубев, А.В. Сурина, Н.А. Цветкова. – Санкт-Петербург: БХВ-Петербург, 2013. 208 с.
11. Сухарев, О.С. Управление технологическими инновациями в промышленности / О.С. Сухарев, Е.В. Сесюнина. – Москва: Экономическая литература, 2005. – 120 с.
12. Наукова та іноваційна діяльність (1990-2016) / Державна служба статистики України [Электронный ресурс]. – Режим доступа: <http://www.ukrstat.gov.ua>
13. Основные показатели инновационной деятельности / Федеральная служба государственной статистики [Электронный ресурс]. – Режим доступа:http://www.gks.ru/wps/wcm/connect/rosstat_main/rosstat/ru/statistics/science_and_innovations/science/
14. Азарян, Е.М. Институциональные условия в организационно-экономической составляющей генерирования и распространения процессов динамического развития промышленного региона / Е.М. Азарян, Р.В. Кузьменко.– Вестник Института экономических исследований, 2016.№ 4 (4). С. 60-68.
15. Моделирование оптимальной структуры финансовых ресурсов предприятий на рынке высокомаржинальных продуктов / И.А. Федоркина, В.Д. Малыгина, О.В. Мелентьева. – Ученые заметки ТОГУ, 2017. Т. 8. № 1. С. 395-406.
16. Червова, Л.Г. Конкурентоспособность как фактор развития экономики республики.– Вестник Института экономических исследований. 2016. № 1 (1). С. 5-8.
17. Амуленкан, В.Ю. Финансовая устойчивость: обзор формирования понятийного аппарата в современных рыночных условиях / В.Ю. Амуленкан, Р.С Близкий //Экономика и управление в XXI веке: тенденции развития, 2014. № 19-1. С. 168-171.

ИННОВАЦИОННЫЙ АСПЕКТ СОЦИАЛЬНОЙ ПОЛИТИКИ ГОСУДАРСТВА

В.А. Комаров, к.ю.н., доцент

ГОУ ВПО «Донбасская юридическая академия», г. Донецк, ДНР,
e-mail: periodic.trade@mail.ru

INNOVATIVE ASPECT OF SOCIAL POLICY OF THE STATE

V.A. Komarov, Ph.D., Assoc.

SE HPE «Donbass law academy»,
Donetsk, DPR,
e-mail: periodic.trade@mail.ru

Реферат

Цель. Цель статьи заключается в развитии концептуальных основ инновационного аспекта социальной политики государства.

Методика. В процессе исследования использованы методы экспертных оценок (для уточнения мнения ведущих ученых о роли инноваций в социальном развитии государства), теоретического обобщения и сравнения (для выделения понятия «социальные инновации»).

Результаты. На основании проведенного исследования определена роль инноваций в реализации социальной политики государства.

Научная новизна. Получил дальнейшее развитие научно-методологический подход к понятию «социальные инновации».

Практическая значимость. Полученные результаты направлены на формирования Государственной концепции социальной политики Донецкой Народной Республики.

Ключевые слова: инновации, социальная политика, социальная сфера, социальные инновации, управление социальными инновациями.

Постановка проблемы и ее связь с научными и практическими задачами. При формировании рыночной экономики любого государства безотлагательного решения требуют проблемы, связанные с обеспечением эффективной реализации государственной социальной политики.

Отличительной особенностью современного социального государства является предоставление качественных социальных услуг, удовлетворяющих все слои населения страны. Устойчивое социальное развитие государства является результатом социально-экономических реформ. До недавнего времени повышение уровня социального развития государства рассматривалось только через перераспределение ограниченных ресурсов между социально уязвимыми слоями граждан. Не применялись инновационные подходы для улучшения уровня жизни населения.

Анализ последних исследований и публикаций. О необходимости инновационных подходов к реализации социальной политики государства говорят и российские, и украинские исследователи. Так, Н.М. Платонова рассматривает инновации как способ повышения качества социального обслуживания граждан России [1]. Е.В. Шилова на основе существующих подходов к исследованию инноваций в социальное развитие делает вывод о том, что инновации обеспечивают стойкое конкурентное преимущество для любого уровня устойчивого развития и, как следствие, высокий уровень конкурентоспособности государства, региона и организации / предприятия [2]. А.А. Салтан утверждает, что именно инновации могут привести элемент новизны в жизни общества и реально ее улучшить, постепенно, но заметно [3]. В научном докладе «Инновационная Украина 2020» указывается, что для эффективного социального развития государства социальные услуги должны носить инновационный характер, выражающийся во внедрении оценки качества социальных услуг [4].

Изложение основного материала исследования. Современное государственное социально-экономическое развитие предполагает относительно автономное существование производственной и социальных сфер. Поэтому социальная сфера рассматривалась как затратная, которая не может быть привлекательным объектом инвестиций и инноваций. Для повышения степени привлекательности социальной сферы необходимо усовершенствовать деятельность субъектов инвестиционной и инновационной деятельности. В вопросах социальной политики этими субъектами выступают органы публичной власти, к которым относятся органы государственной власти и местного самоуправления.

Анализ статистических данных социального развития ряда стран (Россия, Белоруссия, Украина) позволяет утверждать, что экономический рост пока не стал инновационным и не оказал положительного влияния на социальную сферу, без развития которой невозможно устойчивое долгосрочное социально-экономическое развитие любого государства.

О том, что переход на инновационный путь развития пока носит декларативный характер в этих странах, свидетельствуют два факта:

1. Во-первых, уровень заработной платы работников, занятых в сфере науки и образования, остается низким не только в денежном эквиваленте, но и по сравнению с заработной платой тех, чья квалификация не требует высшего образования.

2. Во-вторых, если бы спрос на инновации со стороны реального сектора экономики действительно был высок, то оплата труда ученых была бы значительно выше, а в научно-исследовательских институтах был бы устойчивый спрос на рабочие места.

В Донецкой Народной Республике состояние инновационной деятельности характеризуется:

- недостаточными объемами реализованной инновационной продукции. Снижение уровня инноваций за последние годы является результатом внешних и внутренних факторов, вызванных сложной военно-политической ситуацией;

- низким уровнем инновационной активности промышленных предприятий. Даже в Украине количество предприятий, занимающихся инновациями, является низким по сравнению с развитыми странами – в 5 раз меньше, чем в странах Европы;

- незначительное количество предприятий малого и среднего бизнеса, которые занимаются инновационной деятельностью. А именно эти предприятия имеют соответствующий потенциал для развития инноваций. Они более гибкие и лучшие приспособляются к изменениям внешней среды (хотя лишь 6% малых и 15% средних предприятий в Украине являются инновационными).

Основная проблема активизации инновационной деятельности – это нежелание субъектов предпринимательской деятельности заниматься инновационной деятельностью по ряду причин: несовершенство законодательной базы, отсутствие стимулов со стороны государства к внедрению инновационной деятельности в функционирование современных предприятий – все это приводит к уменьшению производительности труда, старению производства, высоким расходам, снижению конкурентоспособности и торможению экономических процессов.

Основными причинами ухудшения состояния инновационной сферы являются следующие:

1. Слабое нормативное и организационное обеспечение трансфера технологий, кластеров, слабое информационное обеспечение, что оказывает негативное влияние на развитие научно-исследовательского процесса в инновационной сфере.

2. Отсутствие имеющихся экономических и налоговых стимулов для привлечения инвестиционных ресурсов в инновационные процессы.

3. Недостаточный уровень финансирования научно-исследовательских работ из государственного и местных бюджетов.

4. Отсутствие институциональных условий для полноценного развития высокотехнологичных инновационных предприятий, технополисов, технопарков, венчурных предприятий, а также предприятий, занимающихся трансфером технологий.

5. Слабая работа существующих нормативно-правовых механизмов органов публичной власти, регулирующих деятельность субъектов инновационной деятельности.

Модернизация производства, обеспечение нового качества экономической системы, повышение конкурентоспособности отечественной продукции на внутреннем и внешнем рынках, а также обеспечение стабильного долгосрочного экономического роста на основе инновационной модели социального развития требуют активизации действий государства по управлению инновационной сферой, совершенствования финансовых,

институциональных, организационных, правовых и других инструментов государственного управления.

На современном этапе хозяйствования социальное развитие Донецкой Народной Республики требует построения инновационной модели развития.

Социальное развитие – важнейший фактор эволюции общества. Социальные процессы определяют направление и пропорции будущего социально-экономического развития государства.

Переход развитых стран мировой экономики на новый уровень научно-технического развития – общества высокого потребления – усилил значение сферы услуг и нового подхода к нововведениям и инновационной активности, объединяющей знания и технику с качеством жизни населения.

В 90-е годы прошлого века глобализация внесла новые коррективы в процесс взаимодействия экономической среды и инновационной деятельности конкурирующих, самостоятельных субъектов хозяйствования, которые были вынуждены во многом изменить стереотипы своего поведения в социальной сфере. Именно инновации в социальном развитии становятся главным фактором современного научно-технического прогресса. Они оттеснили инвестиции в социальное развитие на второй план, хотя инвестиции определялись как главный фактор любого развития.

Принципиальное повышение роли социальной инфраструктуры и нововведений в жизни населения вызвано в первую очередь изменениями в рыночной ситуации: переходом от привычной статичной конкуренции к динамичной, что и определило главные особенности взаимодействия социальных инноваций и рынка на современном этапе.

Исчерпывающее определение понятия «социальная инновация» приводит Л. Бойко-Бончук. Автор трактует ее как:

1) формирование новых идей, стратегий, концептов, организаций, форм организаций;

2) процесс изменений (принятие новых решений), длительное социальное изменение нестандартных решений социальной проблемы, развитие структур, принципов, практик;

3) изменения в поведении, предпочтениях людей, в процессах влияния на изменения в регулировании, политике, организационных структурах и практиках [5].

По определению других исследователей, социальная инновация – это результат творческой деятельности, получивший широкое применение и служащий основанием для значимых социальных изменений; процесс преобразования нововведений на социокультурные нормы и образцы, обеспечивающий их институциональное оформление и закрепление в сфере духовной и материальной культуры общества [6].

В более общем виде социальные инновации – это разновидность инноваций по сфере применения и этапам НТП, направленных на улучшение условий труда, решение проблем здравоохранения, образования, культуры [7]. На макроуровне социальные инновации – это, прежде всего, изменения в

социальной сфере. Они направлены на улучшение качества жизни населения страны и имеют высокую зависимость от групповых и личных качеств пользователей. На микроуровне социальные инновации – общий процесс планомерного улучшения социогуманитарной сферы предприятия, направленный на расширение возможностей на рынке рабочей силы, мобилизацию персонала предприятия, достижение поставленных стратегических целей, что, в свою очередь, укрепляет доверие к социальным обязательствам предприятия перед сотрудниками и обществом в целом [7].

По мнению ученых, социальные инновации в ходе своей институционализации, как правило, проходят три стадии – селекцию, адаптацию и интеграцию [8].

На первой стадии осуществляется преимущественно неформализованный отбор среди собственных социальных нововведений и заимствованных культурных образцов. Те из них, которые прошли через «общественный фильтр», приспособляются на второй стадии к специфике имеющейся социальной структуры, становясь со временем ее органическими компонентами. На третьей стадии социальные инновации превращаются в традиционные для того или иного социума явления. В этом контексте приоритетом перспективной инвестиционной стратегии государства являются проекты и программы, направленные на развитие социокультурной сферы, то есть здравоохранения, науки, образования, культуры, социального обеспечения.

Во времена СССР социальные инновации были важной составляющей социального развития государства. Промышленные предприятия, колхозы и совхозы по поручению коммунистической партии отчисляли средства на развитие социальной сферы. Значительный объем государственных средств выделялся также на социальное развитие. Необходимо заметить, что по этому показателю Советский Союз занимал ведущее место среди всех стран мира. Американские специалисты установили главную причину советского первенства: СССР иллюстрация показателей государственных ассигнований в социальную сферу (запуск искусственного спутника Земли, полет человека в космос) в виде дроби, в числителе которой – объем государственных вложений в обычного студента, а в знаменателе – доля на душу населения в национальном доходе страны. Следовательно, главная причина советского успеха – это студент, будущий специалист, который в процессе обучения получал необходимый багаж знаний, практическую подготовку и государственное распределение, то есть гарантированное место работы.

Западные специалисты признали экономически выгодной практику государственного распределения выпускников высших учебных заведений. Например, в США этот опыт был использован для прогнозирования количества выпускников высших учебных заведений, что привело к снижению уровня безработицы.

Следует заметить, что в тяжелые для СССР 40-е годы XX в. заработная плата рабочих возрастала на 37%, инженеров – на 50%. Преподаватель с ученой степенью имел заработную плату, которая в пять раз превышала заработную

плату рабочего. Поэтому для молодежи учиться в аспирантуре и заниматься научной деятельностью было очень престижно.

В конце 50-х годов ситуация по начислению заработной платы изменилась, оплата труда рабочего и инженера сравнялась, что, возможно, также сыграло свою отрицательную роль в распаде Советского Союза.

Для повышения конкурентоспособности субъектов хозяйствования социальной сферы необходимы существенные изменения в характере их деятельности. В связи с этим при определении понятия «управление социальными инновациями» необходимо учитывать множество подходов к управлению (ситуационный, факторный и др.). Вместе с тем социальную инновацию следует рассматривать как составляющую реализации социальной политики государства.

1. Социальная инновация, или инновационное направление социального развития, – это процесс реализации в государстве социального нововведения. Основу социальной инновации составляют нетехническое нововведение, новые методы взаимодействия между членами общества, новые критерии их поведения, действий, состояния социальной среды.

2. Введение социальной инновации предполагает определенный порядок действий, основанный на изучении особенностей социальной инновации как составляющей социального развития. Если проанализировать принцип действия инноватора в условиях социальной и технологической инновации, то станет ясно, что его действия будут определяться спецификой социальной инновации как составляющей социального развития.

3. Специфика социальной инновации как составляющей социального развития определяется в основном тем, что социальное нововведение не связано с техникой и технологией. Главная разница между социальными и технологическими инновациями заключается в новых действиях инноватора, которые строятся на принципиально новых началах. Если эффект от технологической инновации – это прежде всего повышение производительности труда, то эффект от социальных инноваций – это достижение социального эффекта, который трудно измерить математически. Это в первую очередь рост уровня удовлетворенности от социальных благ общества.

4. Социальные инновации сопровождаются не только действиями субъектов инновационной деятельности, но и:

- наличием положительных социальных эффектов от социальных инноваций, которые нужно показать обществу;
- устранением отрицательных эффектов от реализации социальных инноваций;
- анализом правового состояния инновации через определение нормативно-правового обеспечения внедрения социальной инновации;
- анализом возникновения споров в обществе, вызванных появлением социальных инноваций.

Целесообразным является рассмотрение управления социальными

инновациями в рамках системного подхода, в соответствии с которым при воздействии на любой структурный элемент социально-экономическая система меняется во всех своих взаимосвязях и становится другой целостностью.

Управление социальными инновациями представляет собой взаимодействие совокупности принципов, функций и методов, применяемых в процессе деятельности отраслей социальной сферы и их персонала, наполняемых конкретными мерами, которые, в свою очередь, используют необходимые виды ресурсов (материальные, финансовые, информационные) на протяжении всего периода участия в инновационном цикле [9].

Сущность управления социальными инновациями сопровождается выполнением соответствующих функций управления: это прежде всего планирование, организация, мотивация и контроль. Появление социальных инноваций привносит в процесс управления дополнительные функции, такие как прогнозирование, координация, регулирование, администрирование и контроллинг.

Однако до сих пор не сложилось единого мнения как о перечне стадий управленческого цикла инновационной деятельности, так и о количестве выделяемых функций и степеней их дифференциации.

Так, А. Ахметзянова предлагает один из возможных вариантов классификации функций управления инновационной деятельностью, который можно применить к управлению социальными инновациями.

В процессе управления социальными инновациями необходимо рассматривать сам процесс управления как своеобразный алгоритм выполнения всех вышеуказанных основных и дополнительных функций управления.

Процесс управления социальными инновациями начинается с прогнозирования, которое включает планово-расчетное обоснование целей и задач современного социального развития государства. В этом случае основной целью управления социальными инновациями является желаемое состояние системы социального развития в ближайшей перспективе, которая формируется под влиянием политических, правовых, организационных, экономических и мотивационных механизмов реализации социальной политики государства.

Качественное и количественное достижение цели социального развития государства, с одной стороны, зависит от результатов прогноза и оценок влияния механизмов государственного управления на социальное развитие, с другой – является реальной чертой для влияния действенных инновационных мероприятий развития системы государственного управления социальным развитием.

Миссия современного государства как генерального субъекта государственного управления определяется целями обеспечения безопасности, высокой конкурентоспособности и взаимовыгодного партнерства стран во внешних отношениях, создания условий для целостного развития и эффективного функционирования национального сообщества, повышения на этой основе уровня и качества жизни граждан. Эти цели государства органично взаимосвязаны и формируют единое поле управленческой деятельности,

направленной на базовую цель – обеспечение устойчивости страны во внешних и внутренних общественных отношениях. Категория устойчивости в теории изменений традиционно означает способность системы находиться в равновесии за счет сохранения своей структуры и функций, но с необходимой адаптацией к меняющимся условиям внешней среды.

Выводы и перспективы дальнейших исследований.. В динамично развивающемся мире экономика должна быть не просто социально ориентированной, а прежде всего, социально обусловленной. Иными словами, экономика не сама по себе должна обеспечивать социальное развитие, а положительная динамика социальных отношений становится сегодня основанием динамического и в то же время устойчивого развития экономики. Именно социальное развитие государства становится главной движущей силой развитой экономики.

В соответствии с этим на первый план выходят задачи согласования социальных интересов различных групп и слоев населения, защиты прав и законных интересов граждан, обеспечения условий для их самореализации, активного жизнеустройства.

Все вышесказанное подчеркивает важность социальной политики государства, реализация которой непосредственно связана с инновационными процессами, проходящими в социальной сфере. Социальные инновации конструктивный вектор развития общества, которые в конечном итоге повлияют на улучшение качества жизни населения современного государства.

Список литературы

1. Инновации в социальной работе: учеб. пособие для студ. учреждений высш. проф. образования / Н. М. Платонова, М. Ю. Платонов. — 2-е изд., стер. — М.: Издательский центр «Академия», 2012. — 256 с. — (Сер. Бакалавриат). ISBN 978-5-7695-9234-8

2. Е.В. Шилова Инновации как фактор обеспечения устойчивого развития социально-экономических систем / Е.В. Шилова //Вестник Пермского университета. Сер. «Экономика» = Perm University Herald. Economy. 2015. № 2(25). С. 23– 30.

3. Салтан А. А. Соціальні інновації як умова розвитку сучасної України / А.А. Салтан //file:///C:/Users/menegment/Downloads/27697-49949-1-SM.pdf

4. Інноваційна Україна 2020 : національна доповідь / за заг. ред.В.М. Гейця та ін. ; НАН України. – К., 2015. – 336 с. : табл., рис. I-66 ISBN 978-966-02-7615-4

5. Бойко-Бончук Л. В. Поняття «соціальна інновація»: типи визначень, приклади застосування / Л. В. Бойко-Бончук // Наука та інновації. – 2009. – Т. 5. – № 3. – С. 94-99.

6. Авер'янов В. Б. Органи виконавчої влади в Україні / В. Б. Авер'янов. – К. : Ін Юре, 1997. – 48 с.

7. Барановський О. І. Залучення інвестицій: питання теорії і практики : [монографія] / О. І. Барановський, М. М. Туріянська. – Донецьк : «Астро» ПП, 1999. – 276 с.

8. Бестужев-Лада И. В. Прогнозное обоснование социальных нововведений / И. В. Бестужев-Лада. – М. : Наука, 1993. – 233 с.

9. Ахметзянова А. Г. Особенности и роль управления инновационной деятельностью в повышении результативности развития социальной сферы / А. Г. Ахметзянова // Российское предпринимательство. – 2005. – № 10 (70). – С. 96-99.

УДК [640.43/.45:658.7]:005.5

**МОДЕЛИРОВАНИЕ ПРОЦЕССОВ ЗАКУПКИ И ХРАНЕНИЯ
ПРОДУКТОВ И СЫРЬЯ НА ПРЕДПРИЯТИЯХ
ОБЩЕСТВЕННОГО ПИТАНИЯ**

**Л.В. Крылова,
к.т.н., доцент**

ГО ВПО «Донецкий национальный университет экономики и торговли имени Михаила Туган-Барановского», г. Донецк, ДНР, e-mail: koteika2205@mail.ru

**В.Г. Топольник,
д.т.н., профессор**

ГО ВПО «Донецкий национальный университет экономики и торговли имени Михаила Туган-Барановского», г. Донецк, ДНР, e-mail: topolnik.v@gmail.com

**MODELING OF PROCESSES OF PURCHASING AND STORAGE OF
PRODUCTS AND RAW MATERIALS AT THE ENTERPRISES OF PUBLIC
CATERING**

**L.V. Krylova, Candidate of
technical Sciences, Associate
Professor**

SO HPE «Donetsk National University of Economics and Trade named after Mykhayilo Tugan-Baranovsky», Donetsk, DPR, e-mail: koteika2205@mail.ru

**V. G. Topolnik, Doctor of technical
Sciences, Professor**

SO HPE «Donetsk National University of Economics and Trade named after Mykhayilo Tugan-Baranovsky», Donetsk, DPR, e-mail: topolnik.v@gmail.com

Реферат

Цель. Цель статьи заключается в построении моделей бизнес-процесса «закупка товаров и сырья», определении выполняемых функций и факторов управления.

Методика. В работе применена методология функционального моделирования IDEF0 с использованием компьютерной программы CA ERwin Process Modeler.

Результаты. Создана функциональная модель процесса закупки товаров и сырья на предприятии питания, которая построена методом декомпозиции. Диаграмма каждого уровня декомпозиции представляют собой действия (работы) по организации снабжения предприятия питания.

Научная новизна. С использованием средств стандартизированной методологии IDEF0 разработана функциональная модель основного бизнес-процесса предприятия питания «закупка продуктов и сырья», в которой идентифицированы входы, выходы, управления и механизмы каждой функции, представленной в модели.

Практическая значимость. Модель наглядно представляет существующие процессы, их взаимосвязи, ответственных и исполнителей процессов. Имея модель, руководитель предприятия может анализировать и выявлять недостатки, определять потенциальные возможности дальнейшего совершенствования, а также использовать для обучения персонала и разработки корпоративных стандартов.

Ключевые слова: предприятие питания, бизнес-процесс, модель, функциональный блок, стрелки, вход, выход, управление, механизм.

Постановка проблемы и ее связь с научными и практическими задачами. Успех компании зависит от того, насколько она конкурентоспособна. Чтобы выдерживать конкуренцию, компания должна уделять серьезное внимание своей деятельности. Все то, что приносит доход компании, является бизнесом. В основе любого бизнеса лежат процессы, которые постоянно выполняются и производят нужные для потребителя продукцию и услуги. Именно эти процессы создают ценность для клиентов компании и приносят ей доход и прибыль.

В XXI в. стало актуальным внедрение нового, так называемого процессного подхода к организации деятельности компании и управлению бизнесом через управление процессами, в первую очередь по технико-технологическим показателям, что способствует стабилизации и улучшению финансового состояния компании. Повышение прозрачности и управляемости бизнеса обеспечивает инвестиционную привлекательность компании [1].

Постоянные и существенные изменения на рынках сбыта, в технологиях производства, потребностях клиентов, их требованиях к продукции и услугам стали сегодня обычным явлением. Эта изменчивость современного делового мира ставит на повестку дня реинжиниринг деловых процессов.

Проведение исследований по адаптации предприятий различных отраслей экономики, в частности индустрии гостеприимства, к сложным, высокой степени неопределенности динамичным условиям хозяйствования является достаточно актуальным.

Изложение основного материала исследования. Современные предприятия общественного питания в условиях конкурентной борьбы вынуждены постоянно улучшать свою деятельность. При определении путей улучшения деятельности предприятия общественного питания руководитель должен быть способен самостоятельно находить и принимать решения в этих вопросах. Например, способность директора ресторана принимать нужные решения зависит от его компетенций, в том числе о современных тенденциях развития бизнеса. Наряду с этим, прежде всего, он должен обладать информацией о том, какие предпочтения у потребителей результатов деятельности ресторана – посетителей, а также как работает ресторан в целом, как он взаимодействует с внешними поставщиками и потребителями, как организована работа в каждом подразделении ресторана (производство, обслуживание), какие взаимоотношения с поставщиками, с целевыми клиентами, какой микроклимат в коллективе, то есть об обстановке на каждом рабочем месте. Удобным средством для получения такой информации может служить создание модели бизнеса и ее анализ.

На сегодняшний день общепризнано [2], что моделирование и анализ бизнес-процессов являются одними из основных инструментов повышения эффективности деятельности предприятия.

Бизнес-модель строится для лучшего понимания происходящих бизнес-процессов. Она представляет собой формальное описание реально существующей или желаемой деятельности предприятия. Формализация процессов имеет следующие преимущества [3]: появляется их четкое понимание; возможна стандартизация процессов (при отсутствии стандартов персонал может выполнять производственные задания в меру своих представлений и способностей); повышается качество выполнения работ и управляемость бизнеса; имеется возможность целенаправленно совершенствовать деятельность; уменьшается зависимость бизнеса от человеческого фактора; возможность снижать требования к компетенциям претендентов на работу, нанимать более дешевый персонал, что приводит к снижению издержек и росту прибыли.

Модель позволяет провести всесторонний анализ, учитывая различные точки зрения, увидеть то, что, возможно, скрыто от руководства.

Анализ работы предприятия как модели поможет установить, что необходимо для достижения конкретно поставленной цели – удовлетворенность потребителей и получение прибыли.

Широкому внедрению методов моделирования способствовало введение в 90-х годах прошлого века их компьютерной поддержки. Сегодня на рынке есть специальные программы, позволяющие моделировать бизнес и строить модель.

Среди современных методов описания бизнес-процессов наибольшее распространение получила методология создания функциональных моделей в нотации IDEF0 [4, с. 146]. На основе этой методологии в Российской Федерации разработан и введен в действие с 01.07.2002 г. Государственный

стандарт P50.1.028-2001 [5]. Программными продуктами, поддерживающими стандарт IDEF0, являются BPwin, ERwin Process Modeler.

Поскольку методология функционального моделирования бизнес-процессов – это сравнительно новое направление в исследовании проблем теории и практики человеческой деятельности, она только начинает привлекать внимание ученых и ведущих руководителей-практиков. Однако анализ современной периодической научной литературы показал, что область применения этой методологии уже достаточно разнообразна. Преимущественно она применяется для решения экономических вопросов и проблем управления производственной, организационной, финансовой и другой деятельностью предприятий и организаций. Как правило, функциональное моделирование предшествует реинжинирингу.

Так, метод функционального моделирования был применен в следующих целях: при разработке рекомендаций по оптимизации процесса управления денежными потоками предприятия [6]; для формирования стратегии управления финансовой реструктуризацией предприятия [7]; при стратегическом управлении финансовым развитием [8]; при управлении финансовой устойчивостью предприятия [9]; для оптимизации финансовой устойчивости банка [10]; при управлении финансовой безопасностью предприятия [11]; при управлении затратами на персонал [12].

В источнике [13] показана возможность использования методологии функционального моделирования для перевода требований стандартов в функциональную модель процессов; в работе [14] разработана функциональная модель процесса изготовления сахара из сахарной свеклы; в источнике [15] приведена функциональная модель процесса «прием и складирование сахарной свеклы».

Деятельность предприятия общественного питания по производству кулинарной продукции может быть представлена как цикл, который состоит из процессов закупки продуктов (сырья, п/ф), их приемки, размещения на складе и хранения, передачи на производство, изготовления блюд и последующей продажи готовой продукции потребителю.

Ресторану приходится работать с многочисленными поставщиками, организуя снабжение сырьем, полуфабрикатами в необходимом ассортименте, количестве и требуемого качества. Эта стадия технологического цикла имеет важное значение: эффективно организованное снабжение способствует ритмичной работе производства.

В соответствии с поставленной задачей разработана модель для предприятия общественного питания согласно принципам моделирования бизнес-процессов и правилам построения диаграмм IDEF0.

На рис. 1 представлена контекстная диаграмма, которая обобщенно, в соответствующих границах отражает концепцию указанного бизнес-процесса.

Для организации и осуществления этого процесса менеджер предприятия тщательно изучает рынок товаров и сырья, потенциальных поставщиков, с которыми в будущем предприятие будет сотрудничать, руководствуясь

соответствующими нормативными документами. Закупка товаров и сырья на предприятии питания зависит от потребности производственной программы (меню). Немаловажную роль в определении поставщиков имеют ценовая политика и качество товаров. При планировании закупок необходимо учитывать также финансы предприятия и прогноз на спрос. Следовательно, входящей информацией при построении модели является: информация о рынке товара, информация о поставщиках товара, ценовая политика на рынке, прогноз на спрос, товары поставщиков, коммерческие предложения, финансы предприятия.

Управление процессом осуществляется согласно нормативной документации, договору на поставку, плану потребностей, справочной и научной информации, смете расходов. К нормативной документации относится СНиП, сертификаты соответствия, а также законы и законодательные акты, которыми предприятие руководствуется в процессе деятельности.



Рисунок 1 – Контекстная диаграмма процесса закупки товаров и сырья

Процесс закупки товаров и сырья включает четыре процесса верхнего уровня: изучить рынок товаров и сырья, заключить договора с поставщиками, приобрести товары и сырье, принять товары и сырье (диаграмма А0, рис. 2).

Данный процесс является важным, от его правильной организации во многом зависит работа предприятия, качество готовых блюд и обслуживания потребителей. Успешное решение комплекса вопросов на каждом этапе процесса обеспечивает конкретное должностное лицо: директор, маркетолог, шеф-повар, кладовщик; при этом они используют соответствующие технические средства, материально-техническую базу и IT-технологии.

Функциональный блок 1 (изучение рынка товаров и сырья) – один из элементов планирования материально-технического обеспечения предприятия. Он предполагает сбор, обработку, анализ и оценку информации о предложениях по конкретным видам продукции, ассортименте и ценах на товары. Важное место в изучении этого рынка занимает анализ издержек по доставке товаров, сырья и п/ф.

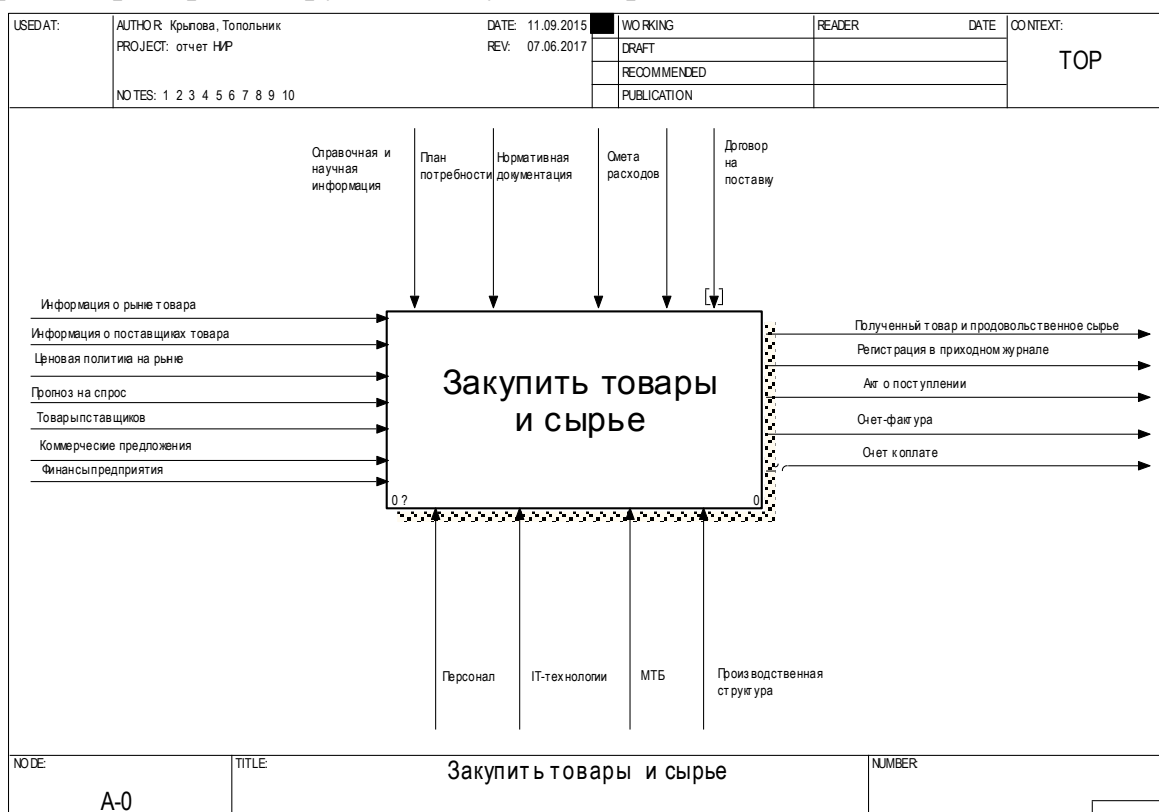
В результате его выполнения будет сформирован список подходящих поставщиков и перечень товаров для поставки, что будет служить входящей информацией для следующего функционального блока.



Рисунок 2 – Дочерняя диаграмма процесса закупки продуктов и сырья

Из диаграммы А1 на рис. 3, видно, что требуется выполнить целый комплекс бизнес-процессов: изучить ассортимент продукции и сырья (блок 1), ценовую политику (блок 2), характеристики поставщиков (блок 3), спрос на ресторанный продукцию (блок 4).

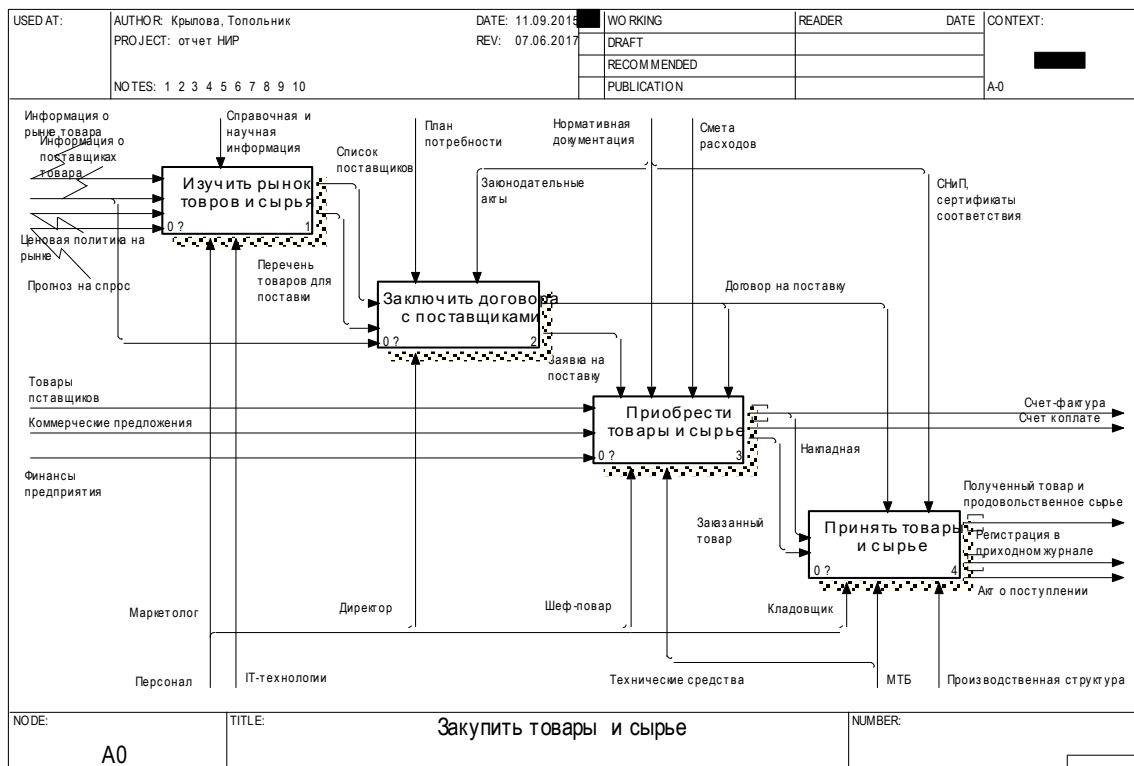

Рисунок 3 – Процесс изучения рынка товаров и сырья

Выходами функционального блока 2 рассматриваемого процесса (заключение договоров с поставщиками) является управление для последующих функциональных блоков 3 и 4. Декомпозиция этого блока (диаграмма А2) представлена на рис. 4.

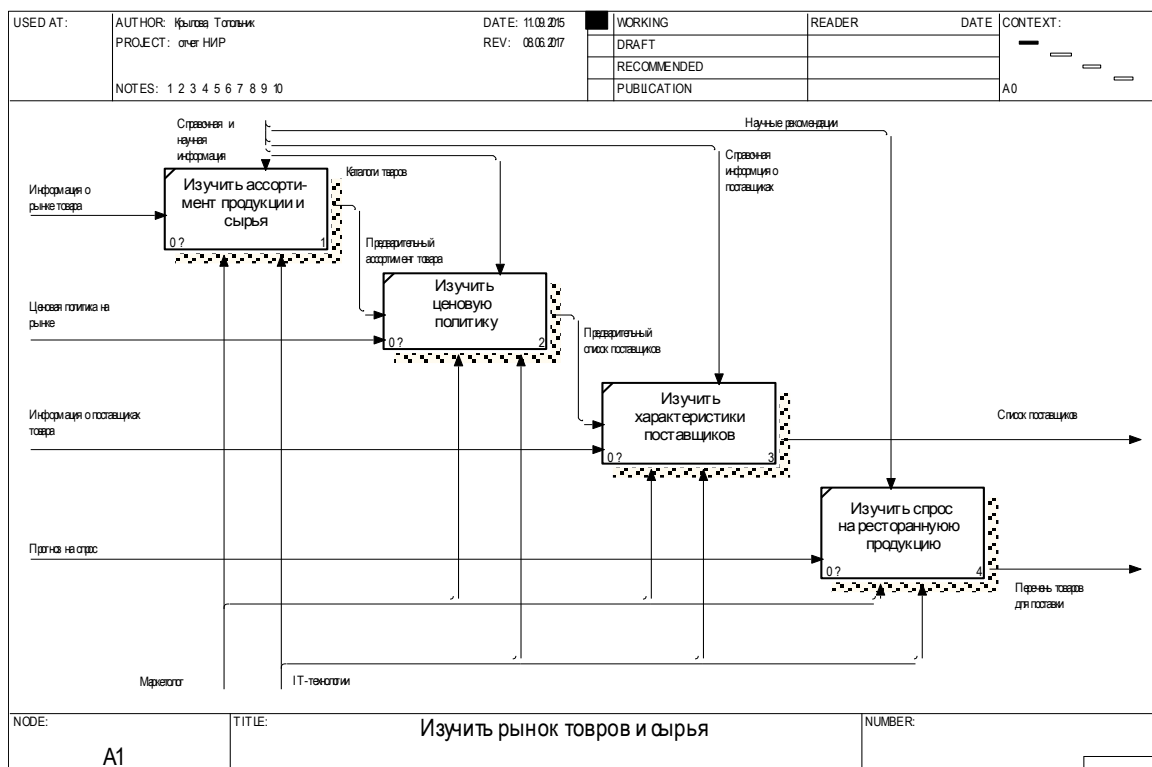

Рисунок 4 – Процесс заключения договоров с поставщиками

В списке поставщиков предприятий питания могут быть предприятия-изготовители, оптовые и торгово-закупочные базы, фирмы по поставке полуфабрикатов высокой степени готовности; предприятия могут закупать продукты на рынках, оптовых рынках, в магазинах, у частных лиц, а также самостоятельно заготавливать продукты, например, соленья.

Договоры в таких случаях бывают разовыми, сезонными или краткосрочными (до 1 года). Долгосрочные договоры в условиях развития рынка практически не заключаются. Существующий опыт прямых связей и договоров показывает, что такие отношения развиваются пока очень медленно. Прямые связи в современных условиях позволяют решить широкий перечень задач, среди которых: увеличение объема производства продукции предприятиями питания; повышение качественного уровня выпускаемой продукции и услуг за счет использования наиболее прогрессивных технологий и техники; расширение источников получения товаров за счет прямых контактов партнеров как в стране, так и за рубежом [16].

Процесс приобретения товаров и сырья (диаграмма А3, рис. 5) состоит из двух основных процессов: согласование поставки с поставщиком и заказ поставки на продукцию. Данными вопросами занимается шеф-повар с применением технических средств на основании нормативной документации, договора на поставку, сметы расходов и заявки на поставку. Результатом этого процесса является счет к оплате и заказанный товар.

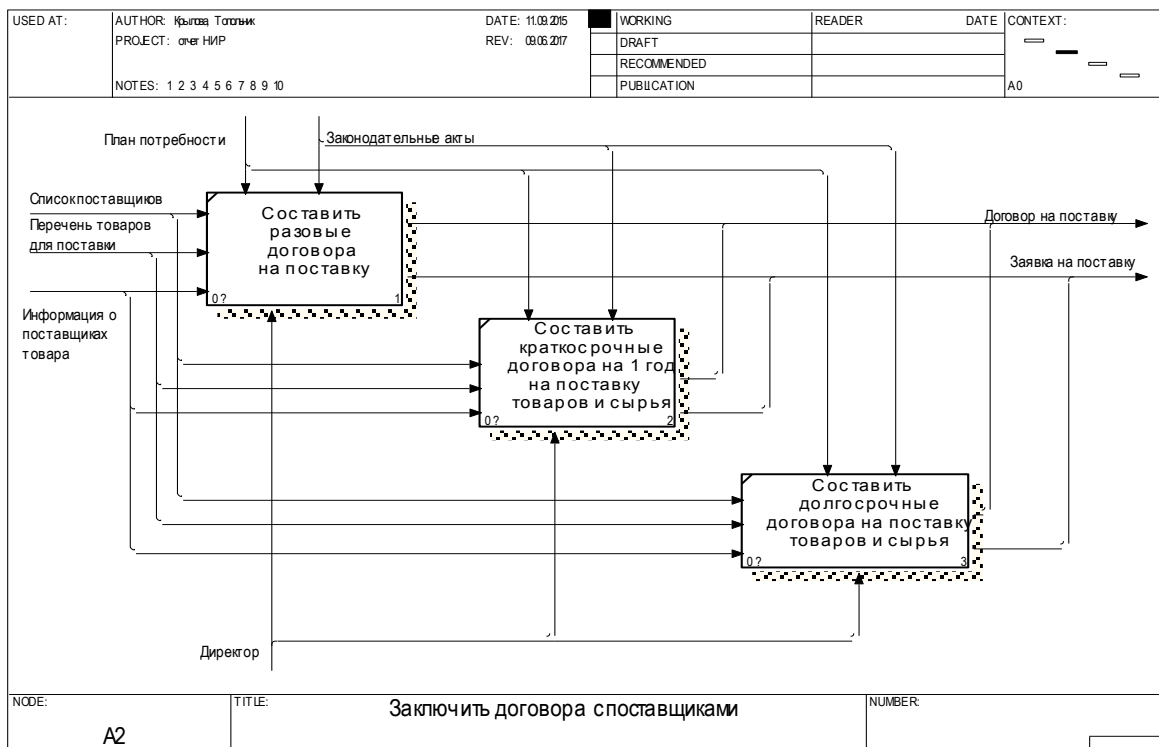

Рисунок 5 – Процесс приобретения товара и сырья

Заключительным этапом бизнес-процесса «закупить товары и сырье» является прием товаров и сырья на склад предприятия питания

(функциональный блок 4). Ответственный за этот этап кладовщик, который на основании СНИПов, а также правил и норм хранения сырья и п/ф распределяет продукцию по складским помещениям (охлаждаемым и неохлаждаемым) (диаграмма А4, рис. 6).

Основные функции и назначение складского хозяйства на предприятиях питания разного типа заключаются в следующем:

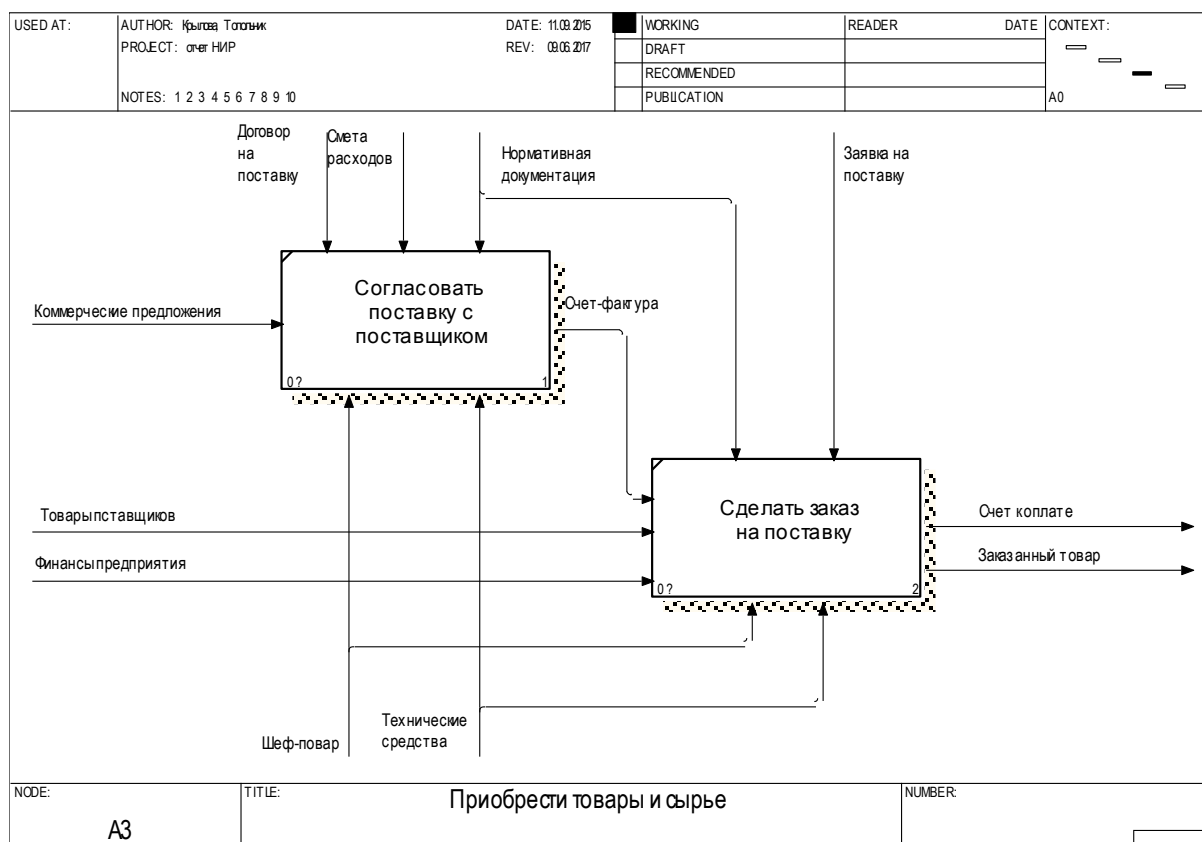
- принятие товарно-материальных ценностей (ТМЦ) по количеству и качеству;
- соблюдение оптимальных условий хранения ТМЦ;
- выполнение товарных операций (прием, сортировка, подготовка к отпуску) и отпуск ТМЦ;
- контроль состояния и движения запасов продовольственных товаров; учет ТМЦ.



Рисунок 6 – Процесс приемки товаров и сырья на предприятии питания

Выводы и перспективы дальнейших исследований. В результате моделирования создана функциональная модель процесса закупки товаров и сырья на предприятии питания в нотации IDEF0. Главные компоненты модели – диаграммы. Функциональная модель построена методом декомпозиции: от крупных составных структур к более простым.

Диаграмма каждого уровня декомпозиции представляет собой проводимые работы по организации снабжения предприятия питания. На диаграмме все функции и связи между ними представлены как блоки и стрелки. Место соединения стрелки с блоком определяет тип связи: левая сторона блока

имеет значение "входа", правая – "выхода", верхняя – "управления", нижняя – "механизма" (человек или автоматизированная система, который осуществляет функцию).

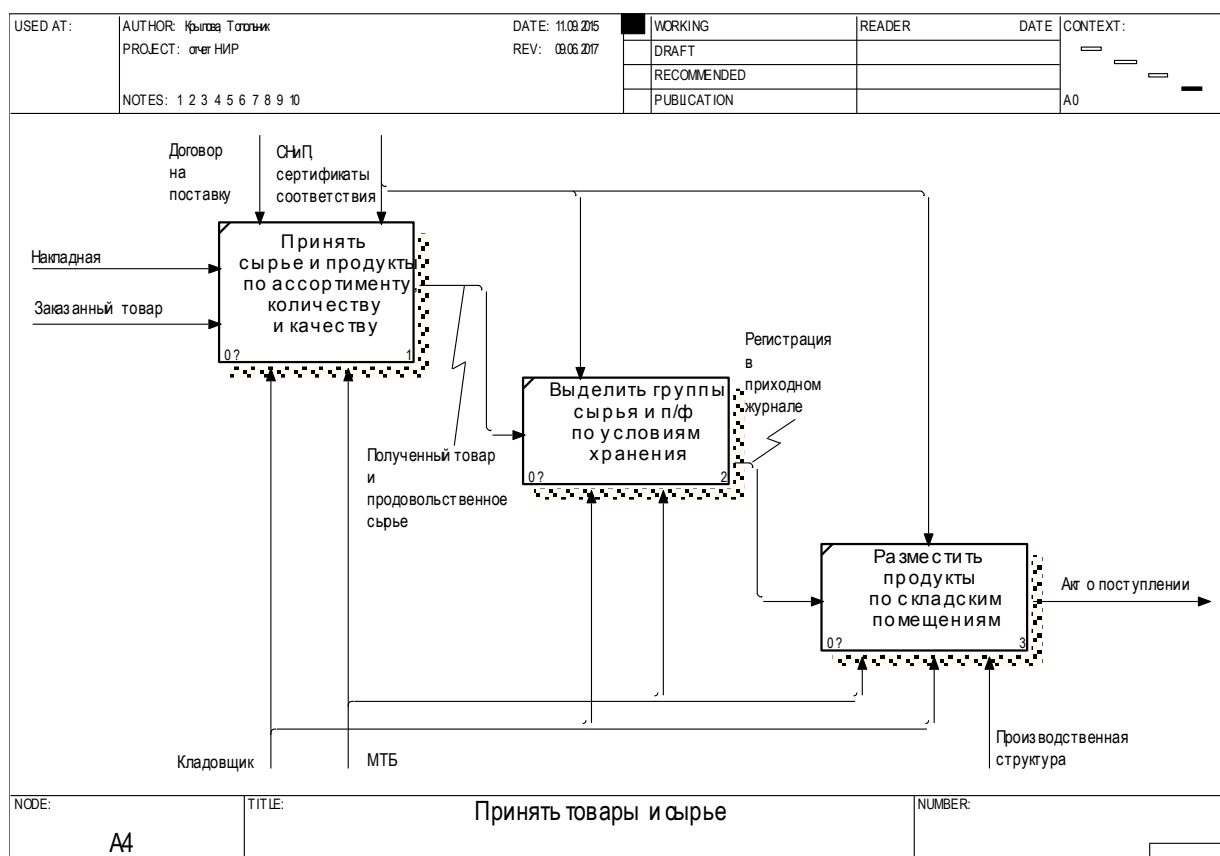
Разработанная модель позволяет наглядно представить существующие процессы, определить степень их взаимозависимости. Имея такую модель, сориентированную на конкретную цель, перед руководителем открывается возможность проанализировать и выявить на каждом этапе существующие недостатки, определить потенциальные возможности и направления дальнейшего совершенствования, а также использовать ее для обучения персонала и разработки корпоративных стандартов. Можно эффективно управлять только тем процессом, модель которого существует.

Список литературы

1. Процессное моделирование бизнеса. URL: https://studme.com.ua/1048030410385/menedzhment/protsessnoe_modelirovanie_biznesa.htm (дата обращения 03.04.2017).

2. Бизнес - модели компаний: определение, эволюция, классификация. URL: www.klubok.net/article2302.html (дата обращения 03.07.2016).

3. Методология функционального моделирования SADT. URL: www.info-system.ru/disigning/methodology/sadt/theory_sadt.html (дата обращения 03.07.2016).

4. Давид А. Марка. Методология структурного анализа и проектирования SADT / Давид Л. Марка, Клемент Л. МакГоуэп. - М., 2007. - 278 с.

5. Р50.1.028–2001. Рекомендации по стандартизации. Информационные технологии поддержки жизненного цикла продукции. Методология функционального моделирования. - М.: Госстандарт России, 2001. URL: <http://www.gosthelp.ru/text/R5010282001Informacionnye.html> (дата обращения 02.08.2014).

6. Михайлець А.В. Структурно-функціональне моделювання процесу управління грошовими потоками підприємства / А.В. Михайлець // Управління розвитком. - №23(120) – 2011. – С.52-55.

7. Безугла Ю.Є. Структурно-функціональне моделювання процесу фінансової реструктуризації підприємств / Ю.Є. Безугла // Вісник економіки транспорту і промисловості. - №33 – 2011. – С.160-167.

8. Гергеша Я.А. Структурно-функціональне моделювання стратегічного управління фінансовим розвитком підприємства / Я.А. Гергеша // Управління розвитком – №7(104) – 2011. – С.171-176

9. Разінькова М.Ю. Структурно-функціональне моделювання процесу управління фінансовою стійкістю підприємства / М.Ю. Разінькова // Управління розвитком - №12(88) – 2010. – С.42-45.

10. Смоляк В.А., Берестень І.О. Структурно-функціональне моделювання процесу управління фінансовою стійкістю банку. URL: www.rusnauka.com/18_EN_2009/Economics/48755.doc.htm (дата обращения 04.07.2015).

11. Литовченко О.Ю., Літвіняк Н.А. Функціональне моделювання процесу управління фінансовою безпекою автотранспортного підприємства. URL: <http://>

www.rusnauka.com/1_NIO_2012/Economics/10_98584.doc.htm (дата обращения 05.08.2015).

12. Криворучко А. Функціональна модель управління витратами на персонал / А. Криворучко // Ефективність державного управління - №28 – 2011. – С.337-342.

13. Степаненко С.М. Методология функционального моделирования процессов, предусмотренных в стандартах организации / С.М. Степаненко // Авиационно-космическая техника и технология - №7(64) – 2009. – С.132-135.

14. Загоровська Л.Г. Функціональне моделювання процесу виготовлення цукру на основі методології структурного аналізу та проектування / Л.Г. Загоровська, Д.О. Миронець, Р.О. Бойко// Східно-Європейський журнал передових технологій. - № 4 (60) – 2012. – С.18-21.

15. Структурне моделювання інформаційних систем: Методичні вказівки до виконання лабораторних робіт для студентів спеціальності 6.080400 «Інформаційні управляючі системи і технології» напряму 0804 «Комп'ютерні науки» денної і заочної форм навчання / Укл.:О.М. М'якшило, Загоровська Л.Г., Харкянен О.В. – К. НУХТ, 2010. – 26 с.

16. Крылова Л.В. Организация ресторанного хозяйства : уч. пособ. для студ. направления подготов. 6.140101 «Гостинично-ресторанное дело» дн. и заоч. форм обучения / Л.В.Крылова. - Донецк: ДонНУЭТ, 2013.

УДК 303.101

**МЕДИЦИНСКИЙ ТУРИЗМ: ТЕНДЕНЦИИ И ПЕРСПЕКТИВЫ
ПОВЫШЕНИЯ ЭФФЕКТИВНОСТИ ДЕЯТЕЛЬНОСТИ
МЕДИЦИНСКИХ УЧРЕЖДЕНИЙ**

М.В. Сухинин

Донецкий национальный медицинский
университет им. М. Горького, г. Донецк, ДНР,
e-mail: max.sukchinin@gmail.com

**MEDICAL TOURISM: TRENDS AND PROSPECTS OF IMPROVING THE
EFFICIENCY OF ACTIVITY OF MEDICAL INSTITUTIONS**

M.V. Sukhinin

Donetsk State Medical University after M. Gorky,
Donetsk, DPR, e-mail: max.sukchinin@gmail.com

Реферат

Цель. Целью статьи является выявление тенденций наиболее эффективного взаимодействия турбизнеса и медицины, призванные определить перспективы развития медицинского туризма в Донецкой Народной Республике в условиях сложных политических и экономических отношений.

Методика. В процессе исследования использованы методы теоретического обобщения, сравнения, группировки, анализа, синтеза, индукции и дедукции, систематизации информации.

Результаты. На основании проведенного исследования изучены теоретические и практические аспекты формирования и организации медицинского туризма, определены причины развития сферы медицинского туризма; проведена оценка текущего состояния отрасли, а также мониторинг основных тенденций развития сферы медицинского туризма; обозначены основные проблемы выездного и въездного медицинского туризма; разработаны практические рекомендации по повышению эффективности и результативности медицинского туризма в Донецкой Народной Республике.

Научная новизна. Усовершенствован научно-методический подход к формированию и организации медицинского туризма, который будет способствовать повышению эффективности деятельности медицинских учреждений в стране. Определены основные факторы, позволяющие обеспечить достаточно высокий уровень медицинской помощи в зарубежных клиниках, имеющих высокий уровень сертификации. Рекомендована разработка программы повышения квалификации специалистов различного уровня и профиля для обслуживания и управления туристскими предприятиями на основе профессиональных компетенций, включающая основные вопросы туристско-медицинского образования.

Практическая значимость. Полученные результаты направлены на определение тенденций и перспектив развития индустрии медицинского туризма, создание медицинских учреждений и профильных образовательных центров в сфере осуществления профессионального образования, подготовку кадров и реализацию туристско-медицинских услуг.

Ключевые слова: медицинский туризм, туристско-медицинские учреждения, туристско-медицинские услуги, профильное образование, государственные программы.

Постановка проблемы и ее связь с научными и практическими задачами. Для граждан всех стран и всего мирового сообщества в настоящее время диагностика и получение медицинских услуг, квалифицированной медицинской помощи в иностранных клиниках являются не только востребованным направлением в сфере услуг, но и весьма популярным.

Медицинский туризм представляет собой разновидность туризма, основной целью которого является получение медицинских услуг пациентами, выезжающими с постоянного места жительства [1]. Можно утверждать, что такими возможностями обладают только страны с уникальной медициной, современными технологиями в данной сфере и в целом развитые страны. Медицинский туризм в развитых странах достиг на сегодня высокого уровня эффективности, прослеживается его динамичное развитие.

В условиях широкого развития разнообразных форм сотрудничества в предпринимательской сфере вопросы перспектив развития медицинского

туризма, а именно установления деловых отношений между медицинскими, оздоровительными учреждениями и поставщиками туристических услуг, являются максимально актуальными. Вопросы основных тенденций развития медицинского туризма и перспектив повышения эффективности деятельности медицинских учреждений требуют детального изучения и дискуссионного обсуждения, так как современная ситуация на туристическом рынке и аспекты ведения подобного бизнеса на территории России оказывают значительное влияние на показатели развития сферы туризма и здравоохранения.

Изложение основного материала исследования. Рост показателей в секторе мирового медицинского туризма свидетельствует о том, что они превышают другие туристские сегменты. Более 50 стран заявляют о развитии медицинского туризма на уровне государственной политики, которая на основе утвержденных государственных программ способствует формированию и организации медицинского туризма в развитых странах.

На рисунке представлены основные факторы, позволяющие обеспечить достаточно высокий уровень медицинской помощи в зарубежных клиниках, имеющих определенный уровень сертификации.

Когда пациент не в состоянии или не имеет возможности решить какую-либо проблему медицинского характера, выбирает страну, медицинское учреждение, врачей, которые, используя современное оборудование и технологии, проводят обследование, своевременную диагностику, лечение и реабилитацию, крайне важно, чтобы все направления взаимодействия осуществлялись согласно принципам и правилам современного медицинского бенчмаркинга [2].

В таблице представлены данные о количестве туристов, посетивших различные зарубежные страны с целью получения специализированных и высококвалифицированных медицинских услуг в ведущих клиниках мира за период 2015-2016 гг. [2].

Таблица 1 – Количество туристов, которые используют услуги в сфере медицины в различных зарубежных странах, за 2015-2016 гг., тыс. чел.

Страна	Количество туристов	
	2015 г.	2016 г.
Таиланд	30000	31010
Сингапур	1000	1120
Малайзия	850	842
США	500	491
Индия	485	520
Южная Корея	320	418
Мексика	12000	11300
Белоруссия	148	150
Тайвань	200	204
Индия	24	26



Рисунок 1 – Факторы, обеспечивающие высокий уровень медицинской помощи в зарубежных клиниках

Важным событием в сфере медицинского туризма, которое однозначно способствует динамичному развитию медицинско-туристских услуг, является активное функционирование Российской ассоциации медицинского туризма, благодаря деятельности которой решаются важные задачи в области государственной поддержки медицинского туризма [3]. Российская ассоциация медицинского туризма по итогам функционирования определила реестр российских клиник и медицинских учреждений, которые готовы предоставлять высококвалифицированные услуги, имеющие высокий уровень сертификации в сфере здравоохранения. Российская медицина уже заняла свою нишу на мировом рынке и лидирует в области медицинского туризма [6].

В дальнейших исследованиях по повышению эффективности медицинского туризма в стране целесообразно рассмотреть предложения и

практические рекомендации по организации кластера и программы сотрудничества предприятий медицинско-туристской индустрии соответствующего региона или страны.

Для решения основной проблемы медицинского туризма, а именно нехватки профессиональных кадров, которые хорошо знают перечень медицинских услуг, могут оперативно установить деловые отношения с соответствующими зарубежными клиниками и разработать эффективный и бюджетный тур для пациента, необходима разработка программы повышения квалификации специалистов различного уровня и профиля для обслуживания и управления туристскими предприятиями на основе профессиональных компетенций, включающая основные вопросы туристско-медицинского образования.

Пациенты, выезжающие за рубеж на лечение, сталкиваются с острой проблемой соблюдения соответствующего уровня конфиденциальности, правовой поддержки пациентов в зарубежных клиниках, для решения которой возможно предложить разработку программы сертификации сервисных организаций, работающих в сфере медицинского туризма.

Медицинский туризм может стать одним из приоритетных направлений развития экономики, сферы туризма, здравоохранения и в Донецкой Народной Республике. Для развития данного направления функционирует достаточно сильная медицинская школа, а также имеется ряд других преимуществ – широкий спектр предоставляемых медицинских услуг; специалисты в сфере медицины; использование передовых технологий в лечении, имеющих мировые лицензии и сертификаты; географическое расположение; умеренный климат; доступные цены.

В 2016 г. в Донецком республиканском травматологическом центре, который в настоящее время наладил деловые связи с различными НИИ Российской Федерации, 55 чел. прошли лечение непосредственно в медицинских учреждениях Донецка, приехав из городов, подконтрольных Украине; 98 пациентам были сделаны операции. Республиканский онкологический центр имени Г.В. Бондаря принимает на лечение тяжелых больных, при этом при лечении используются некоторые химические препараты бесплатно для пациентов.

Учитывая сложившиеся условия и особенности медицинского туризма в сфере здравоохранения, а также существующие предпосылки для развития медицинского туризма в Донецкой Народной Республике, целесообразно представить следующие рекомендации:

1. Республиканские клиники должны самостоятельно разрабатывать политику в сфере маркетинга, финансовую стратегию и иметь возможность полностью распоряжаться собственной выручкой, использовать финансовые ресурсы для инвестирования в собственное развитие.

2. Предоставление налоговых льгот медицинским учреждениям, осуществляющим комплексное лечение иностранным пациентам. Поддержка со

стороны правительства субъектов хозяйствования, принимающих активное участие в развитии медицинского туризма.

3. Усиление позиций на туристических рынках других республик и стран, имеющих перспективы в развитии медицинского туризма.

В Донецкой Народной Республике есть все предпосылки для открытия новых или реконструкции старых здравниц курортного масштаба, известных и популярных медицинских учреждений, которые пострадали в ходе боевых действий, позволяющие использовать особенности развития медицинского туризма, что даст возможность оптимально использовать природные и другие ресурсы для лечения и реабилитации пациентов республики и иностранных туристов, изъявивших желание получить высококвалифицированные услуги на территории Республики.

Выводы и перспективы дальнейших исследований. Сформулированы практические рекомендации и предложения по формированию кластера и программы сотрудничества предприятий медицинско-туристской индустрии соответствующего региона или страны.

Обозначены актуальные для развития медицинского туризма задачи и наметились пути решения смежных отраслевых проблем и вопросов. Перечень вопросов, затронутых в статье, широк и специфичен. Ключевыми вопросами дальнейшего изучения тенденций развития медицинского туризма являются разработка, внедрение и выполнение республиканских программ по поддержке как медицинского въездного туризма (внутри страны), так и выездного.

Список литературы

1. Медицинский туризм [Электронный ресурс] // http://actravel.ru/tourism_glossary.php?word=390
2. Эрик Тополь. Будущее медицины: Ваше здоровье в ваших руках. — М.: Альпина нон-фикшн, 2016. — 491 с. — ISBN 978-5-91671-592-7.
3. Российская ассоциация медицинского туризма. [Электронный ресурс] // <http://amtrf.ru>
4. Марченко О.Г. Мировой медицинский туризм смещается в страны АТР. Аналитический обзор. — science-education.ru, 2013.
5. New Study Reveals Wellness Tourism. SRI International (October 31, 2013).
6. Tej K Kaul, Deepinder K Chhina Medical Tourism and New Delhi Metallo β - Lactamase 1- A Concern and Threat (англ.) // Journal of Anaesthesiology Clinical Pharmacology. — 2010. — Vol. 26, no. 4. — P. 437–438.

МОДЕЛИ ГОСУДАРСТВЕННОГО РЕГУЛИРОВАНИЯ ОТРАСЛИ ТУРИЗМА

Е.А. Стельмах,
к.э.н., доцент

ГО ВПО «Донецкий национальный университет
экономики и торговли имени Михаила Туган-
Барановского», г. Донецк, ДНР,
e-mail: sea86@mail.ua

MODELS OF STATE REGULATION OF THE TOURISM INDUSTRY

E.A. Stelmakh,
c.e.s., assistant professor

SO HPE «Donetsk National University of
Economics and Trade named after
Mykhayilo Tugan-Baranovsky», Donetsk, DPR,
e-mail: sea86@mail.ua

Реферат

Цель. Целью статьи является углубление теоретических принципов и разработка практических рекомендаций относительно государственных механизмов управления развитием туризма в Донецкой Народной Республике.

Методика. В качестве исследовательского инструментария при выполнении статьи использовались законодательные акты ДНР. Для достижения поставленной цели использованы современные методы исследования, в частности: проблемно-ориентированный – при научном обосновании направлений решения проблем и перспектив развития туризма в ДНР; анализа и синтеза, индукции и дедукции – при определении сущности дефиниций туризма; диалектического познания – при раскрытии сущности моделей государственного регулирования туризма в ДНР.

Результаты. По результатам исследования системы государственного регулирования сферы туризма в мире представлены четыре модели: характерная для развивающихся стран; предусматривающая создание совместного министерства; характеризующаяся созданием самостоятельной специализированной структуры Национальной туристической администрации; предполагающая отсутствие центрального органа исполнительной власти в сфере туризма.

Научная новизна. Выявлены и систематизированы составляющие моделей государственного регулирования сферы туризма, влияющие на развитие индустрии туризма.

Практическая значимость. Результаты статьи представляют интерес для Министерства молодежи, спорта и туризма, Министерства образования и науки ДНР в целях улучшения механизма управления сферой туризма.

Ключевые слова: туризм, сфера туризма, государственная поддержка развития туризма, модели государственного регулирования отрасли туризма.

Постановка проблемы и ее связь с научными и практическими задачами. В мире одной из активно развивающихся отраслей является туризм. Поэтому изучение вопросов определения сущности государственного управления развитием туризма, принципов формирования механизмов управления этой сферой, целесообразности развития туризма на территории Донецкого региона, подбора модели государственного регулирования отрасли туризма являются важными задачами для правительства Донецкой Народной Республики.

Анализ последних исследований и публикаций. Вопросы государственного регулирования сферы туризма рассмотрены в работах таких исследователей, как С.О. Дитковская, С.С. Галасюк, И.А. Маркина, И.В. Черныш и др. Однако в Донецкой Народной Республике наблюдаются существенные проблемы с регулированием сферы туризма, которые не систематизированы и требуют внимания со стороны ученых и практиков.

Изложение основного материала исследования. Для объективного выбора модели организации туристической деятельности региона установлены основные направления, которые определяют вектор развития отрасли, а именно: значимость (приоритетность) туризма в экономике; стратегическая цель экономического регулирования туристической отрасли; тип региональной туристической политики; господствующие формы организационно-экономических отношений в сфере туризма; методы мезоэкономического регулирования; преобладающий тип туристического производства; движущие мотивы туристического бизнеса; механизмы защиты участников туристического рынка; стратегия финансирования туристической отрасли [1].

Направление развития туристической отрасли зависит от характера и общей модели развития экономики района, области, региона, страны и т.д., их географического расположения, природно-климатических факторов, политического состояния.

По результатам исследования системы государственного регулирования сферы туризма 193 стран мира представлено четыре модели (см. рисунок).

Первая модель государственного регулирования отрасли туризма характерна в основном для развивающихся стран. Ее часто называют «латиноамериканской» [2].



Рисунок 1 - Модели государственного регулирования отрасли туризма

Данная модель предполагает наличие сильного и авторитетного министерства, в рамках которого сконцентрирован значительный контроль над туристической отраслью. Поскольку в данных странах туризм возведен в ранг государственной политики, органы его управления имеют очень большие полномочия в области инвестиций, научных исследований, подготовки кадров, рекламно-информационной работы. Деятельность министерства туризма также направлена на поощрение туристических путешествий и обеспечение необходимого уровня их безопасности, упрощение пограничных и таможенных формальностей, стимулирование строительства средств размещения и других предприятий туристической индустрии, создание общенациональной сети для экономических и социальных наблюдений в сфере туризма.

Характерными чертами первой модели являются: признание въездного туризма как более выгодного источника получения твердой валюты по сравнению с другими отраслями экономики; привлечение иностранных инвестиций в создание туристической инфраструктуры, которая является наиболее эффективной сферой вложения капитала; обеспечение государственной поддержки развития малого и среднего бизнеса в туристическом секторе; необходимость организации действенной системы безопасности туристов в случае существования высокого уровня различных видов рисков в стране; выделение значительных средств из государственного бюджета на рекламу страны как популярного туристического направления, на участие в международных выставках, ярмарках, в поддержку Интернет-ресурса и т.п.

Вторая модель предусматривает создание совместного министерства, которое, кроме туризма, занимается и другими смежными видами деятельности. В макрорегиональном разрезе данная модель наиболее присуща странам Африки, однако считать ее «африканской» не имеет смысла. Несмотря на высокие темпы роста прибытий иностранных туристов в государства этого континента, страны Африки в абсолютном выражении принимают и обслуживают сейчас еще очень мало посетителей. Следует отметить, что в настоящее время вторая модель становится характерной для стран Южной, Центральной и Восточной Европы, где развитие инфраструктуры, привлечение инвестиций в туристическую отрасль, продвижение национального туристического продукта на мировые рынки являются важнейшими задачами национальных туристических организаций этих стран [2].

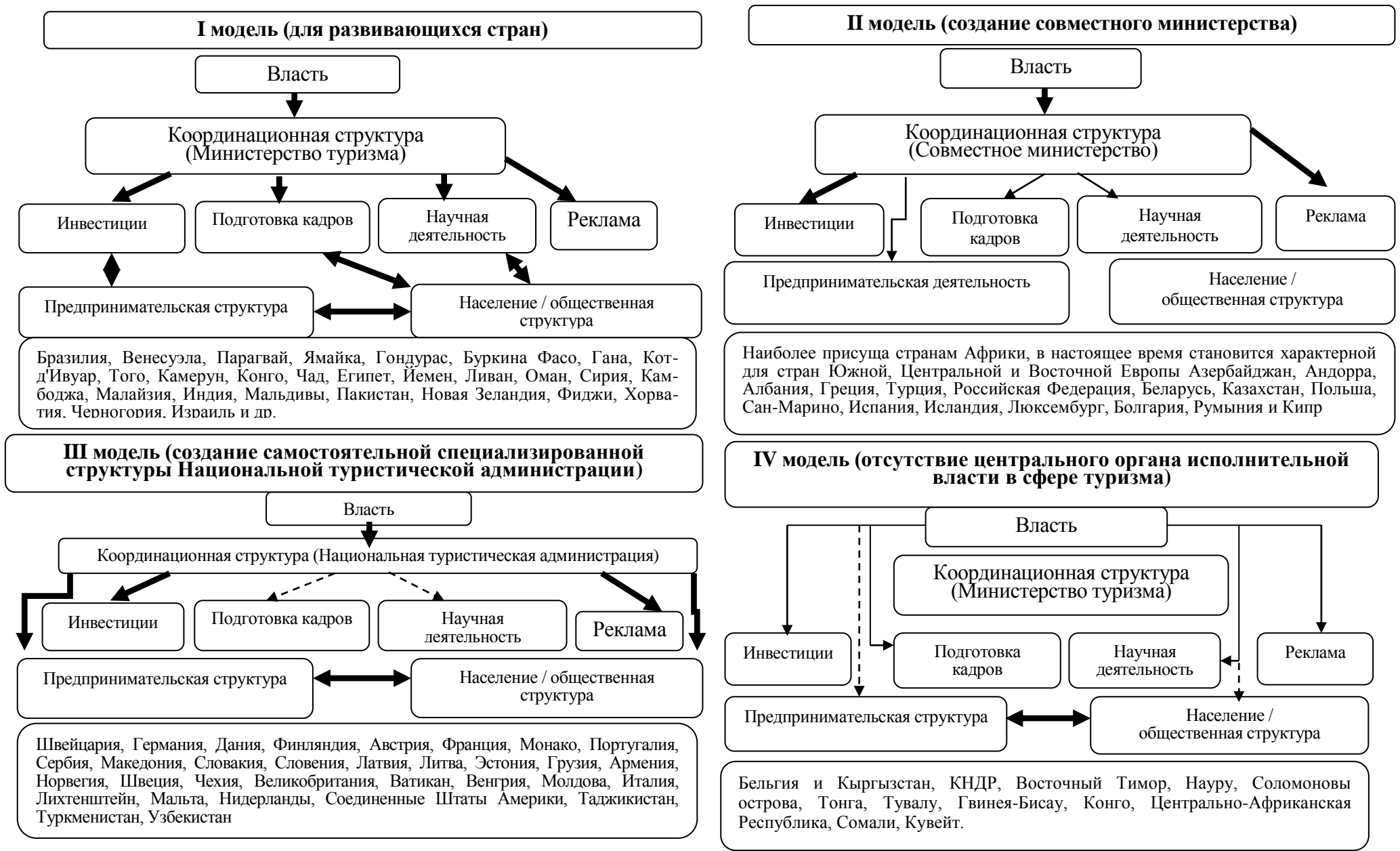
Второй модели присущи следующие особенности: определение туризма как приоритетного направления развития экономики и культуры страны; необходимость достижения сбалансированности в развитии туризма и других отраслей материальной и непромышленной сфер; четкое распределение полномочий между центральной и региональными туристическими администрациями; широкая реклама страны как наиболее популярного туристического направления на зарубежных туристических рынках.

Третья модель государственного регулирования отрасли туризма характеризуется созданием самостоятельной специализированной структуры Национальной туристической администрации (НТА) в рамках многофункционального министерства или непосредственно подчиненной правительству страны. Следует отметить, что третья модель целесообразно

именовать «европейской» ввиду ее наибольшего распространения среди стран макрорегиона.

Для третьей модели государственного регулирования в сфере туризма характерны: занятие туристической отраслью определенного места в структуре экономики; активный поиск возможностей в плане согласования интересов государства и частного бизнеса, центра и регионов; получение Национальной туристической администрацией относительной самостоятельности в принятии решений; осуществление четкого разделения НТА на две структуры – «административную» и «маркетинговую»; в экономически развитых странах наблюдается общая тенденция к уменьшению роли центральной исполнительной власти, что приводит к сокращению государственных расходов, в том числе и на развитие туризма.

Четвертая модель предполагает отсутствие центрального органа исполнительной власти в сфере туризма. Данную модель выбирают страны, предпочитающие решать проблемы развития туризма на региональном уровне либо самостоятельно субъектами хозяйствования на основе принципов рыночной экономики. Такой подход эффективен в развитых странах, где преобладают частные туристические предприятия разной величины и специализации. Большое значение при этом имеет высокий уровень развития общей и туристической инфраструктуры, действенность системы обеспечения безопасности туристов, хорошо отлаженная система предоставления банковских, страховых услуг и медицинского обслуживания. Кроме того, страна должна быть привлекательной для иностранных туристов во всех отношениях и не нуждаться в особой рекламе ее туристического продукта на мировом рынке.

В большинстве случаев четвертую модель выбирают страны, которые либо не уделяют развитию туризма должного значения, либо имеют недостаточный уровень экономического развития, либо находятся в состоянии политической нестабильности. Она характеризуется низким воздействием на предпринимательство и на потребителя, отдавая предпочтение развитию тесной взаимосвязи бизнеса с общественной структурой.

Таким образом, самой распространенной моделью государственного регулирования туристической отрасли является вторая модель, при которой в структуре правительства создается комбинированное министерство, объединяющее туризм со смежными отраслями (41% стран мира). Треть государств (31%) придерживаются третьей модели, где центральным органом исполнительной власти в сфере туризма может быть или многопрофильное министерство, или государственная структура (администрация, комитет, департамент и т.д.), непосредственно подчиненная правительству. Каждая пятая страна мира (21%) имеет отдельное министерство туризма, и только 7% государств не занимаются регулированием туристической отрасли на уровне центральной государственной власти.

Следует отметить, что на сегодняшний день ни одна из существующих моделей в чистом виде не может быть применена в Донецкой Народной Республике, с учетом отличий в нормах действующего законодательства и состояния отрасли. При выстраивании государственной политики и стратегии развития в туристической отрасли ДНР следует преимущественно использовать

методы правового, легализирующего, регламентирующего, координирующего, планирующего и прогнозирующего характера [3].

Самостоятельное развитие туристической отрасли без существенной государственной поддержки в течение последних десятилетий привело к монополии коммерческих форм и видов туризма. С целью снижения социальной напряженности в отрасли и в обществе в целом необходимо проводить государственную политику социализации туристической отрасли. Наиболее действенными механизмами социализации туристической отрасли в ДНР являются следующие:

- законодательные – разработка и принятие комплексной программы развития социального туризма в ДНР, основными этапами которой должны стать принятие законов ДНР «О туристической деятельности», «О социальном туризме», «О молодежном и детском туризме», Концепции развития специализированной туристической инфраструктуры (для инвалидов, семейного отдыха, студентов и т.д.);

- обеспечение условий для привлечения к активному потреблению туристических услуг инвалидов, пенсионеров, военнослужащих, малообеспеченных и многодетных граждан и их семей, в том числе посредством развития специализированной туристической инфраструктуры для отдыха людей с ограниченными физическими возможностями, построение пансионатов и санаториев для семейного отдыха, развитие недорогих видов отдыха (туры выходного дня, экскурсии, агротуризм и т.п.);

- содействие развитию специализированной инфраструктуры и сопутствующих услуг, рассчитанных на потребности молодежного туризма и культурного обмена (кемпинги, информационные службы, справочная литература, лагеря, хостелы и т.д.);

- привлечение к развитию социального туризма органов местного самоуправления и внедрение механизмов стимулирования предпринимателей по развитию социального туризма (например, предоставлением определенных налоговых льгот, преференций).

В условиях современного состояния Республики в целом и исторических особенностей социально-экономических процессов туристическая отрасль требует активного государственного вмешательства в процесс управления. Важно отметить, что во многих странах мира, где туристическая отрасль занимает значительное место в структуре национальной экономики, она сочетается с исполнительными структурами торговли, бизнеса и экономики в целом. То есть туризм является не только социальным явлением, которое удовлетворяет духовные потребности людей, но и влиятельным экономическим инструментом, который обеспечивает высокое количество рабочих мест, стабильные поступления в государственный бюджет, поддержку и развитие необходимого инфраструктурного обеспечения.

Выводы и перспективы дальнейших исследований. По нашему мнению необходимо определить концепцию и подходы к развитию туристической отрасли, опираясь на иностранный опыт, адаптируя его под современные реалии экономики и общества. Как показывает международный опыт, эффективным является сочетание интересов государства и частного бизнеса с помощью целевых программ развития, которые будут решать

конкретные задачи на региональном и местном уровнях. Это позволит оптимизировать отраслевую структуру использования республиканских средств.

Список литературы

1. Дитковская С.О. Вестник ДИТБ. Серия: Экономика и управление предприятиями (в туристической сфере). - 2007. - №11. - С.134-137.
2. Галасюк С.С. Научные исследования в области туризма: труды Международной туристской Академии. 2010. - Вып.6. - С.189-204.
3. Маркина И.А., Черныш И.В. Обоснование механизма антикризисной государственной политики в туристической отрасли / И.А. Маркина, И.В. Черныш // Научные записки Национального университета «Острожская академия». Серия «Экономика»: сборник научных трудов / ред. кол.: И.Д. Пасечник, А.И. Демьянчук. - Острог: Издательство Национального университета «Острожская академия», 2014. - Выпуск 25. - С. 50-55.

УДК 338.43:631.173

ФАКТОРЫ ВОСПРОИЗВОДСТВА В КОНТЕКСТЕ УПРАВЛЯЕМОСТИ И ВЛИЯНИЯ НА РАЗЛИЧНЫЕ ЭТАПЫ ВОСПРОИЗВОДСТВЕННОГО ЦИКЛА В СЕЛЬСКОМ ХОЗЯЙСТВЕ

Н.А. Серeda,
д.э.н., доцент

ФГБОУ ВО «Костромская государственная сельскохозяйственная академия», г. Кострома, Россия, e-mail: sereda_n@mail.ru

THE FACTORS OF REPRODUCTION IN THE CONTEXT OF CONTROLLABILITY AND IMPACT ON DIFFERENT STAGES OF THE REPRODUCTIVE CYCLE IN AGRICULTURE

N.A. Sereda,
Doctor of Economics,
Associate Professor

FSBEI HPE «Kostroma state agricultural Academy», Kostroma, Russia,
e-mail: sereda_n@mail.ru

Реферат

Цель. Цель статьи заключается в развитии концептуальных основ факторов воспроизводства в контексте управляемости и влияния на различные этапы воспроизводственного цикла в сельском хозяйстве.

Методика. В процессе исследования использованы исторический метод (для оценки эволюции концептуальной теории воспроизводства), методы анализа и синтеза (при формировании факторов влияния на воспроизводственные процессы в сельском хозяйстве).

Результаты. На основании проведенного исследования выявлены специфические особенности воспроизводственного процесса в сельском хозяйстве, заключающиеся в длительности и неравномерности производственного цикла, специфической структуре капитала в момент нахождения его в производительной форме, выпадении ряда факторов производства из стоимостного обращения, высокой доле промежуточного потребления. Проведена систематизация детерминантов воспроизводства в сельском хозяйстве в контексте управляемости на иерархических уровнях экономической системы и влияния на различные этапы воспроизводственного цикла.

Научная новизна. Обосновано, что объективные факторы влияют преимущественно на процесс производства, условно субъективные воздействуют на обмен, абсолютно субъективные влияют на распределение и потребление, проявляющееся в новом цикле воспроизводства.

Практическая значимость. На хозяйственном уровне основное внимание должно уделяться взвешенному выбору средств производства (оценке соотношения «цена-качество при их покупке»), квалифицированному подбору персонала, использованию прогрессивных технологий и рациональной организации производства, целевому использованию амортизации и оптимальному распределению прибыли. На уровне государства поддержка воспроизводственных процессов в сельском хозяйстве заключается в выравнивании диспаритета цен, регулировании оплаты труда, стимулировании и научно-технического прогресса, и инновационного развития отрасли.

Ключевые слова: факторы воспроизводства, особенности сельского хозяйства, производство, обмен, распределение, потребление, управление воспроизводством.

Постановка проблемы и ее связь с научными и практическими задачами. Основная цель развития любой экономической системы – это удовлетворение потребностей общества. Для удовлетворения экономических потребностей служат блага, являющиеся результатом производственного процесса и выступающие в виде товара в том случае, когда предназначены для обмена. С самого начала товарообменных отношений их участников интересовали вопросы адекватности обмена; выявления факторов, позволяющих наращивать объемы богатства. По мере развития институтов государственности кроме частнопредпринимательских интересов объектом исследования политиков и ученых становились макроэкономические проблемы: анализ воспроизводства совокупного общественного продукта, формирование бюджета государства, экономические предпосылки мировой торговли.

Первые теоретические рассуждения, затрагивающие процессы воспроизводства, встречаются в сочинениях итальянских и английских исследователей XV-XVIII вв., сформировавших базовые положения меркантилизма. В ранних экономических трудах зачастую прослеживалась идея преимущественного расширения национального богатства за счет освоения новых территорий, природных ресурсов, торговли между странами.

Анализ последних исследований и публикаций. Отношение к воспроизводству как к процессу, происходящему, прежде всего, внутри страны и движимому трудом людей, в середине XVII в. сформировал Ф. Кене. Представив модель общественного воспроизводства в «Экономических таблицах» [1], ученый постулирует важнейший момент в понимании воспроизводства как комплексной социально-экономической категории, которая не сводится только к подсчётам объёмов ресурсов, затраченных и полученных в процессе очередного производственного цикла. Выделение им в хозяйственном обществе трех классов, разделение годового производственного цикла на пять актов обращения продукции и денег, теория «чистого продукта» подвергались впоследствии серьезной критике. Однако именно работы Кене породили идею К. Маркса о развитии наряду с производительными силами производственных отношений.

Шотландский экономист, один из основоположников современной экономической теории, А. Смит, исследуя источники воспроизводства, сделал вывод, что каждый из затраченных в производстве ресурсов формирует определенную прибыль, которая возвращается собственникам ресурсов при продаже товара [2]. Он утверждал, что цена большей части товаров распадается на три части, из которых одна оплачивает заработную плату за труд, вторая – прибыль на капитал, а третья – ренту с земли.

Английский экономист Д. Риккардо развил идеи А. Смита, тем, что разработал теорию распределения, выдвинув идею, как стоимость должна распределяться между различными классами общества – собственниками ресурсов. Он также обратил внимание на роль применения машин в производстве, утверждая, что изобретение и полезное применение машин всегда приводят к увеличению чистого продукта страны, хотя первоначально замена человеческого труда машиной часто приносит большой ущерб интересам класса рабочих [3]. Применительно к развитию теории воспроизводства ценность трудов Д. Риккардо состоит в том, что он, рассматривая проблему процента на капитал, обнаружил специфическую особенность, заключающуюся в длительном его использовании. Д. Риккардо подчеркивал, что стоимость благ, для производства которых необходимо продолжительное время применения капитала, должна быть выше стоимости благ, требующих равного труда, но меньшего времени использования капитала.

Дальнейшая эволюция концептуальной теории воспроизводства состоит не только в изучении распределения прибавочного продукта между собственниками факторов производства, классами общества, но и углублении осмысления роли потребления и накопления в процессе воспроизводства. Здесь

огромная роль принадлежит исследованиям К. Маркса. Он выделяет два подразделения экономики: производство средств производства; производство предметов потребления. В описании схемы воспроизводства он доказал зависимость роста потребления от увеличения производства. Характер же воспроизводства определяется превращением прибавочной стоимости в капитал. Накопление, или производство в расширенном масштабе, считал К. Маркс, «выступает в качестве средства для постоянного расширения производства прибавочной стоимости», но придавал этому процессу социально-классовый контекст, признавая в качестве средства обогащения капиталиста [4, с. 91-92].

Множественный эффект роста капиталовложений, проявляющийся в увеличении доходов и потребления, превосходящем первоначальный прирост инвестиций, выявил Дж. Кейнс, назвав «эффектом мультипликатора» [5]. При этом идеологическая платформа Дж. Кейнса, напротив, была направлена на теоретическое обоснование правомерной сущности капитализма, способности посредством увеличения капиталовложений увеличить личное потребление и повысить благосостояние общества.

Русский ученый М.И. Туган-Барановский абстрактную теорию К. Маркса насытил прикладными логическими схемами воспроизводства общественного продукта, уточнив конкретные формы накопления, превращения денежного капитала в производительный. Он рассматривает три «отдела» производства: производство средств производства, производство предметов потребления для рабочих и производство предметов потребления для капиталистов. Это позволило ему говорить о том, что снижение потребления рабочих не является препятствием для осуществления товарного обмена. Рынок от этого не сокращается, и только характер общественного спроса изменяется – спрос на предметы потребления замещается спросом на средства производства [6].

Процесс воспроизводства совершает не только постоянный хозяйственный кругооборот в коротком периоде, но и претерпевает в длительном периоде трансформации эволюционного или революционного характера – к этой идее путем логических заключений подошел К. Маркс. Диалектика развития производства приводит к постепенному отставанию характера и уровня развития производственных отношений от состояния развития производительных сил. Необходимость сохранения общественного производства рано или поздно приводит к устранению отставания и установлению соответствия.

Российский и советский экономист Н. Кондратьев в 20-х годах XX в. путем эмпирических исследований выявил цикличность этих изменений [7]. В долгосрочной динамике экономических показателей наблюдается определенная регулярность, при этом «длинные циклы» носят макроэкономический характер, касаются процессов развития не отдельно взятой страны, а отражают синхронные колебания в экономическом развитии ведущих мировых держав. Это подтверждает, что национальные экономики развиваются не изолированно, а в единой системе общих мирохозяйственных связей.

Таким образом, эволюция научной концепции экономического воспроизводства двигалась от обоснования развития производительных сил к выявлению необходимости воспроизводства производственных отношений, от исследования проблем межфакторного и межклассового распределения прибавочного продукта к установлению справедливого баланса при международной торговле. Современные тенденции развития производительных сил общества заключаются в качественном воспроизводстве техники и технологий; формировании приоритета человеческого интеллектуального капитала; перерастании производительными силами границ отдельных национальных экономик. Важнейшей задачей экономической науки в контексте общественного воспроизводства является дальнейшая разработка идей для эволюционного развития производственных отношений в условиях глобализации экономики и инновационного развития.

Изложение основного материала исследования. Поскольку экономические потребности общества, постоянно удовлетворяясь в процессе общественного производства, не только не уменьшаются, а имеют склонность к постоянному росту, то процесс производства материальных благ есть процесс также постоянный. Функционирование экономики представляет по своей сути непрерывный процесс воспроизводства.

К. Маркс писал: «...общественный процесс производства, рассматриваемый в постоянной связи и в непрерывном потоке своего возобновления, является в то же время процессом воспроизводства» [8, с. 578]. Воспроизводство есть постоянное возобновление материальных благ, рабочей силы, средств производства, природных ресурсов. Одновременно с этим воспроизводятся производственные отношения как социально-экономическая форма производства. Таким образом, в широком смысле производство есть воспроизводство, а в узком – лишь одна из стадий воспроизводственного процесса.

Неоспоримым является классическое утверждение, что в процессе воспроизводства циклически повторяются стадии: производство, обмен, распределение и потребление, от чего отталкиваются в своих исследованиях и современные ученые.

Производство – процесс создания определенных продуктов с заданными потребительскими свойствами исходя из имеющихся ресурсов. На стадии производства предметы труда (также бывшие товары) утрачивают свою потребительную стоимость, приобретают новые свойства и создают новую потребительную стоимость, которая становится реальной в процессе обмена и распределения.

Обмен предполагает куплю-продажу товаров и обуславливает товарное обращение с его специфическими закономерностями. На данной стадии товар, являясь продуктом труда, затраченного в процессе производства, приобретает реальную потребительную стоимость взамен полученной ранее – потенциальной; происходит общественное признание результатов затраченного труда.

Распределение как самостоятельная стадия цикла воспроизводства отражает специфику общественно-экономической формации. История убедительно доказала, что распределение, как деятельность по балансированию экономики в форме администрирования, всегда отличалась высокой степенью субъективизма. Альтернативой в условиях рыночной экономики, построенной на действительных товарно-денежных отношениях, является экономическое распределение, которое практически совпадает со стадией обмена. Посредством распределительных отношений обеспечивается превращение части прибавочного продукта в производственное накопление и непроизводственное потребление. Распределение, как стадия воспроизводства, связывает производство и потребление.

Потребление – использование продуктов, созданных в процессе производства, для удовлетворения экономических потребностей. В процессе потребления произведенная продукция используется для нового производства или удовлетворения личных и непроизводственных потребностей [9].

Несмотря на классическую схему приведенных выше понятий, выделение стадий воспроизводственного процесса достаточно условно. Само производство выступает в единстве двух процессов: производство как выпуск готовой продукции и потребление ранее созданных средств производства. Производство является определяющим этапом в ходе воспроизводства, так как создает продукт, который распределяется на возобновление потребленных средств, расширение производства, потребление. Потребление – это не только заключительный, но и исходный момент нового цикла производства [10].

Имеются ли принципиальные отличия в протекании воспроизводственных процессов в различных видах экономической деятельности? Наиболее специфической отраслью с точки зрения воспроизводства является сельское хозяйство. Подчиняясь общим законам, воспроизводственные процессы в сельском хозяйстве имеют ряд особенностей.

Исследованиям воспроизводственного процесса в экономике России в целом и по отдельным видам экономической деятельности посвящены работы многих современных ученых. Воспроизводственные процессы в сельском хозяйстве составляют предмет исследований Н.Н. Балашовой, Р.С. Шепитько [11], С. Горланова, М. Шамшиурова [12], В.А. Грубого, В.В. Регуша [13], А.В. Дозорова, Л.А. Третьяка [14], С.М. Ерохина, Н.Е. Зиминой [15], А.Г. Зельднера [16], Н.И. Лукашева [17], Н.Е. Савина, Т.М. Эльдиевой [18] и др. В современных работах, посвященных процессам воспроизводства в сельском и хозяйстве, рассматриваются цикличность, специфика и факторы, влияющие на процесс воспроизводства в сельском хозяйстве. Противоречие теории в современных исследованиях состоит в том, что зачастую не разграничиваются факторы как исходные условия, влияющие на процесс воспроизводства, и конечные показатели воспроизводства. Так, ряд авторов, описывая факторы, влияющие на процесс воспроизводства, указывают, например, тракторо- и энергообеспеченность, объемы внесения удобрений, уровень кормления и т.п., то есть результативные показатели, а не сами причины расширения или

сокращения производства. Факторы экономического роста рассматриваются в существующих исследованиях абстрагировано от временного периода и управляющего субъекта. Обозначая цель, но не указывая способ ее достижения и персонализацию ответственности за процесс, факторы приобретают форму лозунгов, например: «повышение уровня механизации», «совершенствование агротехнических приемов», «укрепление кормовой базы» и т.п.

В этой связи выдвинута идея рассмотрения факторов воспроизводства, во-первых, в контексте их влияния на определенные стадии в цикле воспроизводственного процесса, во-вторых, с точки зрения управляемости на различном уровне функционирования экономики.

В ряде работ в различной интерпретации перечисляются специфические особенности воспроизводственных процессов в сельском хозяйстве. В обобщенном виде сформулируем их следующим образом:

- резервы экстенсивного метода существенно ограничены наличием природной составляющей ресурсного потенциала;
- значительный объем промежуточного потребления, когда часть произведенной продукции непосредственно превращается в предметы труда, не проходя товарно-денежной формы и не участвуя в стадии обмена;
- специфическое структурное соотношение средств труда, предметов труда и живого труда;
- стохастическая (зачастую с низким уровнем детерминированности) зависимость затрат и результатов производства;
- большая (больше, чем в промышленности) длительность воспроизводственного цикла;
- неравномерность по времени потребления ресурсов и выхода готовой продукции в производственном цикле.

Указанные особенности преимущественно обусловлены действием природно-биологических факторов. Эти факторы являются объективными, оказывают влияние на количественные и временные характеристики воспроизводственного процесса и практически не поддаются воздействию со стороны хозяйствующего субъекта или управляющей системы более высокого уровня (рис. 1).

Преимущественное влияние объективные факторы оказывают на протекание собственно производственного процесса как части цикла воспроизводства. Предположим далее, что остальные факторы являются субъективными и поддаются управляющему воздействию. Абстрактно-логический метод позволяет установить, на каких этапах воспроизводственного цикла они проявляются и на каком уровне функционирования экономики поддаются управлению.



Рисунок 1 – Факторы влияния на воспроизводственные процессы в сельском хозяйстве в контексте уровня управления

Процесс воспроизводства в сельскохозяйственной организации, так же как и в общественном масштабе, проявляется в кругообороте производственных ресурсов, постоянном их возобновлении, изменении количественных пропорций и качественных характеристик применяемых средств производства и производимой с их помощью сельскохозяйственной продукции. Кругооборот ресурсов есть периодически повторяющийся процесс, в результате которого авансированная стоимость, проходя производительную и товарную стадии, возвращается в стоимостной форме (рис. 2).

Цикл оборота живого труда осуществляется в результате вложения труда в производство, то есть в процессе труда. Часть его стоимости возвращается работникам в виде оплаты труда, часть – в виде общественных фондов потребления. Обращение капитала представляет собой совокупность последовательных превращений трех его форм: денежной, производительной и товарной. Каждый цикл кругооборота ресурсов заканчивается переходом товарной продукции в денежную форму, которая выполняет различные экономические задачи (возмещает материальные затраты, формирует фонд амортизации, составляет валовой доход) и тем самым создает предпосылки для нового кругооборота средств.

Обратим внимание на стадию перехода товарной продукции в денежные средства и вновь в приобретение средств и предметов труда. Характер и темпы данного этапа воспроизводственного цикла зависят от объема производства, цен на продукцию, на средства труда, приобретаемые предметы труда и сам труд. Органическое строение капитала в сельском хозяйстве определяется не только объективными факторами, но и качественными параметрами применяемых средства производства, технологией, организацией производства,

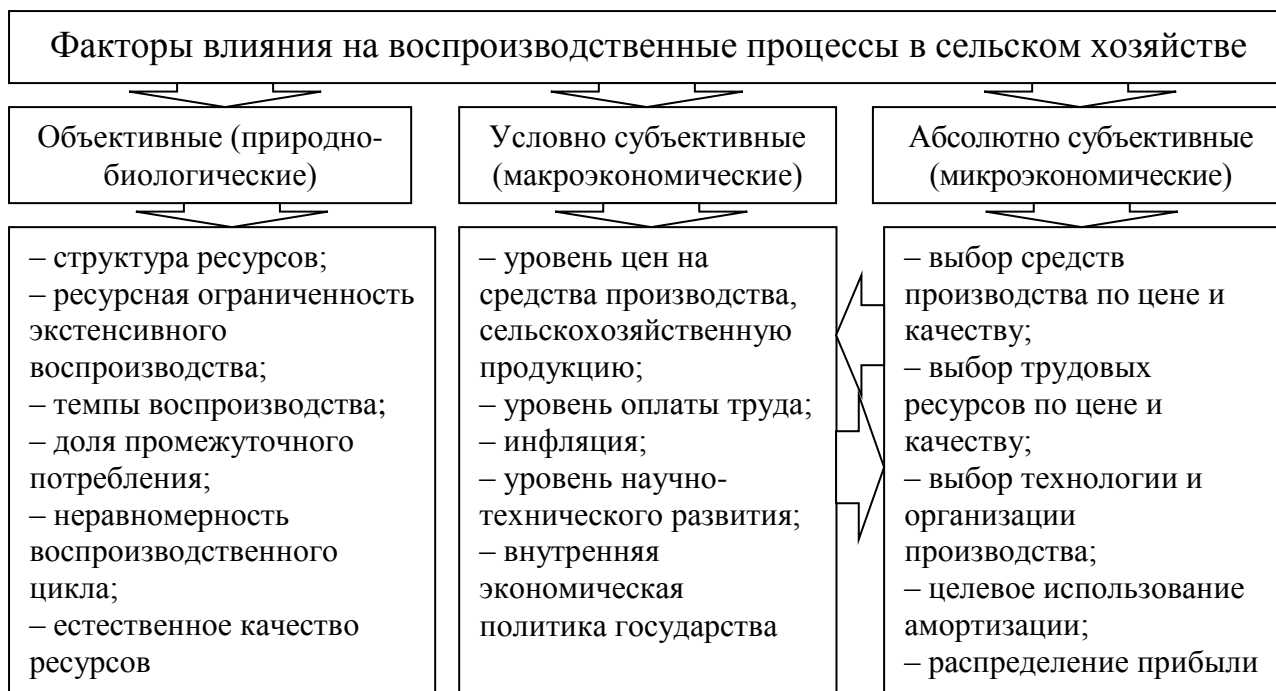
от которых зависит соотношение средств труда, предметов труда и живого труда в производственном процессе. Следовательно, важнейшим фактором воспроизводства является уровень научно-технического развития в отрасли.

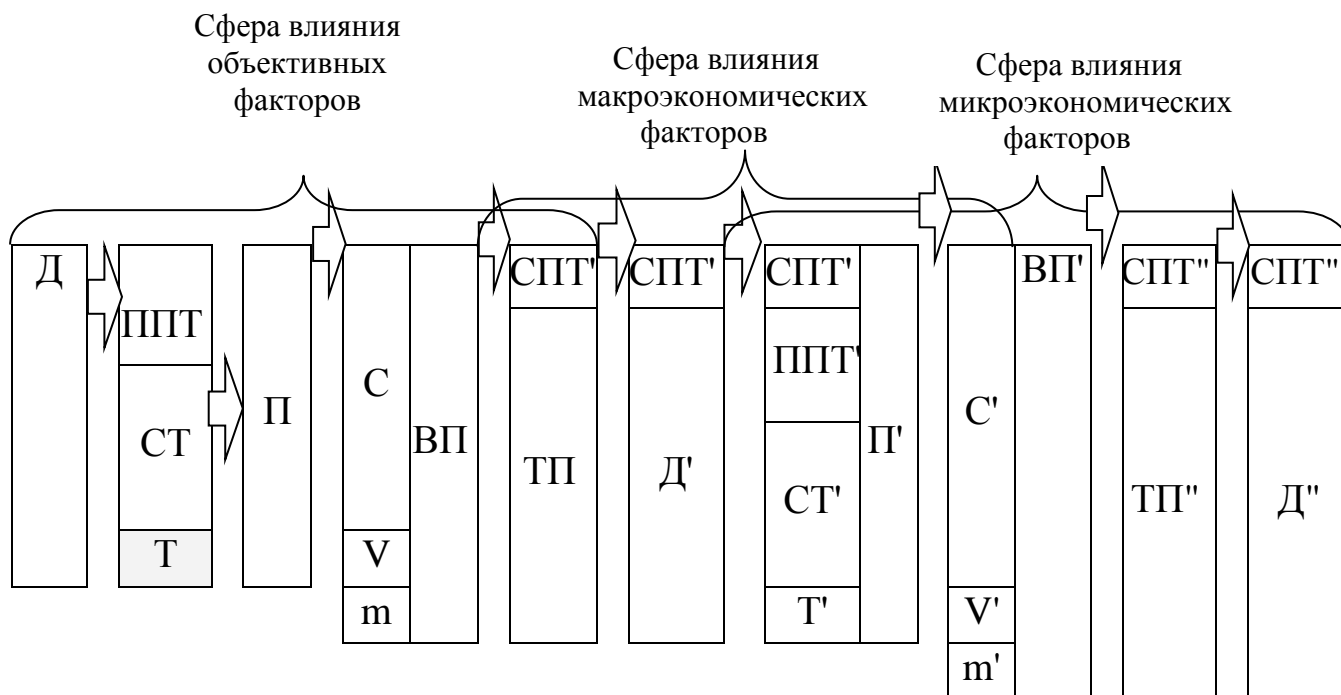

Условные обозначения:

Д, Д', Д'' – денежные средства; ППТ, ППТ' – приобретаемые предметы труда; СТ, СТ' – средства труда; Т, Т' – труд; П, П' – производство, в процессе которого стоимость средств производства переносится на продукт; С – стоимость овеществленного труда; V – стоимость живого труда; m – прибавочный продукт; ВП, ВП' – валовая продукция сельского хозяйства; СПТ, СПТ', СПТ'' – предметы труда собственного производства; ТП, ТП', ТП'' – товарная продукция сельского хозяйства.

Рисунок 2 – Факторы, влияющие на воспроизводственный цикл в сельском хозяйстве на различных этапах

Однако адекватного обмена и, следовательно, воспроизводства не произойдет, если имеют место нарушение паритета цен на реализуемую сельскохозяйственную продукцию и приобретаемые средства производства, высокие темпы инфляции. Существенное влияние на воспроизводственные процессы на этапе «товарная продукция – деньги – средства производства и труда – производство» оказывает политика государства. Политика государства весьма многогранна и включает: денежно-кредитную, бюджетную, налоговую, инвестиционную, амортизационную политику; политику в области труда и занятости, рынка рабочей силы, регулирования доходов. Эти факторы во многих научных работах исследователи справедливо относят к внешним (экзогенным) относительно конкретного хозяйствующего субъекта. Однако необоснованно считать их объективными, поскольку они детерминируются воздействиями управляющей системы на макроуровне. Данные факторы

внешней экономической среды обозначены на схеме как макроэкономические, также можно назвать их условно субъективными [19].

Важнейшим этапом воспроизводственного цикла является распределение прибавочного продукта. Этот вопрос представлял предмет исследований с момента зарождения экономической концепции воспроизводства и не утратил по сей день своей актуальности. Возникает постоянная дилемма между использованием прибавочного продукта на производство или на потребление. Еще К. Маркс отмечал: «Не только накопление, но и простое сохранение капитала требуют постоянного напряжения сил, чтобы противостоять искушению потратить его» [8, с. 161]. Препятствием для воспроизводства является изъятие всей или части прибавочной стоимости из производственного процесса. Многие современные ученые, в частности И. Погосов [20], основной проблемой модернизации отечественной экономики считают нарушение пропорций между накоплением капитала и его потреблением.

В масштабах локальной экономической системы дилемма распределения заключается в разделении прибыли на фонд накопления и фонд потребления. Характер распределения прибавочного продукта является, наряду с показателями объемов производимой продукции и применяемых ресурсов, также критерием отнесения воспроизводства к расширенному или простому типу.

Принятие решений о распределении валовой продукции, прибыли, а также дальнейшие решения по выбору средств производства, труда, технологии и организации производства, условий реализации продукции служат исключительной прерогативой хозяйствующего субъекта, то есть являются абсолютно субъективными.

Выводы и перспективы дальнейших исследований. Воспроизводственным процессам сельского хозяйства как вида экономической деятельности и отдельных его субъектов присущи общие свойства экономического воспроизводства, описанные еще классиками экономической науки. Отраслевая специфика воспроизводства в сельском хозяйстве проявляется в длительности и неравномерности производственного цикла, специфической структуре капитала в момент нахождения его в производительной форме, выпадении ряда факторов производства из стоимостного обращения, высокой доле промежуточного потребления. Воспроизводственные процессы в экономике сельскохозяйственных субъектов детерминируются рядом факторов. Их взаимное влияние на различные этапы производственного процесса крайне сложно и многогранно. Однако можно утверждать, что объективные факторы влияют преимущественно на процесс производства, условно субъективные преобладающе воздействуют на обмен, абсолютно субъективные влияют на распределение и потребление, проявляющееся в новом цикле воспроизводства.

На хозяйственном уровне основное внимание должно уделяться взвешенному выбору средств производства (оценке соотношения «цена – качество» при их покупке), квалифицированному подбору персонала,

использованию прогрессивных технологий и рациональной организации производства, целевому использованию амортизации и оптимальному распределению прибыли. На уровне государства поддержка воспроизводственных процессов в сельском хозяйстве заключается в выравнивании диспаритета цен, регулировании оплаты труда, стимулировании научно-технического прогресса и инновационного развития отрасли.

Список литературы

1. Сперанская, Л. Н. «Экономическая таблица» Ф. Кенэ // Всемирная история экономической мысли: В 6 томах / Гл. ред. В. Н. Черковец. — М.: Мысль, 1987. — Т. I. От зарождения экономической мысли до первых теоретических систем политической жизни. — 606 с.
2. Смит, А. Исследование о природе и причинах богатства народов / А. Смит. — М.: Эксмо, 2007. — 960 с.
3. Риккардо, Д. Начала политической экономии и налогового обложения / Антология экономической классики: в 2 т. / сост. И. А. Столяров. — М.: МП «Эконов», 1991 — Т. 1. — 474 с. — С. 397-473.
4. Маркс, К. Капитал. Критика политической экономии. Т. II. Кн. 2. Процесс обращения капитала / Карл Маркс, Издание под ред. Ф. Энгельса. — М.: Политиздат, 1984. — 650 с.
5. Кейнс, Дж. М. Общая теория занятости, процента и денег / Дж. М. Кейнс; пер. с англ. Н. Н. Любимова; под ред. Л. П. Куракова. — М.: Гелиос АРВ, 1999. — 351 с.
6. Фиськова, Л. Н. Идеи М. И. Туган-Барановского о воспроизводстве и распределении общественного продукта в контексте основных направлений экономической теории [Электронный ресурс] / Л. Н. Фиськова // Проблемы современной экономики: Евразийский международный научно-аналитический журнал. — 2009. — № 1(29). — Режим доступа: <http://www.m-economy.ru/art.php?nArtId=2484> — Загл. с экрана.
7. Кондратьев, Н. Д. Большие циклы конъюнктуры и теория предвидения. Избранные труды / Н. Д. Кондратьев; Ред. Л. И. Абалкин, Ю. В. Яковец, Н. А. Макашева. — М.: Экономика, 2002. — 768 с.
8. Маркс, К. Капитал. Критика политической экономии. Т. I. Кн. 1. Процесс производства капитала / Карл Маркс. — М.: Политиздат, 1988. - 891 с.
9. Водяников, В.Т. Воспроизводство технического потенциала сельского хозяйства в условиях инновационного развития : монография / В.Т.Водяников, Н.А.Середа. – Караваево : Костромская ГСХА, 2014. - 228 с.
10. Середа, Н.А. Построение эффективной системы мониторинга и воспроизводства технического потенциала в сельском хозяйстве региона : монография / Н.А. Середа. — Караваево, Костромская ГСХА, 2014. — 262 с.
11. Балашова, Н. Н. Совершенствовать экономический механизм воспроизводства в сельском хозяйстве / Н. Н. Балашова, Р. С. Шепитько,

О.Л. Шепитько // Экономика сельскохозяйственных и перерабатывающих предприятий. — 2011. — № 1. — С. 27-29.

12. Горланов, С. А. Методический подход к оценке эффективности воспроизводства в сельском хозяйстве / С. А. Горланов, М. О. Шамшинуров // АПК: экономика, управление. — 2012. — №8. — С. 52-54.

13. Грубый, В. А. Роль амортизации в воспроизводстве машинно-тракторного парка: Монография / В. А. Грубый, В. В. Ругуш. — М.: Изд-во Российского университета дружбы народов, 1998. — 86 с.

14. Дозоров, А. В. Теоретико-методические аспекты эффективности воспроизводства основных средств сельскохозяйственных предприятий / А. В. Дозоров, Л. А. Третьяк // Экономика сельскохозяйственных и перерабатывающих предприятий. — 2012. — №3. — С. 41-43.

15. Ерохин, С. М. Воспроизводство экономических отношений субъектов хозяйствования АПК / С. М. Ерохин, Н. Е. Зимин // АПК: экономика, управление. — 2007. — № 3. — С. 22-25.

16. Зельднер, А. Г. Валовая продукция сельского хозяйства: иллюзия роста и реальная действительность / А. Г. Зельднер // Экономика сельскохозяйственных и перерабатывающих предприятий. — 2010. — №2. - 16 с.

17. Лукашев, Н. И. Цены как фактор воспроизводства материально-технических ресурсов в АПК / Н. И. Лукашев // Экономика сельскохозяйственных и перерабатывающих предприятий. — 2010. — №6. — С. 24-27.

18. Савин, Н. Е. Труд, земля, капитал: единство и взаимосвязь с результатами воспроизводственного процесса / Н. Е. Савин, Т. М. Эльдиева // Экономика сельскохозяйственных и перерабатывающих предприятий. — 2011. — №8. — С. 9-14

19. Серeda, Н.А. Организационно-экономический механизм воспроизводства технического потенциала сельского хозяйства в условиях открытой экономики: дисс. д-ра экон. наук: 08.00.05 / Серeda Надежда Александровна. — ФГБОУ ВПО «Орловский государственный аграрный университет». Орел, 2015. — 420 с.

20. Погосов, И. Потенциал накопления и проблема модернизации / И. Погосов // Экономист. — 2011. — №3. — С. 3-15.

**КОРРУПЦИОННО-ТЕНЕВЫЕ ОТНОШЕНИЯ:
ПОЛИТЭКОНОМИЧЕСКИЙ АСПЕКТ**

М.В. Фомина,
д.э.н., профессор

ГО ВПО «Донецкий национальный университет экономики и торговли имени Михаила Туган-Барановского», г. Донецк, ДНР, e-mail: miss.profess@mail.ru

В.В. Приходько,
к.э.н., доцент

ГО ВПО «Донецкий национальный университет экономики и торговли имени Михаила Туган-Барановского», г. Донецк, ДНР, e-mail: miss.profess@mail.ru

**CORRUPTION-SHADOW RELATIONS:
THE POLITICAL ECONOMY'S ASPECT**

M.V. Fomina,
Doctor of Economics,
Professor

CO HPE «Donetsk National University of Economics and Trade named after Mykhayilo Tugan-Baranovsky», Donetsk, DPR, e-mail: miss.profess@mail.ru

V.V. Prihodco,
Candidate of Economics,
Associate Professor

CO HPE «Donetsk National University of Economics and Trade named after Mykhayilo Tugan-Baranovsky», Donetsk, DPR, e-mail: miss.profess@mail.ru

Реферат

Цель. Целью статьи является исследование коррупции и теневой экономики с позиции политэкономического подхода, а также методологии оценки масштабов и последствий коррупционно-теневых отношений как основы формирования действенных способов противодействия их распространению.

Методика. Основу исследования составляет системный метод научного познания, в соответствии с которым все экономические процессы и явления проанализированы во взаимосвязи, взаимозависимости, развитии. Кроме того, использованы методы: анализа и синтеза, системно-исторического анализа, экономико-статистические, рейтинговых оценок, программно-целевые.

Результаты. Анализ коррупционно-теневых отношений на основе политэкономического подхода позволяет значительно расширить методику оценки коррупции и теневой экономики. На основе институциональной теории разработаны принципы противодействия коррупции и теневой экономике. Внедрение в практику деятельности законодательных и правоохранительных органов основных принципов противодействия развитию коррупции и теневой экономики позволит системно подойти к решению этой проблемы, повысить

эффективность государственной политики и, как результат, антикоррупционный имидж страны.

Научная новизна. На основе анализа причинно-следственных связей власти и коррупции выявлены определенные политэкономические закономерности, что позволило обосновать систему взаимосвязей между понятиями «власть», «деньги», «коррупция» и описать ее с помощью ряда формул.

Ключевые слова: коррупция, теневая экономика, коррупционно-теневые отношения, причины коррупции, политэкономический подход, институциональная теория, принципы сокращения масштабов коррупционно-теневой экономики.

Постановка проблемы и ее связь с научными и практическими задачами. История развития общества, особенно с момента формирования и становления государственности, насчитывает огромное количество различных примеров коррупции и теневой экономической деятельности практически во всех странах мира. Подобно другим негативным социальным явлениям, их разрушительное действие признано давно и всегда осуждалось обществом. Вместе с тем, не смотря на противодействие коррупции и теневой экономике, иногда даже самыми жесткими способами, вплоть до смертной казни (например, в современном Китае), они до сих пор свободно существуют и совершенствуются в тех или других формах.

Анализ последних исследований и публикаций. Последнее время, проблемам борьбы с коррупцией и теневой экономикой уделяется значительное внимание. Вклад в исследование сущности коррупции и теневой экономики внесли такие ученые: Коуз Р., Гуреев С., Мельник М., Полтерович В., Татаркин А., Норт Д., Фридмен Д., Цуриков А. и др. Но, реальных результатов и достижений в борьбе с этими негативными явлениями нет, даже, наоборот, по отдельным направлениям они усиливаются. Возникает закономерный вопрос, почему огромное количество исследований, прикладные меры, законодательные инициативы не могут противодействовать распространению этих явлений.

Изложение основного материала исследования. Сложность исследования коррупции и теневой экономики связана со следующими аспектами: во-первых, отсутствие реальной политической воли. Коррупция и теневая экономика имеют тотальный характер и пронизывают все сферы жизнедеятельности общества, в той или иной мере. То есть приобретают форму обычного атрибута, своеобразной нормы жизни. Во-вторых, большинство разработок, как правило, касаются разнообразных форм, направлений, сфер и аспектов противодействия этим явлениям. Причем, ударение делается на проявлениях, а не причинах, исследование которых требует применения других подходов, и связано с решением более глубоких социально-экономических проблем общества. В-третьих, не смотря на повышенное внимание к проблемам коррупции и теневой экономики со стороны представителей различных

отраслей современной науки, эти явления, как правило, исследуются отдельно и обособленно, т.е. отсутствует системный подход.

В данном контексте правомерно рассматривать коррупцию и теневую экономику как политэкономические категории, а явления и отношения, которые они олицетворяют, – исследовать с позиции политической экономии.

С целью аргументации такого положения отметим: во-первых, коррупция и теневая экономика имеют исторический характер и перманентно развиваются, проявляясь все в новых формах, но, при этом неизменно сопровождают социально-экономическое развитие общества с момента зарождения государственности; во-вторых, в условиях рынка коррупция и теневая экономика формируют в его границах особую подсистему, имеющую свои признаки, характерные черты и закономерности развития; в-третьих, коррупция и теневая экономика, как неотъемлемые атрибуты рыночной экономики, могут быть всесторонне и глубоко исследованы только на основе политэкономического подхода, в котором основообразующей является взаимосвязь базиса и надстройки, экономики и власти, что позволяет выявить многофакторный и, в определенной мере, объективный характер причин развития этих явлений и обосновать способы влияния и противодействия им; в-четвертых, политэкономический подход позволяет обосновать более конкретное и комплексное содержание определений этих категорий, которые принципиально отличаются от понятий, сориентированных исключительно на правовую составляющую, поскольку позволяет учесть глубинные объективные причины коррупции и теневой экономики; в-пятых, коррупция и теневая экономика, при прочих равных условиях, могут формировать коррупционно-теневую систему экономических отношений, существующую в той же реальности, что и признанная. Такой феномен наблюдается в трансформационных экономиках, а раскрыть его можно только с позиции политической экономии; в-шестых, коррупционно-теневые отношения формируются на всех социально-экономических уровнях и существенно влияют на воспроизводственные процессы, а это и есть предмет политической экономии.

Теоретические основы экономического анализа коррупции впервые были представлены в научных трудах ряда американских экономистов, так называемого, неоинституционального направления. Главной причиной коррупции, определенной ими, является наличие ренты, связанной с госрегулированием различных сфер экономической жизни. К регуляторным методам, вызывающим коррупцию, они относили: введение экспортно-импортных ограничений, предоставление субсидий и налоговых льгот предпринимателям или отраслям, наличие контроля за ценами, использование валютных курсов и др. А, мотивационной причиной коррупции выступает небольшая зарплата госчиновников, что провоцирует их заинтересованность в совершении коррупционных действий [1, с. 232].

В современных экономических исследованиях, посвященных коррупции, как правило, выделяется много ее причин, формирующихся в разных сферах

жизнедеятельности общества: экономической, политической, институциональной, социально-культурной.

Причины коррупции экономического происхождения традиционно связывают с низким уровнем оплаты труда госчиновников при наличии неограниченных властных полномочий и возможностей влияния на деятельность корпораций, фирм, граждан. На первый взгляд это утверждение не требует доказательств, но, как это ни парадоксально, в современной теории отсутствуют эмпирические данные, подтверждающие положительную корреляцию между уровнем зарплаты и объемами коррупции [2, с. 14]. Сама постановка вопроса в плоскости прямых причинно-следственных связей между указанными показателями наталкивается на множество серьёзных методологических проблем, связанных, в первую очередь, с мотивами деятельности госчиновников в разных странах и действующей системой нелегальных компенсационных форм, которые практически невозможно измерять. Кроме того, необходимо учитывать и мотивацию, связанную с возможностью карьерного роста.

Некоторые ученые исследуют мотивацию коррупции с позиции психологической концепции и подчеркивают, что в психологии мотив рассматривается как определенная потребность [3, с. 85]. Не вдаваясь в дискуссию по поводу гносеологических и генетических корней категорий «мотив» и «потребность», отметим, что эти понятия являются категориями экономической теории и выполняют функцию базиса при исследовании экономического поведения человека. Но это не может считаться прорывом в экономической мысли. Идеи относительно поведенческой экономики появились в период зарождения и формирования капитализма [4, с. 105]. Позже Дж. Кейнс широко использовал экономическую психологию при исследовании предпринимательства, потребления, сбережения [5]. Подчеркнем, что побудительные мотивы деятельности человека, направленные на удовлетворение потребностей, определяются не его психологией, а его ролью – экономического агента, действующего в пределах ограниченной рациональности. В соответствии с теорией ограниченной рациональности субъекты в реальных условиях, не имея достаточной информации и возможностей для оценки и максимизации полезности, стремятся к удовлетворению [6, с. 16-38]. По сути, коррупционная деятельность базируется на простой, но убедительной модели экономического поведения: индивиды принимают решения таким образом, чтобы максимизировать значение функции полезности путем использования доступной информации, ее определенной обработки и применения. Необходимо учитывать, что экономическое поведение субъектов коррупционных отношений подчинено действию принципа методологического индивидуализма, то есть так называемым «денежным импульсам» или желанию использовать свое положение с целью наживы.

К экономическим причинам коррупции относят редкость и ограниченность ресурсов. Проблема редкости позволяет обосновать

дефицитность отдельных благ. Если госчиновники имеют полномочия в распоряжении дефицитными благами, коррупция получает дополнительный импульс для развития. Особенно ярко этот феномен наблюдался в развивающихся странах, но были случаи его проявления и в экономически развитых. Например, в США программа льготного строительства жилья для малообеспеченных слоев населения всегда сопровождается чередой коррупционных скандалов.

Институциональными причинами коррупции являются высокий уровень замкнутости в работе госорганов, громоздкая система отчетности, отсутствие прозрачности в процессе законотворчества и значительная лоббистская составляющая, кадровая политика, основанная на принципах «кумовства», nepотизма, кронизма, протекционизма, фаворитизма, семейности, клановости, трибализма.

Политические причины коррупции связаны с тем, что власть очень легко конвертировать в деньги, так как можно использовать полученные полномочия в частных, корпоративных или клановых интересах.

Анализируя причинно-следственные связи власти и коррупции, можно выявить определенные политэкономические закономерности, что позволяет обосновать систему взаимосвязей между понятиями «власть», «деньги», «коррупция» и описать ее с помощью ряда формул.

Влияние на политическую власть с помощью денег приводит к коррупции по формуле

$$\text{«деньги – власть – коррупция – деньги»}. \quad (1)$$

С помощью коррупции, путем использования властных полномочий с целью собственного обогащения, представители власти получают материальную выгоду на основе формулы

$$\text{«коррупция – власть – деньги»} \quad (2)$$

или

$$\text{«власть – коррупция – деньги»}. \quad (3)$$

Таким образом, на основе использования общих политэкономических законов объективной и обоснованной можно считать формулу

$$E=mc^2, \quad (4)$$

где **E** – власть; **m** – деньги; **c** – степень коррумпированности общества.

Основной вывод из приведенных формул заключается в том, что деньги превращаются во власть, а когда имеешь власть – можно получить еще больше денег. Другими словами, политическая власть, с одной стороны, тесно переплетена с бизнесом, а с другой – сама власть является сферой высокоприбыльного бизнеса.

К социально-культурным причинам коррупции относятся: деморализация общества, недостаточная информированность и общественная организованность граждан, социальная пассивность по отношению к «власть имеющим». В тех странах, где действуют эти три причинных фактора, имеет место очень высокий уровень коррупции. Наоборот, в странах западноевропейской цивилизации эти факторы выражены гораздо слабее,

соответственно, коррупция имеет более сдержанный характер. К социально-культурным причинам необходимо отнести и национальную хозяйственную культуру, и исторически сложившийся менталитет. Так, в странах с конфуцианской культурой (Китай, Тайвань, Сингапур, Япония), в которых с незапамятных времен честный и мудрый чиновник считался культовой фигурой, коррупция значительно меньше, чем, например, в странах Южной Америки и Южной Азии, в которых отсутствуют традиции уважения к труду госчиновников.

Для того чтобы противодействовать коррупции или хотя бы удерживать ее развитие, очень важно определение масштабов этого явления. Так как коррупция имеет не публичный, а латентный характер, измерять ее объемы очень сложно. Предлагается оценивать коррупцию, например, по количеству коррупционных нарушений, но они, как правило, не отражают реальной картины и касаются только «нижнего» уровня, т.к. коррупция «высшего» уровня имеет больше возможностей для сокрытия противоправных действий от правоохранительных органов. Кроме того, целый ряд видов коррупции не связан непосредственно с получением денежного вознаграждения, потому не может иметь стоимостной оценки.

То есть эмпирически и статистически коррупция не может быть измерена, поэтому для определения ее объемов используют данные социологических опросов и экспертных оценок. На их основе исследуется динамика коррупции, проводится сравнительный анализ степени и уровня развития коррупции в отдельных странах.

В последнее время широкое распространение при оценке масштабов коррупции получил метод сравнительных рейтингов. Наиболее известными организациями и распространяемыми им рейтингами являются: «ТІ» (Transparency International), США; «Дом свободы» (Freedom House), США; фонд «Наследие» (Heritage Foundation) – стратегический исследовательский институт США; «Мировой экономический форум» (World Economic Forum), швейцарская негосударственная организация; «Рейтинг благоприятной деловой среды» (Doing Business – 2012). Динамику коррупционных процессов исследует и Мировой банк, который презентует результаты в виде оценки эффективности борьбы с коррупцией в 26 постсоциалистических странах [7].

Необходимо отметить, что данные перечисленных рейтингов существенно отличаются, поэтому не следует их абсолютизировать. Рейтинговые показатели отображают, в определенной степени, сравнительную годовую динамику коррупции в отдельно взятой стране и существенно влияют на формирование ее антикоррупционного имиджа. Учитывая, что организации используют разную методику оценки и источники информации, непрозрачные механизмы подготовки самих рейтингов, их достоверность сильно подчинена влиянию субъективных факторов, политической и идеологической конъюнктуры. Особенно этим отличаются рейтинги «ТІ» и «FH», принадлежащие негосударственным организациям и финансируемые из бюджета США. В отличие от других, показатели этих рейтингов всегда

коррелируют друг с другом. Следовательно, изменение позиции страны в рейтинге УВК может свидетельствовать об успешности антикоррупционной политики, с одной стороны, и изменении степени достоверности самого рейтинга – с другой, что в итоге может серьезно испортить политический и экономический имидж страны.

Напрашивается вывод: мониторинг коррупции, рейтинги и индексы, отображающие ее состояния, не являются действенным и эффективным методом ее предупреждения. Более эффективна выработка механизмов противодействия коррупционно-теневым отношениям.

Определенный простор при исследовании коррупционно-теневых отношений дает институциональный концептуальный подход. В основе его применения лежит теория институциональных «ловушек», связанных с изучением, оценкой и прогнозированием теневых процессов и явлений [8, с. 4-13]. Теория базируется на трех видах «ловушек»:

теоретико-методологическая «ловушка» – компромисс интересов исследователей относительно неопределенности категориального аппарата;

оценочно-прогнозная «ловушка» – наличие ассиметричной информации, искажающей реальные масштабы коррупционной деятельности;

мониторинговая «ловушка» – совокупность личных интересов наблюдателей, способных повлиять на результаты исследования.

В продолжение этого подхода для анализа коррупционно-теневых отношений используют общественные науки, применяют естественнонаучное понятие «тень»: общая логика взаимодействия света и тени, что предполагает выделение в рамках теневой экономики осветленных и неосветленных сегментов [9, с. 8, с. 14-19].

Особый интерес вызывает концепция «угла и мощности» освещения экономических явлений и процессов. Так, масштабы теневого сегмента экономики зависят не только от реалий, но и от «угла и мощности» освещения, т.е. отображают отношение наблюдателя к наблюдаемому объекту [10, с. 32].

В концепции институциональных «ловушек» выделены два угла освещения коррупционно-теневых отношений: угол освещения 0° (речь идет о полном сращивании интересов наблюдателя и наблюдаемого) – госчиновники становятся носителями интересов крупного капитала и способствуют развитию теневой экономики; угол освещения 90° (наблюдатель не связан интересами с коррупционно-теневой экономикой, оценка объективна) – данная ситуация практически нереальна из-за разницы в темпах развития наблюдателя и объекта, неполноты информации и ограниченности компетенций.

С позиции трансформационных экономик первая ситуация тормозит развитие, вторая – недостижима по ряду объективных причин. В качестве альтернативы предлагаем использовать угол освещения 45° , который предусматривает частичную заинтересованность наблюдателя. По своей сути это переходная модель анализа коррупционно-теневых отношений, которая позволяет, «осветив» частично масштабы коррупции и теневой экономики,

определить основные направления теневых поступлений и сократить теневой сегмент.

Полностью охватить мониторингом можно только статичный или достаточно простой объект, осветить сложное постоянно развивающееся явление очень трудно. Именно поэтому правовое и законодательное регулирование отстает по скорости развития от коррупционно-теневых институтов.

Проведенное исследование системы коррупционно-теневых отношений позволило выявить наиболее общие принципы противодействия их развитию: причинности (первоначальным этапом борьбы с коррупционно-теневой экономикой должно быть выявление первопричин возникновения этих явлений); содержательности (объектом должно быть содержание и причина, а не внешняя форма проявления); целесообразности (чрезмерное количество контролирующих органов увеличивает транзакционные издержки); законности (легализация коррупционно-теневых методов минимизации транзакционных издержек); подконтрольности (изменение отношения граждан к госчиновникам); легитимности (легализация сферы «административного посредничества»); эффективности (создание эффективного механизма разрешения конфликтов и споров между бизнесом и контролирующими органами); прозрачности (недопущение формирования инновационных коррупционно-теневых технологий); обновляемости (постоянная ротация кадров в контролируемых органах).

Выводы и перспективы дальнейших исследований:

1. Коррупция и теневая экономика являются политэкономическими категориями, а явления и отношения, которые они олицетворяют, должны исследоваться с позиции политической экономии.

2. На развитие коррупционно-теневых отношений влияют факторы и причины, формирующиеся в разных сферах жизнедеятельности общества: экономической, политической, институциональной, социально-культурной.

3. На основе анализа причинно-следственных связей власти и коррупции выявлены политэкономические закономерности, позволившие обосновать систему взаимосвязей между понятиями «власть», «деньги», «коррупция» и описать ее с помощью формул.

4. Эмпирически и статистически коррупция и теневая экономика не могут быть исследованы, поэтому используются данные социологических опросов, экспертных оценок, рейтингов. Последние существенно влияют на антикоррупционный имидж страны, но не отражают реального положения вещей.

5. Применение институционального концептуального подхода позволяет существенно расширить методику оценки коррупционно-теневых отношений посредством институциональных «ловушек», «тени», «угла и мощности» освещения исследуемого объекта.

6. Выявлены общие принципы противодействия коррупции и теневой экономике, а именно: причинности, содержательности, целесообразности,

законности, подконтрольности, легитимности, эффективности, прозрачности, обновляемости.

Анализ коррупционно-теневых отношений на основе политэкономического подхода позволяет значительно расширить методику оценки коррупции и теневой экономики. Внедрение в практику деятельности законодательных и правоохранительных органов основных принципов противодействия развитию коррупции и теневой экономики позволит системно подойти к решению этой проблемы, повысить эффективность государственной политики и, как результат, антикоррупционный имидж страны.

Список литературы

1. Коуз Р. Фирма, рынок и право / Р. Коуз. – М.: Catallaxy, 1993. - 308
Кратологический словарь – М.: Республика, 1997. - 431 с.
2. Гуреев С. Что известно о коррупции в России и можно ли с ней бороться? / С. Гуреев // Вопросы экономики. - № 1. – 2011. - С. 11 – 18.
3. Мельник М.І. Корупція: сутність, поняття, методи протидії / Мельник М.І. – К.: Атїна, 2001. -303 с.
4. Смит А. Теории нравственных чувств / Смит А. - М.: Республика, 1997. - 351 с.
5. Кейнс Дж.М. Общая теория занятости, процента и денег / Кейс Дж.М. – М.: Эконом. лит-ра, 1978. - 421 с.
6. Саймон Г.А. Рациональность как процесс и продукт мышления / Саймон Г.А // THESIS: теория и история экономических и социальных институтов. – 1993. - № 3. - С. 16 – 38.
7. Андерсен Джеймс Х. Борьба с коррупцией в переходной период. Кто добивается успехов и почему? / Андерсен Джеймс Х., Грей Шерли В. - Нью-Йорк: Всемирный банк, 2006. - 453 с.
8. Полтерович В.М. Институциональные ловушки: есть ли выход? /В.М. Полтерович // Общественные науки и современность. – М, 2004.- N 3. – С. 4 – 13.
9. Татаркин А.И. Теневая экономика региона: диагностика и меры нейтрализации // А.И. Татаркин, В.Ф. Яковлева. – М, 2004. – 134с.
10. Олейник А.Н. Институциональный трансферт: субъекты и ограничения (Российский случай в глобальном контексте) / А.Н. Олейник, Р.М. Нуреев, В.В. Дементьев. Под ред. Р.М. Нуреева – Донецк, 2005. – 434с.
11. Гоббс Т. Левиафан или материя, форма и власть государства чиновничьего и гражданского / Гоббс Т. - М.: Госиздат, 1936. - 376с.
12. Клейнер Г. Антикоррупционная стратегия бизнеса в России / Г. Клейнер // Вопросы экономики. – 2011. - № 4. - С. 32 – 46.

ФИНАНСЫ И ИНВЕСТИЦИИ

УДК 336.142.3

РАЗВИТИЕ БЮДЖЕТНЫХ ОТНОШЕНИЙ В ДОНЕЦКОЙ НАРОДНОЙ РЕСПУБЛИКЕ

Л.А. Омелянович,
д.э.н., профессор

ГО ВПО «Донецкий национальный
университет экономики и торговли имени
Михаила Туган-Барановского», г. Донецк,
ДНР, e-mail: prorect@donnuet.education

Т.Ю. Манжула,
аспирант

ГО ВПО «Донецкий национальный
университет экономики и торговли имени
Михаила Туган-Барановского», г. Донецк,
ДНР, e-mail: tatyana_manjula@ukr.net

DEVELOPMENT OF BUDGETARY RELATIONS IN THE DONETSK PEOPLE'S REPUBLIC

L.A. Omelyanovich,
Doctor of Economics,
Professor

SO HPE «Donetsk National University of
Economics and Trade named after M. Tugan-
Baranovsky», Donetsk, DPR,
e-mail: prorect@donnuet.education

T.Y. Manzhula,
graduate student

SO HPE «Donetsk National University of
Economics and Trade named after M. Tugan-
Baranovsky», Donetsk, DPR,
e-mail: tatyana_manjula@ukr.net

Реферат

Цель. Целью статьи является исследование развития бюджетных отношений в Донецкой Народной Республике и определение приоритетных направлений деятельности в сфере бюджетных отношений.

Методика. В качестве исследовательского инструментария при выполнении статьи использованы законодательные акты ДНР, а также методы теоретического обобщения, общенаучные и специальные методы анализа.

Результаты. На основании проведенного анализа развития бюджетных отношений в Донецкой Народной Республике определены приоритетные направления деятельности в сфере бюджетных отношений.

Научная новизна. Обобщена и проанализирована информация о современном состоянии бюджетных отношений в Донецкой Народной Республике, определены приоритетные направления деятельности в сфере бюджетных отношений.

Практическая значимость. Результаты статьи будут интересны министерствам и государственным структурам Донецкой Народной Республики

при определении приоритетных направлений деятельности в сфере бюджетных отношений.

Ключевые слова: бюджетные отношения, непризнанные государства, бюджетная классификация, стадии бюджетного процесса, доходы и расходы бюджета, приоритетные направления деятельности в сфере бюджетных отношений.

Постановка проблемы и ее связь с научными и практическими задачами. Эффективно функционирующая финансовая система любой страны представляет собой отношения, связанные с формированием, использованием и контролем над бюджетными ресурсами. Общепринято, что эти отношения определяют направления государственной политики, приоритеты развития страны и характеризуют программу правительства.

Бюджетные отношения – это часть финансовых отношений государства с физическими и юридическими лицами, которые связаны с формированием и использованием централизованного фонда финансовых ресурсов.

Особое значение приобретают бюджетные отношения в так называемых «непризнанных государствах». В настоящее время данная проблематика является недостаточно проработанной, что обуславливает актуальность выбранного направления исследования.

Анализ последних исследований и публикаций. Вопросы бюджета и бюджетных отношений находятся в центре внимания исследований в области государственных финансов таких ученых, как И.М. Александров, О.Д. Василик, Л.А. Дробозина, Н.Е. Заяц, Л.А. Омелянович, В.М. Опарин, Ю.В. Пасичник, Т.В. Сорокина, М.И. Ткачук, В.М. Федосов, Л.А. Ханкевич, Ю.Г. Швецов, С.И. Юрий и др. Однако исследования вопросов бюджета и бюджетных отношений в Донецкой Народной Республике не проводились. В этой сфере наблюдаются существенные проблемы, которые не систематизированы и требуют внимания со стороны ученых и практиков.

Изложение основного материала исследования. В современном мире есть государства, которые провозгласили свою независимость, однако она не подтверждена международным признанием. В литературе их называют по-разному: «самопровозглашенные государства», «де-факто государства», «квазигосударства», «непризнанные государства», «псевдогосударства», «виртуальные государства» и др. Эти термины часто используются как синонимы, хотя они отмечают различные аспекты указанных общественных образований. Хотя эти образования и обладают такими атрибутами государственности, как население, территория, правительство, вооруженные силы, государственная символика и др., их жизнедеятельность существенно ограничивается тем, что они не имеют широкого признания со стороны государств-членов ООН. Это негативно влияет на их экономическое развитие, ограничивает доступ к международным организациям и рынкам, затрудняет сотрудничество с суверенными государствами в различных сферах. Рассмотрим

бюджетные отношения в «непризнанных государствах» на примере Донецкой Народной Республики.

Становление и развитие бюджетных отношений в ДНР происходило в сложных экономических и политических условиях. Так, 7 апреля 2014 г. были приняты Декларация о суверенитете ДНР [1] и Акт о провозглашении государственной самостоятельности ДНР [2], которые вступили в силу после проведенного референдума 12 мая 2014 г.

Отметим, что существование государства или любого государственного образования связано с формированием и распределением ресурсов, предназначенных для выполнения им своих функций. При этом каждое государство не может эффективно функционировать и развиваться, не рассчитав собственные доходы и расходы на последующий период. Для этого ему необходимо иметь главный плановый акт – бюджет. Очевидно, что центральное место в финансовой системе государства принадлежит таким категориям, как бюджет, бюджетная система, бюджетные отношения [6].

В Конституции ДНР, которая была принята Верховным Советом ДНР 14 мая 2014 г., урегулированы вопросы, касающиеся бюджетных отношений:

1. Механизм принятия законов ДНР.
2. Бюджетные полномочия Верховного Совета ДНР, Главы ДНР, Совета Министров, органов местного самоуправления.
3. Основные бюджетные положения.

Правовые нормы, регулирующие бюджетные отношения, составляют систему бюджетного права, которая основывается на Конституции государства.

Так, Конституцией ДНР предусмотрено, что каждый гражданин обязан платить налоги и сборы в размерах, установленных законом. Каждому гарантируется социальное обеспечение по возрасту, в случае болезни, инвалидности, потери кормильца, для воспитания детей и в иных случаях, установленных законом. Медицинская помощь в государственных и муниципальных учреждениях здравоохранения оказывается гражданам бесплатно за счет средств соответствующего бюджета, страховых взносов, других поступлений [4].

С целью формирования единой системы доходов и расходов бюджета и обеспечения сопоставимости бюджетных показателей в декабре 2014 г. был утвержден приказ Министерства финансов ДНР «О бюджетной классификации» [7]. Данным приказом утверждены: классификация доходов бюджета; функциональная классификация расходов и кредитования бюджета; экономическая классификация расходов бюджета; ведомственная классификация расходов и кредитования республиканского бюджета; классификация кредитования бюджета; классификация финансирования бюджета по типу кредитора; классификация финансирования бюджета по типу долгового обязательства; классификация долга по типу кредитора; классификация долга по типу долгового обязательства.

Для организации работы бюджетных учреждений на территории ДНР приказом Министерства финансов ДНР в январе 2015 г. утвержден «Порядок

составления и ведения сети распорядителей и получателей бюджетных средств» [8] и «Порядок составления и ведения росписи бюджетов» [9].

С целью обеспечения контроля органами казначейства ДНР при регистрации бюджетных обязательств распорядителями и получателями средств республиканского и местных бюджетов, которые находятся на казначейском обслуживании, совершенствования механизмов использования бюджетных средств и управления бюджетными средствами, в январе 2015 г. разработан «Порядок регистрации и учета бюджетных обязательств распорядителей бюджетных средств и получателей бюджетных средств в органах казначейства» [10].

В настоящее время в ДНР бюджетные отношения регулируются проектом Закона ДНР «О бюджетной системе Донецкой Народной Республики» (далее – проект Закона), который был принят 24 апреля 2015 г. Принятие данного проекта Закона стало одним из основных шагов на пути становления и развития бюджетных отношений и формирования бюджетного законодательства Донецкой Народной Республики.

Целью проекта Закона является формирование нормативно-правовой базы Донецкой Народной Республики в сфере бюджетного законодательства, а также определение принципов, основ бюджетного процесса и межбюджетных отношений [11].

Проектом Закона регулируются бюджетные отношения, которые возникают в процессе составления, рассмотрения, утверждения, выполнения бюджетов бюджетной системы ДНР, отчетности об их выполнении и контроля над соблюдением бюджетного законодательства, а также вопросов ответственности за нарушение бюджетного законодательства.

Согласно проекту Закона бюджетные отношения – отношения между участниками бюджетного процесса, возникающие при составлении, рассмотрении, утверждении, исполнении республиканского бюджета, местных бюджетов; при составлении, рассмотрении и утверждении отчетов об их исполнении; при определении прав и обязанностей участников бюджетного процесса; при осуществлении заимствований в бюджеты, а также при осуществлении контроля за исполнением бюджетов и соблюдением ответственности за нарушение бюджетного законодательства [11].

Стадиями бюджетного процесса в Донецкой Народной Республике признаются:

- 1) составление проектов бюджетов;
- 2) рассмотрение проекта и принятие Закона о Республиканском бюджете Донецкой Народной Республики (решения о местном бюджете);
- 3) исполнение бюджета, включая внесение изменений в Закон о Республиканском бюджете Донецкой Народной Республики (решение о местном бюджете);
- 4) подготовка и рассмотрение отчета об исполнении бюджета и принятие решения относительно него [11].

Поскольку бюджет представляет собой систему комплексных финансовых отношений и через него проходит значительная масса финансовых потоков, то бюджетный процесс всегда находится в центре особого внимания общества.

Бюджетный процесс состоит из двух частей:

- бюджетное планирование;
- выполнение бюджета.

Бюджетное планирование охватывает составление проекта бюджета, его рассмотрение и утверждение. Исполнение бюджета заключается в мобилизации запланированных доходов и финансировании предусмотренных бюджетом расходов.

Задачами бюджетного планирования являются:

- 1) достоверное определение объема и источников формирования доходов бюджета;
- 2) оптимальное распределение расходов между отдельными отраслями и группами;
- 3) сбалансирование бюджета.

Бюджетный период для всех бюджетов бюджетной системы ДНР составляет один календарный год (с 1 января по 31 декабря того же года). Однако, учитывая военное положение и сложную экономическую ситуацию в ДНР, бюджет изначально планировался на месяц, а начиная с 2016 г. бюджетный период был увеличен до трех месяцев, что свидетельствует об определенной степени экономической стабильности в ДНР. Увеличение периода бюджетного планирования дает возможность эффективнее сформулировать приоритетные задачи развития экономики, точнее планировать поступления средств в бюджет и направления их использования.

Бюджет как финансовый план представляет собой смету (роспись) доходов и расходов государства, утвержденную органами законодательной власти в виде закона.

Доходами бюджета являются все налоговые, неналоговые и другие поступления на безвозвратной основе, взимание которых предусмотрено законодательством.

Основными источниками доходов бюджетов являются налоговые поступления. Уровень налоговых отчислений напрямую зависит от работы промышленных предприятий, доходов населения, экономической и политической стабильности в государстве и т.д.

Однако по данным Министерства промышленности и торговли ДНР в 2017 г. промышленные предприятия используют от 1 до 40% своих производственных мощностей. В результате чего предприятиям с большим трудом удается продолжать свою деятельность. Это связано с продолжающимися боями, экономической блокадой, ограничением рынков сбыта и проблемами с поставками сырья. Приоритетами экономического развития на Донбассе остаются предприятия металлургического и

машиностроительного комплекса. Именно эти предприятия смогут обеспечить наибольшее число рабочих мест и поступления средств в бюджет [12].

Под расходами бюджета понимают совокупность средств, направляемых на выполнение программ и мероприятий, предусмотренных соответствующим бюджетом. Расходы бюджета отражают приоритетные направления деятельности органов государственной власти и местного самоуправления.

Министерство финансов ДНР характеризует нынешний республиканский бюджет ДНР как социально ориентированный. Приоритетными являются защищённые статьи расходов. Кроме заработной платы, социальных выплат населению и пенсий, расходы направляются на оплату продуктов питания, медикаментов, оплату энергоносителей и коммунальных услуг [3].

Согласно отчету о работе Министерства финансов ДНР за 2016 г. 89% процентов расходов бюджета занимали расходы на социальное обеспечение. Из них: пенсии, регрессы, стипендии и другие выплаты – 48%, расходы на выплату заработной платы и начислений на заработную плату – 38, расходы на оплату коммунальных услуг и энергоносителей – 3% [5]. Эти данные свидетельствуют о высокой социальной направленности бюджета, стремлении органов власти ДНР решать задачи обеспечения гарантий социальной защиты населения и повышения уровня благосостояния граждан. Однако кроме социального обеспечения бюджет каждой страны должен быть направлен на развитие экономики и стимулирование экономического потенциала региона. Согласно приведенным выше данным удельный вес расходов на развитие экономики в 2016 г. составлял всего 11% от общей суммы расходов республиканского бюджета, что является недостаточным для обеспечения экономического развития ДНР.

Выводы и перспективы дальнейших исследований. Формирование, становление и развитие бюджетных отношений в ДНР происходит в непростых условиях. Военное положение, «непризнанность» ДНР мировым сообществом, экономическая блокада негативным образом повлияли на развитие ДНР.

В сложившихся условиях для улучшения ситуации следует выделить следующие приоритетные направления деятельности в сфере бюджетных отношений:

1. Определение текущих и перспективных социальных и экономических приоритетов в ДНР. Оптимизация расходов и направление их на решение первоочередных задач социально-экономического развития ДНР.

2. Увеличение удельного веса расходов республиканского бюджета на развитие экономики. При этом необходимо предоставление государственной финансовой поддержки предприятиям металлургического и машиностроительного комплекса, которые смогут обеспечить наибольшие поступления средств в бюджет.

3. Постепенное увеличение периода бюджетного планирования с целью повышения качества и эффективности бюджетного процесса.

4. Создание единого информационного пространства между всеми участниками бюджетного процесса путем формирования единой

информационной базы. Это будет способствовать не только сокращению времени на обработку документации, своевременному получению информации, оперативному взаимодействию всех участников бюджетного процесса, но и усилению финансовой дисциплины в сфере бюджетных отношений.

Список литературы

1. Декларация о суверенитете ДНР от 07.04.2014 г. [Электронный ресурс]. – Режим доступа: <https://slavgromada.wordpress.com>
2. Акт о провозглашении государственной самостоятельности ДНР от 07.04.2014 г. [Электронный ресурс]. – Режим доступа: <https://slavgromada.wordpress.com>
3. Екатерина Матющенко о ключевых моментах бюджетного процесса [Электронный ресурс]. – Режим доступа: <https://minfindnr.ru/ekaterina-matyushhenko-o-klyuchevykh-momentax-byudzhetnogo-processa/>
4. Конституция Донецкой Народной Республики от 14.05.2015г.
5. Министр финансов представила депутатам Народного Совета отчет работы за 2016 год [Электронный ресурс]. – Режим доступа: <http://smdnr.ru/ministr-finansov-predstavila-deputatam-narodnogo-soveta-otchet-raboty-za-2016-god/>
6. Омелянович Л.О. Бюджетна система [Электроний ресурс] : консп. лекц. з курсу / Л. О. Омелянович, Т. О. Єгоркіна ; Донец. нац. ун-т економіки і торгівлі ім. Михайла Туган-Барановського, Каф. фінансів . – Донецьк : [ДонНУЕТ], 2015.
7. Приказ Министерства финансов ДНР от 26.12.2014 № 20 «О бюджетной классификации».
8. Приказ Министерства финансов ДНР от 09.01. 2015г. № 3 «Порядок составления и ведения сети распорядителей и получателей бюджетных средств»
9. Приказ Министерства финансов ДНР от 09.01. 2015г. № 6 «Порядок составления и ведения росписи бюджетов».
10. Приказ Министерства финансов ДНР от 09.01. 2015г. № 4 «Порядок регистрации и учета бюджетных обязательств распорядителей бюджетных средств и получателей бюджетных средств в органах казначейства».
11. Проект Закона Донецкой Народной Республики «О бюджетной системе Донецкой Народной Республики» от 24.04.2015 №3
12. Экономика Новороссии показывает явное оживление [Электронный ресурс]. – Режим доступа <http://vz.ru/economy/2016/7/12/821062.print.html>

ФИНАНСОВЫЕ ПРЕДПОСЫЛКИ РАЗВИТИЯ ЭКОНОМИКИ ГОСУДАРСТВА

М.Ю. Омелянович,
к.э.н., доцент

ГО ВПО «Донецкий национальный
университет экономики и торговли имени
Михаила Туган-Барановского», г. Донецк,
ДНР, e-mail: finans@kaf.donnuet.education

FINANCIAL PREREQUISITES FOR THE DEVELOPMENT OF THE STATE'S ECONOMY

M.Y. Omelyanovich,
cand. ekon. sciences, assoc.

SO HPE «Donetsk National University of
Economics and Trade named after M. Tugan-
Baranovsky», Donetsk, DPR,
e-mail: finans@kaf.donnuet.education

Реферат

Цель. Цель статьи заключается в исследовании круга основных задач государственного управления финансами для их своевременного решения, финансового обеспечения развития экономики и социальных отношений в обществе.

Методика. В процессе исследования использованы методы сравнения, историзма (при проведении анализа использования государственных рычагов управления на различных этапах развития общества).

Результаты. На основе проведенного исследования разработаны рекомендации по целевой ориентации государственной политики управления финансами, усилению отчетности государственных лиц согласно принципам транспарентности и открытости; стратегический перспективный план, подкрепленный бюджетными и кредитными ресурсами.

Научная новизна. Проведены аналитические оценки государственного управления и влияния на развитие экономики государства, восстановления моральных и нравственных норм в обществе.

Практическая значимость. Полученные результаты направлены на усовершенствование финансовых рычагов и инструментов государственного управления.

Ключевые слова: бюджетные отношения, государственное управление, социальная справедливость.

Постановка проблемы и ее связь с научными и практическими задачами. В условиях социально-экономической жизни каждого государства большое значение имеет качество государственного управления финансами. Именно оно может стать ключевым фактором трансформации и развития

экономики, социальной защиты членов общества, формирования эффективных государственных институций, укрепления законности и правопорядка.

Анализ последних исследований и публикаций. Целый ряд ученых, которые проводили исследования в разные исторические периоды и в разных странах, указывают на важность государственной политики, государственного управления в целом, в том числе финансами. Например, М. Вебер, Д. Кейнс, М. Вульф, А. Илларионов, Д. Риккардо, А. Смит, П. Кропоткин, А. Зиновьев, Ю. Шишков, У. Эшби, В. Малахов, А. Чумаков, А. Новопашин, С. Цыганов, Т. Табакова и др.

Имеющееся научное наследие служит аналитическим базисом, на основе которого можно проводить дальнейшие исследования в этом направлении. При этом целесообразно учитывать новые вызовы, влияние финансовой глобализации, изменения соотношения демократии и военных конфликтов в мире, наличие неопределенности в экономических отношениях.

Изложение основного материала исследования. История вмешательства государства в развитие экономики имеет большой тернистый путь, на котором были испытаны различные формы, методы, функции, инструменты государственного управления финансами. Так, известны идеи сторонников меркантилизма (Т. Мена, А. Монкретьена, Г. Скаруффи и др.). Представители этого научного течения выступали за координацию государственной политики, активную государственную финансовую поддержку отечественного производителя, стимулирование создания мануфактур, торговых кампаний, систему регулирования с использованием финансовых инструментов. Меркантилисты были убеждены в целесообразности использования расходов государственного бюджета на стимулирование экономического роста. Именно они явились первыми, кто признал участие правительства в развитии экономики [1].

С дальнейшим продвижением экономик государств, возникновением новых вызовов, углублением разделения труда появилась необходимость в новых подходах к государственному управлению финансами.

Новыми идеями отмечалась экономическая школа А. Смита, Д. Риккардо, У. Петти. По их мнению, роль государства постоянно повышается. Поэтому наряду с прямой финансовой поддержкой необходима и непрямая с использованием льготных ставок налогообложения, списания долга, льготного кредитования. Было доказано, что в сложившихся экономических условиях уже недостаточно механизмов саморегулирования для поддержки устойчивого экономического развития [2].

Так, английский экономист Дж. М. Кейнс считал, что основным заданием государства является управление совокупным спросом с помощью государственного бюджета [3]. Одним из инструментов государственного управления он считал налоги, с помощью которых формируются доходы государственной казны и финансируются инвестиции и текущие расходы.

В своем основном труде «Общая теория занятости, процента и денег» (1936 г.) Кейнс обозначил важность макроэкономических показателей, таких

как инвестиции, доходы, накопления, сбережения в масштабах государства. Кейнс утверждал о необходимости государственного макроэкономического регулирования [3].

Практическая реализация идей Кейнса нашла свое отражение в законодательных актах государств по системе налогообложения, социальной сфере, формированию и реализации государственного бюджета и т.п.

Таким образом, и в рыночной экономике государственное управление финансами имеет большое значение. Однако динамика экономической теории и практики вызвала необходимость изменения роли государства. Это касается неоклассических теорий: монетаризма, теории экономики предложений и рациональных ожиданий.

Теорию монетаризма (М. Фридмен) реализовали на практике в Великобритании, США. Монетаризм предусматривал ограничение роли государства, сосредоточение его на регулировании денег в обращении: увеличение или уменьшение денежной массы в обращении и процентных ставок [4].

Дальнейшее развитие экономической науки и практики выдвинуло новое направление – неолиберализм (В. Ойкен, Л. Эрхард, Ф. Хайек), сущность которого заключалась в необходимости использования средств государственного бюджета для развития экономики и ограничения вмешательства государства в связи с функционированием рыночных механизмов.

И на сегодня существуют неясные вопросы: какова же доля вмешательства государства в экономику, где та грань, за которой она идет во вред экономическому развитию. Для этого необходимо продолжать формирование аналитического фундамента, состоящего из официальной финансовой статистики, экономических фактов, финансовых результатов деятельности всех субъектов хозяйствования, начиная от государства до конкретного предпринимателя.

На основе такого аналитического фундамента можно формировать модели, методики для определения эффективного функционирования экономики при определенной степени государственного вмешательства.

Интересен теоретический задел, выполненный учеными А. Илларионовым, Н. Пивоваровой, об определении оптимальной доли государства в управлении экономикой, при котором обеспечиваются максимальные темпы ее роста [5]. Данную методику с адаптацией и учетом реальных условий развития экономики в каждом государстве можно использовать в макроэкономическом управлении. При этом важно выделять государственные финансовые приоритеты, позволяющие обеспечивать инновационный путь развития.

Из практики ясно, что каждой стране необходимо сильное государство, эффективно выполняющее возложенные на него функции и, в первую очередь, определяющее правила социально-экономического поведения всех его субъектов.

Знаменитый русский ученый-энциклопедист П.А. Кропоткин (1842-1921 гг.) считал, что общество должно строиться путем бесчисленного множества горизонтальных связей, а не с помощью централизованной власти государства, обеспечивающей гармоничное единство общества. П.А. Кропоткин убежден в самоорганизации, саморегулировании, самоуправлении [6].

С институтами власти связывал экономическое развитие и особенности хозяйственной деятельности немецкий социолог, социальный философ и историк М. Вебер (1864-1920 гг.) [7].

М. Вебер проводил мысль о рациональности капитализма в Европе. При этом большое внимание уделялось разделению людей по религиозным, идеологическим и иным признакам [7].

Эшби У. Росс в 1947 г. сделал акцент на самоорганизации. Ученый утверждал, что процесс управления в открытой системе осуществляется за счет согласованного взаимодействия множества элементов, ее составляющих. Он обосновал теоретически принцип иерархической структуры управления экономическими системами [8].

Для государства важно иметь надлежащие финансовые условия с целью обеспечения стабильности и развития экономики. Основными показателями, отражающими уровни стабильности и развития государства, являются следующие: затраты на развитие человека (здравоохранение, образование, охрана окружающей среды, мирное безопасное существование); затраты на инновационное развитие экономики; уровень благосостояния (доходы граждан, пенсии, социальные выплаты и др.); ВВП на одного человека; продолжительность жизни человека; стабильность законов и политической системы; стабильность и гибкость финансов; эффективность использования трудовых, материальных и финансовых ресурсов всеми субъектами предпринимательства; стабильность цен на товары и услуги (предельная инфляция); увеличение емкости рынка; прозрачная и достоверная информационная база государственного управления; обеспечение прибыльной работы всех субъектов предпринимательства; устойчивость национальной валюты; развитие инфраструктуры государства, ее качество; научно-технический потенциал государства.

Надо сказать, что государство всегда определялось уровнем производства, наличием власти и приобретенного опыта в рамках географической территории и населения.

В настоящее время наблюдается явная тенденция концентрации прав собственности на производственные активы, имущественное неравенство и неравномерное распределение активов среди населения. Богатство концентрируется в одних руках, на одном полюсе (относительно малочисленном), а бедность – на другом полюсе (весьма распространенном и многочисленном). Это создает риск негативного влияния на устойчивость экономики и общества в целом.

К государственному управлению относятся управление государственными инвестициями и социальными программами, бюджетным процессом; обеспечение социальной справедливости; борьба с коррупцией, движением незаконных финансовых потоков.

Качество государственного управления может либо содействовать, либо препятствовать развитию экономики. На современном этапе качество государственного управления имеет решающее значение. Это связано с влиянием целого ряда факторов на развитие экономики государств.

В последнее время экономические результаты государств все больше подвержены влиянию глобализации.

Финансовый капитал является весьма мобильным. Особенно его мобильность повысилась в связи с применением электронной формы. Именно финансовый капитал в электронной форме стал перемещаться мгновенно. Сформировались международные финансовые центры, такие как Международный валютный фонд (МВФ), Международный банк реконструкции и развития (МБРР), Международная финансовая корпорация (МФК), Европейский банк реконструкции и развития (ЕБРР), Всемирная торговая организация (ВТО) и др.

Международные финансовые организации оказывают финансовую помощь развивающимся странам, ставя при этом их в зависимость, и выставляют условия проведения реформ, в которых сами участвуют. В этом случае суверенитет государств ставится под угрозу [9].

Следует отметить, что кроме экономических факторов действуют и неэкономические, политические риски, которые сказываются на развитии экономики государств, такие как: гражданская война, внутренние конфликты, трагическое положение беженцев и мигрантов, акты террора в мире, воздействие засухи, распространение вируса Зика. Среди этих факторов особо следует выделить растущую геополитическую напряженность и терроризм, которые подрывают экономическую уверенность всех участников мировых рынков.

В таких условиях управление на уровне государства предполагает выстраивание приоритетов государственной политики. Прежде всего, в центре внимания должны быть денежно-кредитная политика, бюджетная поддержка, социальная защита наиболее уязвимых групп населения, справедливая налоговая реформа, финансовая устойчивость, управление рисками, диверсификация экспортной базы, многостороннее сотрудничество в решении глобальных проблем.

Факторы экономической и политической неопределенности также влияют на спрос и инвестиции, а высокий уровень государственного долга вызывает бюджетные корректировки.

Сложной задачей, требующей государственного регулирования, является уменьшение неравенства доходов, искоренение бедности и нищеты.

В сфере международной политики значительные неопределенности сохраняются по отношению к будущим переменам со стороны новой

администрации Соединенных Штатов в сфере международной торговли, иммиграции и борьбы с изменением климата. Решение Великобритании покинуть Европейский Союз, или "Brexit", и его потенциальные последствия для свободного перемещения товаров и рабочей силы в Европе также создают значительную региональную неопределенность. Все эти неопределенности потенциально могут подорвать любое прогнозируемое восстановление бизнес-инвестиций, воспрепятствовать росту международной торговли и даже подорвать и без того слабый рост мировой экономики.

Практика свидетельствует о том, что сегодня необходимы гибкие финансовые инструменты, адаптированные к условиям конкретного государства: политика в области доходов для решения проблемы неравенства и поддержки спроса, политика на рынке труда и поддержка проблемных секторов рынка труда, финансовые решения для реализации проблемы бедности.

Большое значение приобретает финансовое регулирование, которое должно быть направлено на развитие инфраструктуры, социальных услуг и экологически чистых технологий.

Кроме того, нужны инвестиции в образование, обучение работников и научно-исследовательскую базу, стимулирующую инновации, развитие инфраструктуры (транспорт, жилищно-коммунальное хозяйство).

Государство также должно обеспечивать прозрачные административные процедуры, эффективную нормативно-правовую базу.

Для высшей администрации государства наиболее важным является обеспечение справедливого распределения доходов, оптимизация и рационализация социальных выплат, соотношение расходов на государственные программы социальных расходов и пенсии, как важнейшего фактора роста доходов населения, особенно бедных слоев.

В задачу государства входит индексация пенсий и заработных плат в государственном секторе, на уровне инфляции, развитие программ, направленных на помощь бедным и уязвимым слоям населения, формирование финансовой основы человеческого капитала, как фактора экономического роста, инвестирования в будущее государства.

Для принятия целесообразных решений необходима надежная, актуальная, доступная и достоверная информация о бюджете, доходах и расходах, наличии аварийной инфраструктуры и т.п.

С каждым годом существования человеческого общества происходят постоянные социально-экономические изменения и, что особо следует выделить, увеличивается количество проблем. Одни из этих проблем можно решать внутри государства. К ним относятся: установление соотношения между ростом заработной платы работников, социальных выплат и производительности труда в отраслях экономики; увеличение производства товаров в соответствии со спросом населения, стимулирование развития бизнеса, совершенствование налоговых, финансово-кредитных отношений и т.п.

Но появляются проблемы, которые невозможно решить усилиями государства. Они требуют международного межгосударственного сотрудничества и взаимодействия. К ним относится влияние финансовой глобализации на экономику государства. Весьма очевидной чертой современной мировой экономики является опережающий рост финансовых активов по сравнению с реальной экономикой. Увеличивается насыщенность денежной массой, финансовыми инструментами, отмечается рост монетизации экономики. В 2016 г. 85% развитых стран имели монетизацию экономики свыше 80% ВВП [10].

Экономика государств зависит от глобальных финансов через циклы доллара США, в которых представляются активы, сбережения населения, да и наличные доллары, которые используются по всему земному шару. От курса доллара зависят мировые цены на сырьевые ресурсы: нефть, природный газ, медь, алюминий, золото, пшеницу и др. Так, за период с 2012 по 2016 г. мировые цены на нефть снизились в 2,7 раза. В течение 2011-2016 гг. мировые цены на медь снизились в 1,7 раза, на алюминий – в 1,6 [10]. Для государств с сырьевой экономикой это означает снижение валютной выручки, накопление долгов, сокращение оборота международной торговли (экспорта) и, как следствие, ухудшение финансовых показателей.

Курс доллара (его реструктуризация) влияет на уровень инфляции в государствах. Это особенно заметно отразилось на материальном положении граждан в период кризиса 2008 г.

Напрашивается вывод о чрезмерной валютной зависимости государств от доллара США, что вызывает необходимость поиска новых финансовых и кредитных инструментов международного взаимодействия. И здесь главенствующая роль государства является очевидной.

Все чаще упоминаются вопросы восстановления моральных, нравственных норм в обществе и других неэкономических инструментов управления общественным развитием [11].

Государство и общество должно функционировать в согласии. Государство поддерживает социально незащищенные (социально уязвимые) слои общества. Но, с другой стороны, государство является рычагом власти, которая находится в руках экономически господствующего класса. Эта двусторонняя грань является причиной социальных конфликтов, которые напоминают, что государство выполняет, в первую очередь, функцию защитника и гаранта интересов населения.

Объединение в государственном управлении экономических и неэкономических инструментов позволяет государству и обществу решать опасные и несправедливые проблемы, быть стабильным и уважаемым.

Государству необходимо обеспечивать своевременное погашение своих долгов во благо живущего и последующего поколений. Наличие в руках государства финансовых ресурсов является гарантией выполнения возложенных на него функций, в том числе, выполнение долговых обязательств

и справедливого их распределения между нынешними и будущими поколениями.

В настоящее время проявились новые отношения субъектов предпринимательства. Так, существует неформальное взаимодействие между лицами, находящимися в государственном управлении, и другими лицами, находящимися в связях с первыми: политическими, экономическими, образовательными, родственными, общественными.

Поскольку формальный статус в структурах власти обеспечивает доступ к определенным ресурсам, появляется возможность неформальных связей и неформального использования, обмена, приобретения ресурсов.

Условием развития экономики и социальных отношений в обществе является постоянство власти (а значит степени влияния на ресурсы), межличностное доверие на основе продолжительного сотрудничества между участниками неформальных отношений.

Необходимо ликвидировать, устранить хотя бы доминирование неформальных связей (речь не ведется в данной ситуации и в данное время о полном искоренении неформальных связей и отношений), поскольку это в целом нереально.

Выводы и перспективы дальнейших исследований. В любом государстве необходима четкая стратегия государственной бюджетной политики с конкретными задачами и приоритетами, системой мобилизации финансовых ресурсов, снижением фискального давления на бизнес, расширением капитальных расходов бюджета. Государственная политика должна быть сориентирована на расширение бюджетной поддержки экономики путем внедрения дополнительных фискальных методов и льгот. Для государственной поддержки того или иного вида экономической деятельности необходимо разрабатывать стратегический перспективный план, подкрепленный бюджетными инвестиционными, кредитными ресурсами, мерами фискального и институционального характера. Эффективным путем в этом случае является отчетность государственных лиц согласно принципам транспарентности, достоверности и открытости.

Список литературы

1. Цыганов С.А., Табаков Т.В. Эволюция концептуальных подходов относительно роли расходов бюджета в развитии экономики - Финансы Украины, 2013. - № 12 - с. 89-99.

2. Рикардо Д. Сочинения: в 5т. Т.1.: Начало политической экономики и налогового обложения/Д.Рикардо; пер. под ред. М.Н.Смит– М.: Госполитиздат, 1955 – 360 с.

3. Кейнс Дж.М. Общая теория занятости, процента и денег/ Дж.М. Кейнс, пер. с англ. под редакцией Л.П. Куракова – М.; Гелиос АРВ, 1999 – 351 с.

4. Блауг М. Экономическая мысль в ретроспективе/М.Блауг; пер. с англ. И.Дзюб – К.: Основы, 2001. – 670 с.

5. Илларионов А. Размеры государства и экономический рост / А.Илларионов, Н. Пивоварова //Вопросы экономики. – 2002. - № 9 – с. 18-45.
6. Кропоткин П.А. Государство и его историческая роль. – М.: 1917.
7. Давыдов Ю.Н. Макс Вебер и современная теоретическая социология – М.: 1998.
8. Эшби У. Росс. Введение в кибернетику. – М.: 1959.
9. Султанова М.К., Аллахвердиева Л.М., Султанова Ш.Ш. Финансовая глобализация: некоторые проблемы и тенденции. – Интернет-журнал «Науковедение», том 8, № 3 (2016).
10. Белухин В.В., Харченко А.А. Тенденции развития мировой финансовой системы, Электронный научно-практический журнал «Молодежный научный вестник», май, 2017.
11. Самыгин С.И., Верещагина А.В., Рачипа А.В. Финансовая безопасность государства в условиях экономической глобализации: специфика рисков и угроз. – Гуманитарий юга России – Ростов, 2016.

УДК 330.46

ПРАКТИЧЕСКАЯ РЕАЛИЗАЦИЯ МОДЕЛИ ДОХОДНОСТИ ДЕНЕЖНОЙ СИСТЕМЫ

**И.В. Стешенко,
к.э.н., доцент**

ГОУ ВПО «Донецкая академия управления и
государственной службы при Главе ДНР»,
г. Донецк, ДНР, e-mail: ira-st9@rambler.ru

PRACTICAL IMPLEMENTATION OF THE MODEL YIELD THE MONETARY SYSTEM

**I.V. Steshenko,
c.e.s., assistant professor**

SO HPE the «Donetsk academy of management and
government service at Head of DPR»,
Donetsk, DPR, e-mail: ira-st9@rambler.ru

Реферат

Цель статьи заключается в практической реализации модели доходности субъектов хозяйствования и денежной системы в целом.

Методика. В процессе исследования использованы методы анализа и синтеза, элементы системного метода.

Результаты. На основании полученных автором моделей представлен расчет доходности субъектов хозяйствования, денежной системы и практическая реализация этих моделей. Модели базируются на законе денежного обращения, в котором стохастические цены товаров и услуг представлены моделью Самуэльсона.

Научная новизна. Получены новые модели доходности и построена их практическая реализация, которая учитывает динамичность системы, позволяет более адекватно описывать процессы, протекающие в денежной системе.

Практическая значимость. Полученные результаты позволяют рассчитать доходность денежной системы, тем самым на более качественном уровне улучшить управление денежной системой в современных условиях.

Ключевые слова: денежная система, доходность, субъекты хозяйствования.

Постановка проблемы и ее связь с научными и практическими задачами. Денежная система существенно влияет на состояние других систем общественной жизни человека. От определения качественных характеристик ее развития, факторов, влияющих на изменение этих характеристик, критериев, индикаторов и показателей развития зависит эффективное управление денежными ресурсами.

Важнейшими теоретическими положениями современной науки управления финансами являются: формирование и регулирование денежных потоков в экономике; способы измерения денежной массы; концепция риска и доходности; гипотеза об эффективности рынков; портфельная теория и модели ценообразования активов; теории структуры капитала и дивидендной политики; теория агентских отношений и др.

Актуальность данной статьи заключается в том, что в ней рассмотрены вопросы, касающиеся концепции доходности субъектов хозяйствования и денежной системы в целом.

Анализ последних исследований и публикаций. Значительный вклад в решение данной проблемы внесли такие ученые, как И.А. Бланк [1], Боди Зви, К. Мертон Роберт [2], Джон Ф. Маршалл, К. Бансал Випула [4], Е.С. Стоянова [5]. Однако комплексные вопросы движения денежных потоков между субъектами финансовой деятельности в условиях нестабильной современной экономики требуют дальнейшего исследования.

Изложение основного материала исследования. Пусть количество денег, необходимых для обращения на протяжении определенного времени t , равно [3]

$$M_{H_t} = \frac{P_t Q_t}{V}, \quad (1)$$

где P_t – цена товаров и услуг, которые реализуются за определенный период времени t ;

Q_t – количество товаров и услуг за тот же период t ;

V – среднее количество оборотов денежной единицы за тот же период t .

В денежном обращении участвуют m субъектов хозяйствования. Каждому j субъекту хозяйствования ($j = \overline{1, m}$) необходимо выделить из денежного обращения M_{H_j} определенную долю w_j , $w_j \geq 0$, $\sum_{j=1}^m w_j = 1$.

Тогда необходимое количество денег для своего функционирования будет равно

$$x_j = w_j \cdot M_{H_j}. \quad (2)$$

Каждый субъект функционирует и получает доходность от своей деятельности d_j . Тогда доходность финансовой системы будет равна:

$$D_{\text{фс}} = \sum_{j=1}^m x_j d_j, \quad (3)$$

где x_j – количество вложенных денег в j субъект;

$d_j = d_j(x_j)$ – доходность j субъекта от вложенного количества денег x_j .

Учитывая формулу (2), получим формулу доходности финансовой системы

$$D_{\text{фс}} = \sum_{j=1}^m w_j \cdot M_{H_j} \cdot d_j. \quad (4)$$

Учитывая формулу (4), средняя доходность финансовой системы будет равна

$$MD_{\text{фс}} = \sum_{j=1}^m w_j \cdot M_{H_j} \cdot Md_j. \quad (5)$$

В статье [6] посчитана средняя доходность каждого субъекта денежной системы Md_j .

Среднее значение доходности j субъекта хозяйствования Md_j будет равно

$$Md_j = (2 + \rho_j) P_0 \ell^{\mu_j - 0,5\sigma_j^2} + \rho_j P_0 \ell^{\mu_j}, \quad (6)$$

а среднее значение доходности финансовой системы будет равно

$$D_{\text{фс}} = \sum_{j=1}^m w_j \cdot M_{H_j} \cdot d_j = \sum_{j=1}^m w_j \cdot \frac{Q_j(t)}{V} \cdot P_0 \left[(2 + \rho_j) \ell^{\mu_j - 0,5\sigma_j^2} + \rho_j \ell^{\mu_j} \right] \quad (7)$$

Для формулы (7) исходные данные представлены в табл. 1.

Таблица 1 – Исходные данные

Субъекты денежного оборота	№ субъекта денежного оборота	Обороты денежной единицы	Количество товаров, услуг	Доля	Сумма из прибыли	Начальная цена	Коэффициент 1 из цены	Коэффициент 2 из цены
	j	v	q	w(j)	p	P(0)	μ	σ
Финансовые рынки	1	2	100	0,26	300	1000	0,6	0,8
Экономические субъекты хозяйствования с избытком денежных средств	2		1000	0,24	500	500	0,7	0,4
Экономические субъекты хозяйствования с недостатком денежных средств	3		500	0,25	200	400	0,3	0,1
Финансовые посредники	4		200	0,1	600	300	0,5	0,7
Домашние хозяйства	5		100	0,15	100	200	0,2	0,3
Сумма				1				

Таблица 2 – Расчет доходности субъектов хозяйствования и денежной системы

Субъекты денежного оборота	Номер субъекта	Доходность	
	j	субъектов хозяйствования	денежной системы
Финансовые рынки	1	946220,84	12300870,965
Экономические субъекты хозяйствования с избытком денежных средств	2	970029,12	116403493,845
Экономические субъекты хозяйствования с недостатком денежных средств	3	216513,31	13532082,149
Финансовые посредники	4	529827,20	5298271,975
Домашние хозяйства	5	48248,28	361862,082
Сумма			147896581,015

Доход денежной системы будет равен 147896581,015 у.е.

Формульный расчет доходности субъектов хозяйствования представлен на рис. 1.

	обороты	количество		сумма из	начальная	коэф	коэф	доходность		дох-ть	
	денеж. ед	товар,услуг		прибыли	цена	цены	цены	субъектов хозяйствования		ден сис	
	j	v	q	w(j)	p	P(0)	μ	σ			
7	фин рынки	1	2	100	0,26	300	1000	0,6	0,8	$=((2+F7)*G7*EXP(H7-0,5*I7^2))+F7*G7*EXP(H7)$	$=E7*D7*G7*((2+F7)*$
8	экс с избытком	2		1000	0,24	500	500	0,7	0,4	$=((2+F8)*G8*EXP(H8-0,5*I8^2))+F8*G8*EXP(H8)$	$=E8*D8*G8*((2+F8)*$
9	экс с недостат	3		500	0,25	200	400	0,3	0,1	$=((2+F9)*G9*EXP(H9-0,5*I9^2))+F9*G9*EXP(H9)$	$=E9*D9*G9*((2+F9)*$
10	фин посредники	4		200	0,1	600	300	0,5	0,7	$=((2+F10)*G10*EXP(H10-0,5*I10^2))+F10*G10*EXP(H10)$	$=E10*D10*G10*((2+F$
11	дом хозяйства	5		100	0,15	100	200	0,2	0,3	$=((2+F11)*G11*EXP(H11-0,5*I11^2))+F11*G11*EXP(H11)$	$=E11*D11*G11*((2+F$
12	сумма				$=СУММ(E7:E11)$						$=СУММ(K7:K11)$

Рисунок 1 – Формульный расчет доходности субъектов хозяйствования

На рис. 2 представлен расчет доходности денежной системы в виде формул.

	сумма из	начальная	коэф	коэф	доходность		доходность	
	прибыли	цена	цены	цены	субъектов хозяйствования		денежной системы	
	p	P(0)	μ	σ				
7	300	1000	0,6	0,8	$=((2+F7)*G7*EXP(H7-0,5*I7^2))+F7*G7*EXP(H7)$	$=E7*D7*G7*((2+F7)*EXP(H7-0,5*I7^2))+F7*EXP(H7))$	$/\$C\7	
8	500	500	0,7	0,4	$=((2+F8)*G8*EXP(H8-0,5*I8^2))+F8*G8*EXP(H8)$	$=E8*D8*G8*((2+F8)*EXP(H8-0,5*I8^2))+F8*EXP(H8))$	$/\$C\7	
9	200	400	0,3	0,1	$=((2+F9)*G9*EXP(H9-0,5*I9^2))+F9*G9*EXP(H9)$	$=E9*D9*G9*((2+F9)*EXP(H9-0,5*I9^2))+F9*EXP(H9))$	$/\$C\7	
10	600	300	0,5	0,7	$=((2+F10)*G10*EXP(H10-0,5*I10^2))+F10*G10*EXP(H10)$	$=E10*D10*G10*((2+F10)*EXP(H10-0,5*I10^2))+F10*EXP(H10))$	$/\$C\7	
11	100	200	0,2	0,3	$=((2+F11)*G11*EXP(H11-0,5*I11^2))+F11*G11*EXP(H11)$	$=E11*D11*G11*((2+F11)*EXP(H11-0,5*I11^2))+F11*EXP(H11))$	$/\$C\7	
12						$=СУММ(K7:K11)$		

Рисунок 2 – Формульный расчет доходности денежной системы

Выводы и перспективы дальнейших исследований. В денежной системе имеется необходимое количество денег для обращения на протяжении определенного периода времени. К каждому субъекту экономической деятельности поступают денежные средства из обращения. Все субъекты хозяйствования денежной системы работают для получения определенного дохода, который стремятся максимизировать. Получена практическая реализация моделей доходности субъектов хозяйствования и денежной системы. Модели базируются на законе денежного обращения, в котором стохастические цены товаров и услуг представлены моделью Самуэльсона.

Список литературы

1. Бланк И.А. Инвестиционный менеджмент: Учебный курс. – К.: Эльга-Н, Ника-Центр, 2001. – 448 с.
2. Боди Зви, Мертон Роберт К. Финансы.: Пер. с англ.: Уч. пос. – М.: Издательский дом «Вильямс», 2000. – 592 с.
3. Денежный оборот. Сущность и экономическая основа денежного оборота. [Электронный ресурс]. – Режим доступа: <http://kredithelper.ru/oborot-denezhnyj12.html>.
4. Маршалл Джон Ф., Бансал Випул К. Финансовая инженерия: Полное руководство по финансовым нововведениям: Пер. с англ. – М.: ИНФРА-М, 1998. – 784 с.
5. Стоянова Е.С. Финансовый менеджмент: теория и практика: Учебник / - 4-е изд., перераб. и доп. – М.: Изд-во «Перспектива», 1999. -656 с.
6. Стешенко І.В. Моделі розрахунку прибутковості економічних суб'єктів господарювання і фінансової системи в цілому // Менеджер, Вестник ДонГУУ, 1(63), 2013. – С.129-134.

**СОСТОЯНИЕ И ПЕРСПЕКТИВЫ ВЛИЯНИЯ
АДМИНИСТРИРОВАНИЯ НАЛОГОВ НА ОБЕСПЕЧЕНИЕ
НАЛОГОВОЙ БЕЗОПАСНОСТИ ГОСУДАРСТВА**

В.А. Орлова,
д.э.н., профессор

ГО ВПО «Донецкий национальный университет экономики и торговли имени Михаила Туган-Барановского», г. Донецк, ДНР, e-mail: kozak-anna@rambler.ru

А.А. Козак,
к.э.н., ст. препод.

ГО ВПО «Донецкий национальный университет экономики и торговли имени Михаила Туган-Барановского», г. Донецк, ДНР, e-mail: kozak-anna@rambler.ru

**CONDITION AND PERSPECTIVES OF INFLUENCE OF TAXES
ADMINISTRATION ON TAXES SECURITY OF THE STATE**

V.A. Orlova,
Doctor of Economics,
Professor

SO HPE «Donetsk National University of Economics and Trade named after Mykhayila Tugan-Baranovsky», Donetsk, DPR, e-mail: kozak-anna@rambler.ru

A.A. Kozak,
Candidate of Economics,
associate Professor

SO HPE «Donetsk National University of Economics and Trade named after Mykhayila Tugan-Baranovsky», Donetsk, DPR, e-mail: kozak-anna@rambler.ru

Реферат

Цель. Целью статьи является исследование влияния уровня качества налогового администрирования и определение механизмов обеспечения налоговой безопасности государства.

Методика. В процессе исследования использованы методы теоретического обобщения и сравнения (для уточнения понятия «налоговая безопасность и «международное сотрудничество»); методы статистического анализа (для определения доли налогоплательщиков, оценивающих качество работы налоговых органов, а также оценки деятельности ФНС РФ по противодействию коррупции).

Результаты. На основании проведенного исследования выделено два основных налоговых механизма, оказывающих влияние на обеспечение налоговой безопасности государства; разработаны предложения по их практической реализации; предложена система показателей для оценки деятельности налоговых органов по противодействию коррупции; определены критерии оценки эффективности контрольно-надзорной деятельности фискальных органов.

Научная новизна. Определены основные налоговые механизмы влияния администрирования налогов, включая сферу международного налогообложения, на обеспечение налоговой безопасности государства.

Практическая значимость. Полученные результаты направлены на обеспечение защиты национальной налоговой системы, ее стабильности под влиянием современных налоговых механизмов администрирования налогов с целью обеспечения устойчивого и безопасного развития общества, экономики, субъектов бизнеса.

Ключевые слова: налоговая безопасность, администрирование налогов, налоговый контроль, качество работы налоговых органов.

Постановка проблемы и ее связь с научными и практическими задачами. В современных условиях трансформаций финансово-социальных процессов обеспечение налоговой безопасности становится приоритетной задачей каждого государства и всего мирового сообщества в целом. Проблемы обеспечения безопасности налоговой сферы требуют особого внимания, поскольку сокрытие доходов оказывает негативное влияние на стабильность функционирования не только налоговой системы, но и экономики отдельного государства в целом, что можно рассматривать на макроуровне. Кроме того, на глобальном уровне развития, или уровне цивилизации, такие финансовые потоки, как свидетельствует современная практика, могут быть направлены в том числе на финансирование терроризма.

Налоговую безопасность можно характеризовать как состояние защищенности национальной налоговой системы, при котором обеспечивается сбор налогов и налоговых платежей, предусмотренных национальным налоговым законодательством, реализация процедур налогового администрирования, а также предупреждение факторов, нарушающих стабильность налоговой и бюджетной систем.

Анализ последних исследований и публикаций. Известно, что научно-исторические, организационно-правовые предпосылки развития налоговой безопасности, нашедшие отражение в научных исследованиях отечественных и зарубежных ученых, подтверждают ее обоснованность как нового научного направления в сфере управления налогообложением в составе науки о налогообложении и его администрировании.

В научных исследованиях российских ученых уже более двух десятилетий налоговую безопасность рассматривают как категорию с разных подходов, в результате чего многие ученые приходят к выводу, что налоговую безопасность целесообразно трактовать как взаимодействие таких областей науки, как экономика, управление, финансы, экономическая безопасность, налоги и налоговое администрирование [5].

Кроме того, научные исследования и практика налогообложения подтверждают, что налоговая безопасность носит международный характер [4], поскольку в любом государстве фискальные государственные органы и государственная политика в сфере налогообложения призваны решать задачи

наполнения государственных бюджетов всех уровней налоговыми доходами. Поэтому реформирование национальных налоговых систем, формирование стратегии налоговой политики и ее реализация происходят под влиянием международных организаций в сфере налогообложения с учётом требований международного налогообложения.

Учитывая вышеизложенное, следует согласиться с мнением тех ученых, которые термин «налоговая безопасность» трактуют как часть системы национальной безопасности и как один из видов экономической безопасности государства.

Проблемам обеспечения налоговой безопасности в современных условиях посвящены работы ученых Е.С. Вылковой, В.П. Вишневого, Ю.Б. Иванова, И.А. Майбунова, О.А. Мироновой, А.И. Погорлецкого и др. Вместе с тем дальнейшего исследования требуют вопросы, связанные с качеством уровня налогового администрирования, как ключевого механизма обеспечения налоговой безопасности государства, и перспективами влияния администрирования налогов на обеспечение налоговой безопасности.

Изложение основного материала исследования. Налоговые поступления являются главным источником доходов бюджетов всех уровней, формируемых под постоянным контролем налоговых органов государства с целью обеспечения устойчивого и безопасного развития общества, экономики и бизнеса страны, а также обеспечения жизненно важных и законодательно установленных потребностей личности, общества государства. Поэтому научное обоснование категории «налоговая безопасность» является приоритетным направлением для изучения и совершенствования этой категории как важной составляющей национальной и экономической безопасности государства.

Одними из основных источников, создающих угрозу налоговой безопасности, являются действия субъектов бизнеса и занятого населения по уклонению от налогообложения. В практике налогообложения выделяются следующие группы и возможные способы, используемые для уклонения от уплаты налогов:

- полное или частичное искажение результатов финансово-хозяйственной деятельности организации в документах бухгалтерского учета;
- использование субъектами международного бизнеса операций по налоговой оптимизации;
- использование операций с наличностью, не фиксируемой в бухгалтерских документах;
- необоснованное отнесение на издержки производства отдельных видов затрат;
- искажение экономических показателей;
- занижение объема или стоимости реализованных товаров, работ, услуг;
- способы, основанные на использовании законодательно не утвержденных объектов налогообложения (подмена объекта налогообложения);

- осуществление операций с фирмами-однодневками или посредническими аффилированными лицами.

Механизм обеспечения налоговой безопасности представляет собой набор законодательно-нормативных актов и организацию работы институциональных структур, которые своевременно предупреждают о возникновении угроз в сфере налогообложения.

Следует согласиться с теми учеными и практиками, которые считают, что механизм обеспечения налоговой безопасности должен включать инструментарий налогового администрирования. В первую очередь, это связано с эффективной контрольно-надзорной деятельностью и высоким качеством предоставляемых услуг для законного, прозрачного и комфортного ведения бизнеса, обеспечения соблюдения прав налогоплательщиков и формирования финансовой основы деятельности государства.

Эффективная контрольно-надзорная деятельность и высокое качество предоставляемых услуг тесно сопряжены с совершенствованием оказываемых налогоплательщикам услуг, направленных на повышение налоговой грамотности и создание благоприятных условий для исполнения ими обязанностей по уплате налогов.

Кроме того, эффективность контрольно-надзорной деятельности зависит от уровня развития информационного обмена не только внутри государства, но и в сфере международного сотрудничества с фискальными органами других стран. В частности, в Российской Федерации реализуется комплекс мер в рамках договоров международного сотрудничества и участия государства в деятельности международных организаций, деятельность которых направлена на обеспечение международного сотрудничества фискальных органов, регулируемого многосторонней Конвенцией о взаимной административной помощи по налоговым вопросам. В Российской Федерации эта конвенция была ратифицирована в 2014 г. Законом РФ от 04.11.2014 г. № 325-ФЗ «О ратификации Конвенции о взаимной административной помощи по налоговым делам» [3]. Это свидетельствует о том, что Россия на современном этапе не только осуществляет выполнение требований многосторонней Конвенции, но и способствует дальнейшему развитию международного сотрудничества национальных фискальных органов, учитывая то, что Конвенция насчитывает более 80 участников так называемых оффшорных юрисдикций.

Практикой налогообложения в Российской Федерации с целью обеспечения налоговой безопасности государства выработаны следующие ключевые направления деятельности Федеральной налоговой службы Российской Федерации по созданию благоприятной налоговой среды [6]:

- осуществление налогового контроля на основе критериев риска: развитие инструментов риск-анализа и дистанционного автоматизированного контроля;

- осуществление обмена налоговой информацией с национальными фискальными органами в рамках договоров о международном сотрудничестве и исключении двойного налогообложения;

- расширение обмена налоговой информацией с оффшорными юрисдикциями;
- качественное и быстрое решение споров с бизнесом, снижение нагрузки на суды (развитие досудебных (внесудебных) способов урегулирования налоговых споров);
- создание комфортных условий для уплаты налогов (внедрение единого стандарта обслуживания налогоплательщиков);
- развитие интернет-сервисов;
- проведение работы по повышению налоговой грамотности (размещение разъяснений на Интернет-сайте ФНС РФ и материалов в средствах массовой информации);
- оптимизация процедур, связанных с регистрацией юридических лиц и индивидуальных предпринимателей (упрощение процедур, связанных с регистрацией юридических лиц и индивидуальных предпринимателей, сокращение их количества и сроков их прохождения);
- online регистрация;
- расширение сервисов для возможности получения налогоплательщиком информации и услуг через интернет, так на Интернет-сайте ФНС РФ размещено уже 39 электронных сервисов.

Критерием оценки эффективности контрольно-надзорной деятельности является доля налогоплательщиков, которые удовлетворительно оценивают качество работы налоговых органов. Так, за период 2012-2016 гг. имеет место недостаточно эффективное повышение доли налогоплательщиков, удовлетворительно оценивающих качество работы налоговых органов (рис. 1). Рост данного показателя в 2016 г. по сравнению с 2012 г. составляет 8,2%.



Рисунок 1 – Доля налогоплательщиков, удовлетворительно оценивающих качество работы налоговых органов в РФ (2012-2016 гг.)

Таким образом, одной из задач налоговых органов остается сохранение стабильно высокой доли налогоплательщиков, удовлетворительно оценивающих качество работы налоговых органов.

Актуальным направлением деятельности в условиях трансформаций налоговых систем, в том числе для Российской Федерации, являются совершенствование процедур государственной регистрации и обеспечение достоверности сведений Единого государственного реестра юридических лиц и Единого государственного реестра индивидуальных предпринимателей. В качестве критерия оценки оптимизацией процедур, связанных с регистрацией юридических лиц и индивидуальных предпринимателей налоговой практикой в современных условиях, принимается количество пакетов электронных документов, направленных на государственную регистрацию через интернет (рис. 2).

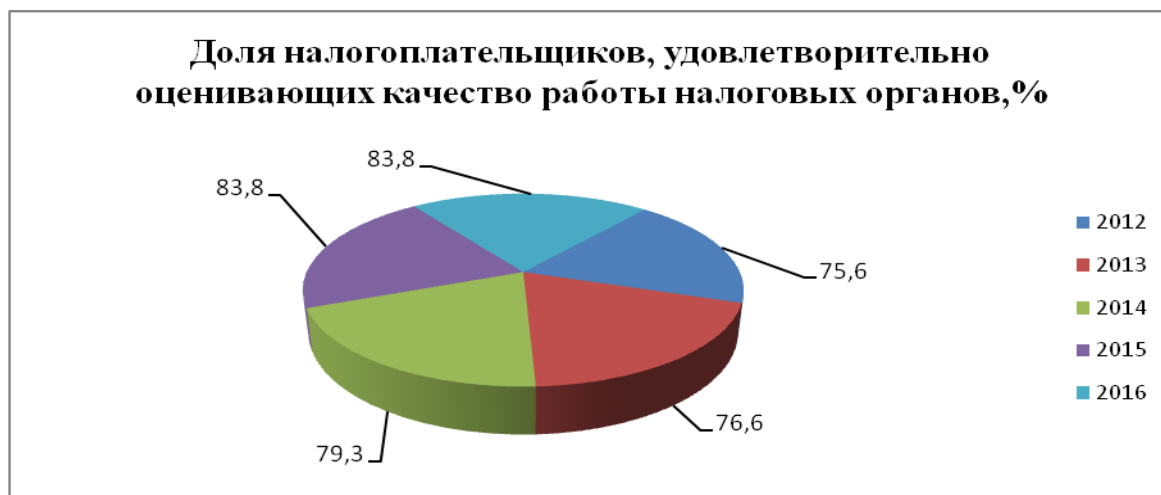

Рисунок 2 – Динамика интернет-регистрации в РФ за 2012-2016 гг.

Согласно данным, приведенным на рис. 2, показатели за период 2012-2016 гг. демонстрируют стремительное повышение количества пакетов электронных документов, направленных на государственную регистрацию через интернет (на 375,5 тыс. ед.).

Уровень качества предоставляемых услуг с точки зрения законного, прозрачного и комфортного ведения бизнеса, обеспечения соблюдения прав налогоплательщиков и формирования финансовой основы деятельности государства зависти от наличия мероприятий по противодействию коррупции. Критерием оценки данного направления является доля налогоплательщиков, дающих высокий уровень оценки работе, проводимой ФНС РФ по противодействию коррупции (рис. 3).

За период 2012-2016 гг. наблюдается положительная динамика прироста доли налогоплательщиков, дающих высокий уровень оценки работе, проводимой ФНС РФ по противодействию коррупции. Так, прирост налогоплательщиков, дающих высокий уровень оценки работе, проводимой Федеральной налоговой службой России по противодействию коррупции, в 2016 г. составил 58,18% по сравнению с 2012 г.

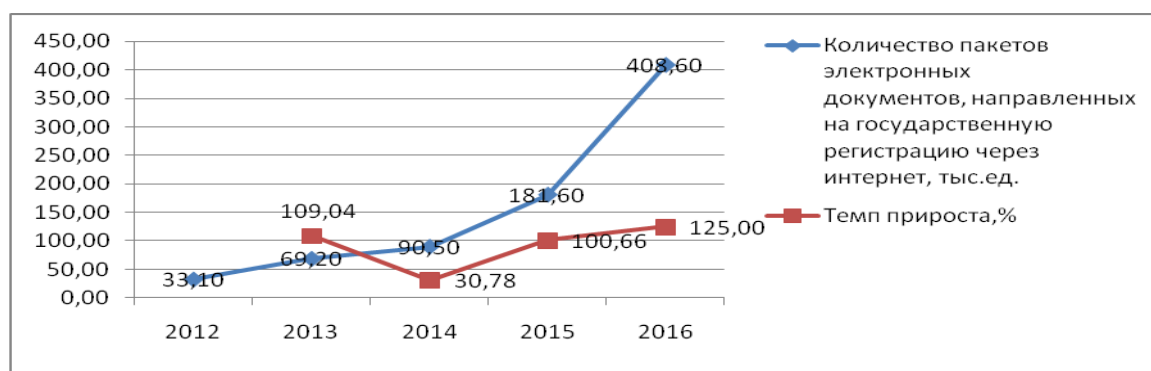
Рассмотренные состояние, тенденции и перспективы влияния администрирования налогов на обеспечение налоговой безопасности государства позволяют выделить два налоговых механизма:

1) совершенствование процедур администрирования налогов с целью создания комфортных условий для субъектов бизнеса и обеспечения налоговой безопасности;

2) усиление международного сотрудничества в сфере международного налогообложения по противодействию угрозам налоговой безопасности.



Рисунок 3 – Динамика положительной оценки деятельности ФНС РФ по противодействию коррупции за 2012-2016 гг.

Таким образом, обеспечение налоговой безопасности неразрывно связано с процессом администрирования налогообложения, то есть чем выше уровень эффективности налогового администрирования, тем меньше у государства угроз в связи с недополучением финансовых ресурсов.

Выводы и перспективы дальнейших исследований. В результате исследования установлено:

- состояние налоговой безопасности тесно связано с уровнем администрирования налогов, включая международное налогообложение;
- с целью противодействия угрозам налоговой безопасности целесообразно активизировать использование Объединенного центра информации о налоговых уклонениях как своевременного налогового механизма в сфере международного экономического сотрудничества;
- с целью обеспечения налоговой безопасности целесообразно разработать мероприятия по усовершенствованию контрольно-надзорной деятельности по администрированию налогов, включая проведение налоговых проверок, совместно с иностранными фискальными органами.

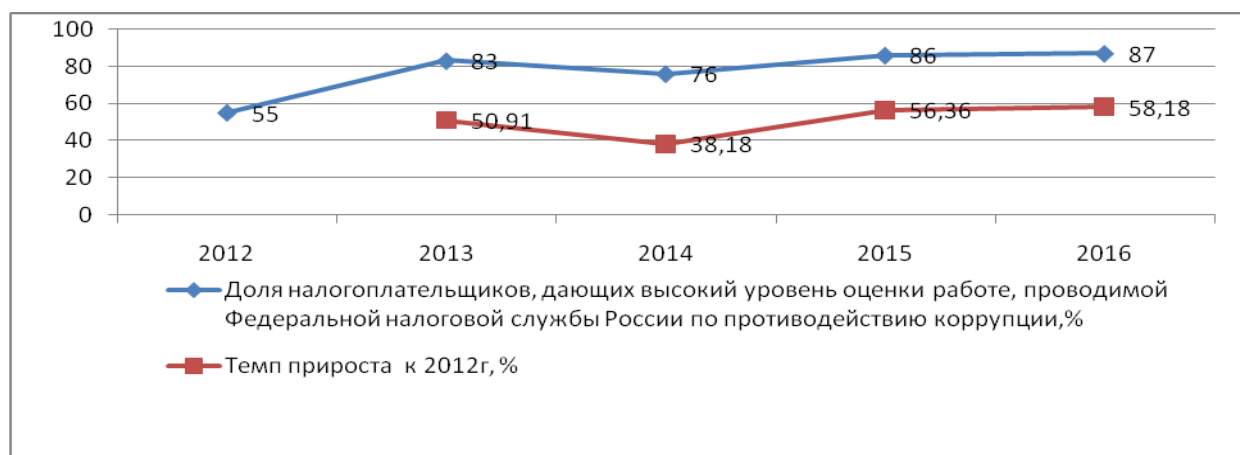
Список литературы

1. Налоговые системы. Методология развития: [монография для магистрантов, обучающихся по программам «Налоги и налогообложение», «Финансы и кредит»] / под ред. И. А. Майбурова, Ю. Б. Иванова ; [И. А. Майбуров и др.]. – М. : ЮНИТИ-ДАНА, 2012. – 463 с. – (Серия «Magister»).
2. Налоги и налогообложение: учебное пособие / ред. И. А. Майбуров. - 4-е изд., перераб. и доп. - М.: Юнити-Дана, 2011. - 558с.
3. Энциклопедия теоретических основ налогообложения/ [И. А. Майбуров и др.] под ред. И. А. Майбурова, Ю. Б. Иванова.– М. : ЮНИТИ-ДАНА, 2016. – 503 с. – (Серия «Encyclopedia»). –С. 141-142.

4. Погорлецкий А.А. Международное налогообложение: Учебник. СПб.: Издательство Михайлова В.А., 2006.
5. Налоговое администрирование: Учебник для студентов вузов, обучающихся по профилям направления «Экономика» и специальностям «Налоги и налогообложение», «Экономическая безопасность»/ [О.А.Миронова, Ф.Ф.Ханодеев и др.]под ред.О.А.Мироновой, Ф.Ф.Ханодеева. – 3-е изд. – Йошкар-Ола.: ООО «Стринг», 2013. – С.769.
6. О ратификации Конвенции о взаимной административной помощи по налоговым делам.Закон РФ от 04.11.2014г. № 325-ФЗ [Электронный ресурс] – Режим доступа: <http://www.consultant.ru/>
7. Налоговый кодекс Российской Федерации (часть первая), принят Государственной Думой РФ 26.07.2000 и утв.Федеральным законом №117-ФЗ от 05.08.2000; (часть вторая), принят Государственной Думой РФ 19.07.2000 и утв. Федеральным законом №117-ФЗ от 05.08.2000. // Справочно-информационная система «Консультант Плюс». - [Электронный ресурс] – Режим доступа: <http://www.consultant.ru/>
8. Официальные данные ИФНС за 2015-2016 гг. – [Электронный ресурс] – Режим доступа: <https://analytic.nalog.ru/portal/index.ru-RU.htm>
9. Официальные данные ИФНС за 2014-2016 гг. – [Электронный ресурс] – Режим доступа: <https://analytic.nalog.ru/portal/index.ru-RU.htm>
10. Основные направления налоговой политики Российской Федерации на 2016 год и на плановый период 2017 и 2018 годов [Электронный ресурс] – Режим доступа: URL: <http://www.minfin.ru>.

**ЭКОНОМИЧЕСКАЯ БЕЗОПАСНОСТЬ И ПЕРСПЕКТИВЫ
КАПИТАЛИЗАЦИИ В АГРОПРОМЫШЛЕННОМ КОМПЛЕКСЕ**

В.А. Орлова,
д.э.н., профессор

Донецкий национальный университет
экономики и торговли имени Михаила Туган-
Барановского, г. Донецк, ДНР,
e-mail: bank@kaf.donnuet.education

О.В. Мелентьева,
к.э.н., доцент

Донецкий национальный университет
экономики и торговли имени Михаила Туган-
Барановского, г. Донецк, ДНР,
e-mail: oks.m2010@yandex.ru

А.А. Козак,
к.э.н., доцент

Донецкий национальный университет
экономики и торговли имени Михаила Туган-
Барановского, г. Донецк, ДНР,
e-mail: kozak-anna@rambler.ru

**ECONOMIC SECURITY AND PROSPECTS OF CAPITALISATION IN THE
AGRICULTURAL SECTOR**

V. A. Орлова,
Dr. Ekon. PhD, Professor

Donetsk National University of Economics and
Trade Named After M. Tugan-Baranovsky,
Donetsk, DPR, e-mail: bank@kaf.donnuet.education

O.V. Melentieva,
Candidate of Economic
Sciences, associate Professor

Donetsk National University of Economics and
Trade Named After M. Tugan-Baranovsky,
Donetsk, DPR, e-mail: oks.m2010@yandex.ru

A. A. Kozak,
Candidate of Economic
Sciences, associate Professor

Donetsk National University of Economics and
Trade Named After M. Tugan-Baranovsky,
Donetsk, DPR, e-mail: kozak-anna@rambler.ru

Реферат

Цель. Целью статьи является определение приоритетных векторов по противодействию угрозам и обеспечению экономической безопасности, а также направлений роста капитализации субъектов бизнеса агропромышленного комплекса (АПК) с целью обеспечения экономической безопасности.

Методика. В процессе исследования использованы методы теоретического обобщения, сравнения, группировки, синтеза, индукции и дедукции, систематизации информации.

Результаты. На основании проведенного исследования изучены теоретические аспекты национальной, экономической безопасности, условия и перспективы капитализации сферы агропромышленного комплекса.

Научная новизна. Усовершенствован научно-методический подход к формированию и организации национальной и экономической безопасности. Определены стратегические национальные приоритеты, виды деятельности в национальной безопасности. Разработаны классификация угроз экономической

безопасности и модель экономической безопасности в составе национальной безопасности.

Практическая значимость. Полученные результаты направлены на определение и в дальнейшем создание условий национальной и экономической безопасности, капитализации и, как следствие, создание условий для расширенного воспроизводства агропромышленного комплекса.

Ключевые слова: экономическая безопасность, финансовая безопасность, налоговая безопасность, капитализация, агропромышленный комплекс, кредитование, собственный капитал.

Постановка проблемы и ее связь с научными и практическими задачами. Любое государство, рассматривая национальные интересы как совокупность внутренних и внешних потребностей, которые необходимо защищать от глобальных вызовов и угроз с целью устойчивого развития государства, в числе важнейших стратегических задач предусматривает решение качественно новых, сложных, многоплановых задач и обеспечение единой цели: сохранение условий жизни и деятельности людей.

Анализ исследований и публикаций. В современной отечественной и зарубежной научной литературе в сфере финансов и налогообложения все чаще встречаются дискутируемые вопросы дальнейшего развития и сохранения экономической безопасности в отдельных сферах экономики.

Естественно в условиях экономических кризисов и растущих внешних санкций целесообразно учитывать объективное существование похожих проблем в сфере финансов и налогообложения на всех уровнях управления широким спектром областей экономического развития. Многовековая противоречивость интересов государства и субъектов хозяйствования, как плательщиков налогов, проявляется в стремлении государства стабильно получать максимальные государственные налоговые доходы в бюджетах всех уровней, а субъектов бизнеса, использующих определенные нормы действующего законодательства и специальные методы налоговой оптимизации, – оптимизировать свои налоговые обязательства, что является постоянной основой научных споров и уточнений основополагающих принципов налогообложения. Анализ научных исследований в сфере экономической безопасности показывает, что авторы целого ряда публикаций [1-7] обращаются к вопросам финансовой и налоговой безопасности как к ключевым составляющим национальной и экономической безопасности.

Изложение основного материала исследования. Согласно «Стратегии национальной безопасности Российской Федерации», утвержденной Указом Президента Российской Федерации в 2015 г., термин «национальная безопасность» означает состояние защищенности личности, общества и государства от внутренних и внешних угроз, при котором обеспечивается реализация конституционных прав и свобод граждан Российской Федерации, достойные качество и уровень их жизни, суверенитет, независимость, устойчивое социально-экономическое государство [1].

В свою очередь, практика подтверждает, что интересы государства в обеспечении защищенности и устойчивого развития проявляются в тех сферах, где реализуются самые значимые стратегические национальные приоритеты, к которым относятся: государственная и общественная безопасность, оборона страны, экономический рост, повышение уровня качества жизни российских граждан, наука, технологии и образование, здравоохранение и культура, экология и рациональное природопользование.

Вместе с тем национальные интересы и стратегические национальные приоритеты требуют постоянной и активной деятельности с целью обеспечения национальной безопасности. По своему содержанию деятельность, направленная на обеспечение национальной безопасности, непременно должна включать такие виды деятельности, как: анализ, выявление, прогнозирование и оценка угроз безопасности; определение основных направлений государственной политики в области обеспечения безопасности; специальные экономические меры, применяемые с целью обеспечения безопасности; правовое регулирование обеспечения безопасности; выявление, предупреждение и устранение угроз безопасности; организация научной деятельности в области обеспечения безопасности; международное сотрудничество с целью обеспечения безопасности; внедрение современных видов вооружения, специальной техники и техники гражданского назначения и целый ряд других видов деятельности.

В Российской Федерации для того, чтобы деятельность по обеспечению национальной безопасности носила эффективный характер, государственной политикой в соответствии с Федеральным законом «О безопасности» предусмотрен порядок координации деятельности федеральных органов государственной власти, органов власти субъектов федерации и органов местного самоуправления. Кроме того, ежегодно на законодательной основе утверждаются источники бюджетного финансирования расходов на обеспечение безопасности и контроля над их целевым расходованием.

Более того, многоаспектность экономической деятельности на всех уровнях управления государством вызывает необходимость обеспечения экономической безопасности всех секторов экономики. Поэтому абсолютно логичным является включение в содержание деятельности по обеспечению национальной безопасности системы экономических мер, что способствовало бы закреплению на законодательном уровне понятия «экономическая безопасность» как ключевой составляющей национальной безопасности.

В Российской Федерации государственная стратегия и государственная политика экономической безопасности, как и национальной безопасности, разрабатывается, утверждается и реализуется в соответствии с требованиями действующего законодательства и Указа Президента Российской Федерации «Государственная стратегия экономической безопасности Российской Федерации», принятого в 1996 г. [3]. Этим указом были определены направления реализации и меры, нацеливающие на развитие экономики государства такого уровня, который позволит создать приемлемые условия для

жизни и развития личности, а также социально-экономической и военно-политической стабильности общества, сохранения целостности государства и успешного противостояния влиянию внутренних и внешних угроз [3]. Понятие «угроза», применительно к экономической безопасности, представляет собой непосредственную опасность, источник которой может быть установлен более или менее точно. Важно учитывать, что «угроза» требует быстрого реагирования со стороны тех, против кого она направлена. Данное определение термина «угроза» является примером традиционного восприятия экономической безопасности. При этом угрозы экономической безопасности классифицируются в соответствии с существующими законодательными актами и основными направлениями экономического развития по ряду следующих направлений:

- увеличение имущественной дифференциации населения и повышение уровня бедности;

- деформированность структуры российской экономики;

- возрастание неравномерности социально-экономического развития регионов;

- криминализация общества и хозяйственной деятельности.

Каждое направление угроз экономической безопасности оказывает влияние на жизненно важные критерии, которым должна отвечать защищенная от угроз экономика государства.

Немаловажное значение для понимания сути экономической безопасности имеют концептуальные положения, определяющие объекты экономической безопасности, уровни экономической безопасности и различные сферы деятельности. В частности, объектами экономической безопасности выступают личность, общество, государство. Организационно-обеспечивающими уровнями экономической безопасности являются государственный, региональный, муниципальный, корпоративный, или уровень субъектов бизнеса, а также население. Реализация деятельности по обеспечению экономической безопасности связана с различными сферами деятельности, отраслями экономики, кластерами, промышленными группами, объединениями предприятий, агропромышленными комплексами и другими объектами.

Учитывая вышеизложенное и концептуальные положения, разработанные российскими учеными, согласно которым экономическая безопасность представляет собой «состояние защищенности национальных экономических интересов от внутренних и внешних угроз, обеспечивающее экономический рост и развитие, создание условий для перехода экономики на новый уровень технологического развития», авторами предлагается модель категории «экономическая безопасность» для использования при формировании и корректировке государственной политики в условиях кризисов и их последствий, порождаемых геополитической обстановкой в мире и различными глобальными угрозами (см. рисунок).



Рисунок 1 – Модель экономической безопасности в составе национальной безопасности

Субъекты бизнеса, представляющие АПК, формируют свое имущество (активы) за счет капитала. И от того, какой капитал есть в его распоряжении, насколько оптимальна его структура и насколько эффективно он трансформируется в основные и оборотные средства, зависит финансовое состояние субъекта бизнеса и результаты его деятельности.

Структура источников формирования капитала имеет прямое влияние на финансовое состояние предприятий, агрофирм и других субъектов агропромышленного комплекса: их финансовую устойчивость, платежеспособность, уровень доходов и прибыли, уровень рентабельности. При этом, например, инвестор более положительно оценивает структуру капитала, если доля собственного капитала превышает 50%, что исключает в подавляющем большинстве значительный финансовый риск для него.

Кроме того, что в сфере АПК финансово-хозяйственная деятельность хозяйствующих субъектов осуществляется в соответствии с целями бизнеса, организационно-правовыми и технологическими особенностями, отраслевой спецификой и применяемыми режимами налогообложения [5, с. 299].

При необходимости обеспечения экономической безопасности в АПК в современных условиях развития рыночной экономики одной из важнейших проблем является формирование нового технологического базиса производства. При этом прогрессивные сдвиги в производстве могут возникнуть только под влиянием научно-технического прогресса на базе научно обоснованной экономической, экологической, налоговой и научно-технической политики. Структуризация отношений собственности и развитие многообразия ее форм объективно требуют унификации комплекса отношений присвоения в целом и механизма регулирования распределения доходов, включающего единый налоговый механизм, а также оптимизацию экономико-экологических потребностей людей с учетом сохранения качества окружающей природной среды [6, с. 15].

Немаловажную роль в вопросах капитализации экономики в целом и отдельных ее отраслей, включая АПК, играет внешнеэкономическая политика государства. Основными направлениями данной политики являются либерализация импорта, иностранные инвестиции, рынок капиталов, финансовый рынок, экономическое сотрудничество с другими государствами. Известно, что основными источниками заимствования и внедрения иностранной техники и технологий являются: импорт производственного оборудования; закупка патентов и лицензий, получение технической помощи со стороны иностранных государств; прямые частные инвестиции в виде участия в совместных предприятиях АПК. Важным аспектом в использовании импортного производственного оборудования и иностранных технологий выступает совершенствование закона об иностранных инвестициях, составляющей частью которого должны быть правительственные положения о трансфертах.

Главная задача правительства в вопросах развития малого и среднего бизнеса, включая АПК, заключается в улучшении условий для бизнеса через

соответствующую подготовку рабочей силы, развитие высоких технологий и содействие развитию промышленной инфраструктуры и социально-экономической сферы. Все эти направления требуют вложения капитала, включая средства государственного бюджета.

Чрезвычайно важным направлением противодействия угрозам налоговой безопасности в АПК является расширение рынка и борьба за долю рынка. Естественно, без предварительного расширения спроса или его потенциала ни предприятия АПК, ни инвесторы не смогут увеличивать производительность. Но в нынешних условиях особенно актуальным является рынок экологически чистых товаров, услуг и технологий. Для открытия новых рынков, которые были бы способны объединять сегменты рынков в различных странах в единую сеть, предприятия, агрофирмы, субъекты малого бизнеса, организации должны владеть современными телекоммуникационными технологиями и естественно капиталом, который способен быстро перемещаться в пространстве и времени.

В современных условиях развития экономики субъекты бизнеса, представляющие АПК, с целью повышения прибыльности собственного капитала заинтересованы в привлечении заемного капитала, но под меньший процент по сравнению с их рентабельностью, поскольку это позволяет расширять объемы деятельности.

В целом сельскохозяйственное производство является кредитоемкой отраслью экономики. Предоставление кредитов товаропроизводителям в аграрном секторе должно осуществляться по более мягким кредитным условиям, нежели в других отраслях экономики. Особенности кредитования агропромышленного комплекса целесообразно установить в определении процентных ставок по кредитам, сроков возврата кредитов, учитывая сезонный характер сельскохозяйственной продукции и работ, а также с учетом государственной политики в этой сфере [8, с. 456].

Выводы и перспективы дальнейших исследований. Для создания условий по сохранению действующего экономического базиса в АПК и эффективного развития в целом по стране и в отдельно взятых регионах необходимо более эффективное использование рыночных механизмов на основе новейших технологий и современных научных достижений, внедрения новых методов хозяйствования, что позволит определить ключевые стратегические направления деятельности АПК и оценить результаты объемов полученных доходов. В условиях проведения экономической реформы особую важность приобретают вопросы формирования и пополнения собственного капитала субъектов бизнеса АПК в контексте обеспечения надлежащего уровня капитализации в АПК.

Список литературы

1. Указ Президента Российской Федерации «О Стратегии национальной безопасности Российской Федерации» от 31 декабря 2015 года № 683
2. Федеральный закон «О безопасности» от 28 декабря 2010 года № 390-ФЗ.

3. Указ Президента Российской Федерации «Государственная стратегия экономической безопасности Российской Федерации» от 29 апреля 1996 года №608

4. Суглобов А.Е., Хмелев С.А., Орлов Е.А. Экономическая безопасность предприятия : Учебное пособие для ВУЗов. – М.: ЮНИТИ-ДАНА, 2014. – С.6

5. Налоговая безопасность : монография для магистров ВУЗов, обучающихся по направлениям подготовки «Экономика», «Юриспруденция» / О.А. Миронова и др. – М.: ЮНИТИ-ДАНА: Закон и право, 2017. – 463 с. – С. 299

6. Садченко Е.В. Принципы и концепции экологического маркетинга : монография. – Одесса: Астронрант, 2002. – 400 с. – С. 15

7. Кредитование и контроль : учебное пособие / И.В. Попова, Е.В. Грицак, В.А. Орлова, О.В. Мелентьева, А.А. Козак и др. – Донецк: ДонНУЭТ, 2013. – 456 с.

УДК 336.221.24: 613/614

ФИНАНСОВОЕ ОБЕСПЕЧЕНИЕ СИСТЕМ ЗДРАВООХРАНЕНИЯ ЗАРУБЕЖНЫХ СТРАН

С.В. Салита,
к.э.н., доцент

ГОУ ВПО ЛНР «Луганский национальный
университет имени Владимира Даля»,
г. Луганск, ЛНР, e-mail: dal.financi@mail.ru

FINANCIAL SECURITY SYSTEMS HEALTH CARE OF DEVELOPED COUNTRIES

S.V. Salita,
Candidate of Economics,
Associate Professor

SEI HPE LNR «Luhansk National University of
Vladimir Dal», Lugansk, LNR,
e-mail: dal.financi@mail.ru

Реферат

Цель. Цель статьи – на основе анализа и обобщения современного практического опыта организации систем здравоохранения в зарубежных странах выявить возможные тенденции развития финансового обеспечения системы здравоохранения в Луганской Народной Республике.

Методика. В процессе исследования использованы методы теоретического обобщения и сравнения, анализа и синтеза (для определения

основных закономерностей развития систем здравоохранения), системный анализ (для формирования рекомендаций по внедрению страховой медицины в ЛНР).

Результаты. На основе проведенного исследования разработаны рекомендации по совершенствованию финансового обеспечения системы здравоохранения Луганской Народной Республики, которые позволят улучшить качество предоставляемой населению медицинской помощи.

Научная новизна. Получили дальнейшее развитие рекомендации по совершенствованию финансового обеспечения системы здравоохранения ЛНР, которые, в отличие от существующих, учитывают сложность становления и организации систем здравоохранения в зарубежных странах.

Практическая значимость. Полученные результаты направлены на выявление основных тенденций финансирования системы здравоохранения в Луганской Народной Республике на современном этапе развития государства с учетом зарубежного опыта, что позволит улучшить эффективность системы здравоохранения и, как следствие, обеспечить качественное медицинское обслуживание населения ЛНР.

Ключевые слова: финансовое обеспечение, бюджетное финансирование, бюджетно-страховая модель, система здравоохранения, медицинская помощь, медицинское страхование.

Постановка проблемы и ее связь с научными и практическими задачами. Проведение исследования финансового обеспечения систем здравоохранения зарубежных стран обусловлено необходимостью решения теоретических и практических задач по обеспечению финансовыми ресурсами значимой для государства социальной сферы. Влияние ряда внешних факторов, современные экономические и политические условия отечественной экономики приводят к снижению общегосударственных расходов по финансовому обеспечению системы здравоохранения, а также требуют определенных расходов государственных финансовых ресурсов. Это в конечном итоге приводит к тому, что финансирование отраслей социальной сферы, в том числе системы здравоохранения, становится второстепенной задачей для государства. Введение режима экономии бюджетных средств, в силу их ограниченности, влечет за собой еще большую нехватку финансирования здравоохранения и способствует тому, что население фактически само оплачивает те бесплатные виды помощи, гарантированные им государством.

Анализ последних исследований и публикаций. Различные аспекты данной тематики отражены в работах таких ученых, как В.Г. Акишкин, Н.В. Головина, Ф.Н. Кадыров, М.П. Куркина и др. В то же время следует отметить, что экономика на современном этапе развития претерпевает значительные изменения и требует постоянно совершенствования в важных сферах государства.

Изложение основного материала исследования. Охрана здоровья населения является одной из важнейших сфер общественной жизни и частью

социальной политики государства. Однако за последние годы показатели состояния охраны здоровья населения остаются крайне низкими и неудовлетворительными, по сравнению с развитыми европейскими государствами. Бесспорно, в первую очередь это связано со сложной экономической и политической ситуацией в государстве, острым экологическим кризисом и недостаточным уровнем финансирования.

Несовершенная с экономической и управленческой точек зрения модель системы здравоохранения, оставшаяся еще после развала СССР, в условиях рыночной экономики оказалась крайне неэффективной и нежизнеспособной, что вызвало уменьшение доступности медицинской услуг для населения ЛНР. Низкий уровень финансирования данной отрасли привел к значительному ухудшению качества медицинского обслуживания и состояния здоровья нации в целом.

Обеспечение должного уровня функционирования системы здравоохранения в современных условиях зависит в первую очередь от всеобщей обоснованной финансовой политики государства, формирование которой является достаточно сложной задачей. В этой связи очевидно, почему способ финансирования медицинской помощи населению выступает основным при классификации систем здравоохранения – именно он вносит существенный вклад во все составляющие и взаимосвязи системы оказания медицинской помощи населению.

Финансовое обеспечение является одним из основных факторов, влияющих на развитие системы здравоохранения и социально-экономическую результативность отрасли. Каждая страна стремится усовершенствовать существующую систему здравоохранения путем преобразований, которые бы способствовали сохранению и укреплению здоровья населения, повышению эффективности деятельности лечебно-профилактических учреждений.

Во многих научных и исследовательских работах указывается, что, несмотря на разнообразие систем здравоохранения, большинство из них относится к одному из трех основных организационно-экономических типов систем (рис. 1) [1].



Рисунок 1 – Основные организационно-экономические типы систем здравоохранения

Финансовая структура каждой из национальных систем здравоохранения имеет определенный уровень развития и соответственно обладает присущими только ей преимуществами и недостатками.

В большинстве развитых стран финансирование расходов на здравоохранение осуществляется в основном за счет государственных средств, а в отдельных странах имеет место только бюджетное финансирование.

Особенностью финансового обеспечения системы здравоохранения в РФ является то, что оно основано на двух моделях: Бевериджа и Бисмарка, и таким образом представляет «бюджетно-страховую» модель финансирования [2; 3].

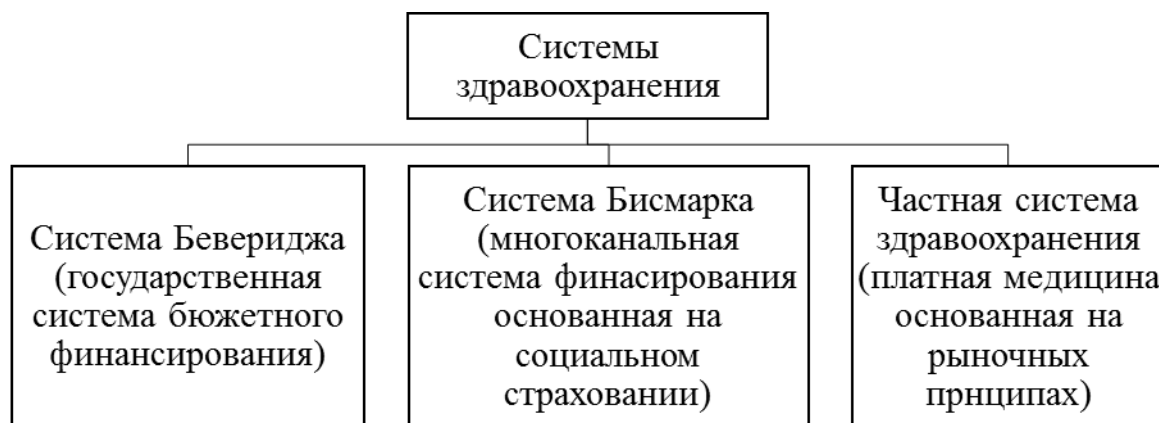
Можно выделить следующие ключевые параметры данной модели:

многоканальность источников финансирования путем сочетания бюджетных подходов и страхового принципа создания фондов здравоохранения;

ценообразование медицинских услуг по тарифам, имеющим в системе обязательного медицинского страхования (ОМС) ограниченный набор статей, определяющих затраты на медицинскую услугу;

оплата медицинской помощи, основанная на различных вариантах учета деятельности медицинских организаций при предоставлении медицинских услуг;

контрактные отношения, устанавливающие порядок финансирования медицинских организаций страховщиками [4].

Данную модель следует признать относительно прогрессивной по отношению к бюджетной системе финансирования медицинской помощи, существовавшей еще в СССР.

Достоинства и недостатки модели РФ приведены в таблице.

Таблица 1 – Достоинства и недостатки бюджетно-страховой модели здравоохранения в Российской Федерации

Достоинства	Недостатки
Потенциальная возможность развития современных рыночных отношений при оказании медицинских услуг	Наличие двух путей поступления средств в лечебные учреждения и, соответственно, двух систем управления
Направленность на улучшение качества оказываемой помощи, ее доступность	Крайне низкий уровень выделяемых ресурсов для системы здравоохранения
Продвижение от устаревших административно-командных методов управления к преимущественно приоритетным экономическим методам	Несовершенство и крайняя несбалансированность взаимодействия между системами управления
Развитие многоукладной экономики здравоохранения, включающей различные варианты активного использования возможностей частного капитала	Существование взаимно не увязанных схем управления финансовыми ресурсами, предусмотренными в разных бюджетах

По определению ВОЗ, современная система здравоохранения должна способствовать доступности медицинских услуг, характеризоваться высоким их качеством и обеспечивать максимально возможные результаты для здоровья на популяционном уровне [5].

В таком аспекте финансовое обеспечение охраны здоровья выступает как метод финансового механизма, определяющий принципы, источники и формы финансирования субъектов хозяйствования, деятельность которых направлена на сохранение и укрепление здоровья.

В условиях дефицита финансовых ресурсов в системе здравоохранения отсутствует многоуровневая модель оценки и обеспечения эффективности использования ресурсов. В это же время снижение уровня управленческой базы, в частности плановой функции, предопределяет и снижение уровня личной ответственности руководителей органов и учреждений здравоохранения за итоговые результаты их деятельности [6].

Минимальный уровень финансирования здравоохранения установлен ВОЗ в размере 5,5-6% ВВП [5].

Финансирование системы здравоохранения в экономически развитых странах, таких как США, Великобритания, Германия, составляет порядка 7,9-8,1% ВВП (рис. 2).



Рисунок 2 – Финансирование систем здравоохранения зарубежных стран, % ВВП

Самый низкий показатель финансирования системы здравоохранения наблюдается в России. Он составляет всего лишь порядка 3,5-3,7% ВВП. По данным ВОЗ, Россия на данный момент находится на 70 месте в мире по финансированию здравоохранения и на 130 по его эффективности. Данные

показатели свидетельствуют о недостижении РФ минимального уровня финансирования здравоохранения, установленного ВОЗ, а имеющийся объем бюджетных средств, направленных на поддержание и развитие системы здравоохранения, используется нерационально и малоэффективно [6].

Дополнительными источниками финансирования системы здравоохранения могут стать личные финансы потребителей медицинских услуг [5].

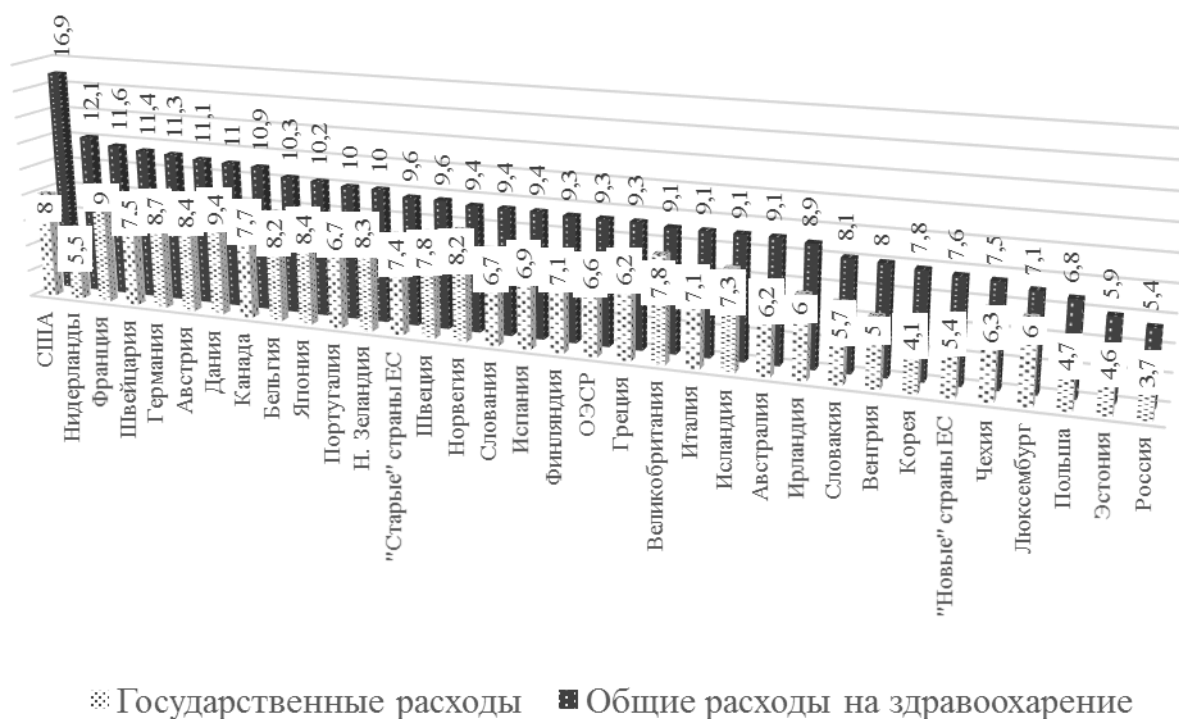
Каждый гражданин имеет полное право обратиться к частному врачу или специалисту по необходимой услуге. Финансирование системы здравоохранения через личные взносы граждан становится все более существенным, но оценить его объемы достаточно трудно.

Для частной модели характерно отсутствие целостной системы здравоохранения и доступа значительной части населения к гарантированной медицинской помощи. Следует учитывать и то, что различные этапы медицинской технологии требуют различных структур финансирования.

Проанализировав системы здравоохранения зарубежных стран, следует отметить, что каждая из них имеет свои преимущества и недостатки и не используется в «чистом виде» ни в одной стране. В большинстве случаев основой планирования объемов медицинской помощи является не фактическая потребность в ней населения, а финансовая возможность государства.

Основные проблемы развития бюджетной системы здравоохранения Луганской Народной Республики заключаются в следующем:

- практически вся часть программ по оказанию государственных гарантий бесплатных медицинских услуг является дефицитной;
- выделяемые средства расходуются нерационально.

Для стратегии развития системы здравоохранения Луганской Народной Республики на долгосрочную перспективу и возможности использования одной из систем здравоохранения необходимо проведение следующих мероприятий:

- четкое определение минимального объема предоставления бесплатных услуг;

- возможность формирования системы обязательного медицинского страхования;

- поддержка за счет программ государственных гарантий первичной медико-санитарной помощи [7];

- укрепление частного сектора отрасли;

- привлечение инвестиций из разных источников [8].

Выводы и перспективы дальнейших исследований. Установлено, системы здравоохранения зарубежных стран разнятся. Для успешной реализации финансовой политики в системе здравоохранения необходим достаточный объем финансового обеспечения и эффективный финансовый механизм социальных инвестиций.

На данный момент система здравоохранения Луганской Народной Республики характеризуется достаточно низким объемом обеспечения материальными и финансовыми ресурсами и не соответствует тому уровню,

который действительно необходим для ускоренного развития и роста всей экономики государства.

Системная работа в рамках реформирования системы здравоохранения и совершенствования ее финансового механизма с учетом передового опыта развитых стран и новых управленческих технологий способна вывести здравоохранение и медицинские организации, финансируемые в рамках бюджетных средств, на новый уровень эффективности.

Основными положительными последствиями, которые ожидаются от предложенной системы мероприятий по внедрению и развитию страховой медицины в Луганской Народной Республике, являются создание условий для удовлетворения потребностей населения в получении доступной и качественной медицинской помощи, решение проблемы организации социально справедливой системы здравоохранения, уменьшение нагрузки на бюджетное финансирование медицины, улучшение материальной мотивации работников медицинских учреждений и оптимизация использования ресурсов системы здравоохранения в целом.

Список литературы

1. Головнина, Н.В. Экономические модели национальных систем здравоохранения // Муниципальная экономика. – 2010. – №3. – С.25-30.
2. Махнова, Н.А. Основные тенденции развития здравоохранения России [Электронный ресурс]. – Режим доступа: <https://science-education.ru/>
3. Соловьева, В.Ю. Развитие финансового обеспечения системы здравоохранения / В.Ю. Соловьева // Молодой ученый. – 2011. – Т. 1, № 5. – С. 224–226.
4. Акишкин, В.Г. Региональное здравоохранение в условиях институциональных преобразований: экономико-финансовый аспект. / В.Г. Акишкин. – В: Волгогр. науч. изд-во, 2014. –С. 276.
5. Всемирная организация здравоохранения. Устав (Конституция) Всемирной организации здравоохранения [Электронный ресурс]. – Режим доступа: http://www.who.int/governance/eb/who_constitution_ru.pdf
6. Куркина, М.П. Проблемы и технологии управления качеством услуг здравоохранения / М.П. Куркина, Л.И. Борисова, М.А. Куркин // В мире научных открытий. – 2013. – С. 219-224.
7. Кадыров, Ф. Н. Платные услуги в здравоохранении / Ф.Н. Кадыров [и др.]. // ИД «Менеджер здравоохранения». – 2013. – С. 218-221.
8. Тарасов, Ю.И. Перспективы развития обязательного медицинского страхования / Ю.И. Тарасов // Экономика здравоохранения. – 2014. – С.18–21.

БУХГАЛТЕРСКИЙ УЧЕТ, АНАЛИЗ И КОНТРОЛЬ

УДК 338.24.347

МЕТОДИЧЕСКИЕ ПОДХОДЫ К РЕАЛИЗАЦИИ ПРЕДПРИЯТИЯМИ ПОЛОЖЕНИЙ МЕЖДУНАРОДНЫХ СТАНДАРТОВ СОЦИАЛЬНОЙ ОТВЕТСТВЕННОСТИ БИЗНЕСА

В.О. Бессарабов, ассистент

ГО ВПО «Донецкий национальный
университет экономики и торговли имени
Михаила Туган-Барановского», г. Донецк,
ДНР, e-mail: bessarabov93@gmail.com

METHODICAL APPROACHES TO THE IMPLEMENTATION OF THE PROVISIONS OF INTERNATIONAL STANDARDS OF SOCIAL RESPONSIBILITY OF BUSINESS

V.O. Bessarabov, assistant

SO HPE «Donetsk National University of
Economics and Trade named after Mykhayilo
Tugan-Baranovsky», Donetsk, DPR,
e-mail: bessarabov93@gmail.com

Реферат

Цель. Целью статьи является разработка методических подходов к реализации предприятиями положений международных стандартов социальной ответственности бизнеса.

Методы. В процессе исследования использованы следующие методы: абстрактно-логического анализа – для разработки методических подходов к реализации положений международных стандартов социальной ответственности; моделирования – для определения результата в теоретической и практической плоскости от реализации положений исследуемых стандартов.

Результаты. На основании анализа международных стандартов социальной ответственности бизнеса разработаны методические подходы к реализации предприятиями положений международных стандартов социальной ответственности бизнеса, что позволило предопределить комплекс мероприятий в рамках каждого подхода, имеющих как теоретическое, так и практическое значение

Научная новизна. Разработаны методические подходы к реализации предприятиями положений международных стандартов социальной ответственности бизнеса, что позволит повысить качество управленческих решений в современных социально-экономических условиях.

Практическая значимость. Полученные результаты направлены на развитие практики социальной ответственности бизнеса отечественными

предприятиями посредством разработки рекомендаций по реализации положений международных стандартов социальной ответственности.

Ключевые слова: социальная ответственность бизнеса, международные стандарты социальной ответственности, международные стандарты ISO 26000 и GRI.

Постановка проблемы и ее связь с научными и практическими задачами. В современных условиях основу деятельности предприятия составляет ориентация на достижение экономических и социальных целей хозяйствования, последовательная и взаимосвязанная реализация которых в конечном итоге влияет на финансовый результат деятельности.

В свою очередь, для успешной работы предприятия в социально ориентированной экономике необходимы определенные инструменты, которые будут обеспечивать соблюдение интересов бизнеса и общества. Такими инструментами являются международные стандарты социальной ответственности бизнеса.

Современная практика управления предполагает, что руководство каждого предприятия может самостоятельно выбирать методы и средства, необходимые для эффективного управления.

Мировое сообщество в последние годы разработало ряд международных стандартов социальной ответственности бизнеса (серия стандартов AA 1000, GRI, Глобальный договор ООН, ISO 26000, SA 8000, серия стандартов ISO 1000), которые определяют принципы достижения баланса экономических и социальных целей ведения бизнеса.

В связи с этим для адаптации отечественной экономики к мировой экономической системе значительное внимание необходимо уделить практическому применению международных стандартов социальной ответственности бизнеса, так как они могут выступать средством решения многих проблем при управлении предприятием в целом.

Анализ научных исследований и публикаций. Среди научных исследований, посвященных отдельным аспектам реализации положений международных стандартов социальной ответственности бизнеса в практической деятельности предприятий, следует выделить работы Ж. Балабанюк, О. Безруковой, Д. Виноградова, О. Дедова, И. Комарницкого, С. Глушко, С. Король, А. Корсунова [1-7], И. Оттенко, Е. Преображенской [9], С. Петренко [11].

Сложность и дискуссионность исследуемой проблематики обусловлена прежде всего тем, что одни ученые [1; 5-7] ограничиваются рассмотрением только отдельных направлений социальной ответственности; работы других ученых [3; 4; 9] направлены на рассмотрение практики реализации положений международных стандартов социальной ответственности в определённой отрасли, в работах [2; 11] проанализированы преимущества и недостатки применения положений таких стандартов.

Однако, подчеркивая ценность и значимость полученных учёными результатов, следует заметить, что работ, посвященных разработке комплексных методических подходов к реализации положений международных стандартов социальной ответственности бизнеса, недостаточно. Остается нерешенным ряд проблем как практического, так и теоретического характера по разработке и реализации положений международных стандартов социальной ответственности.

Изложение основного материала исследования. Наиболее привлекательными для отечественных предприятий являются международные стандарты ISO 26000 [8] и GRI [12], так как именно они позволяют определить направления социальной ответственности [10].

Стандарты ISO 26000 и GRI разработаны для рыночных условий хозяйствования, что обуславливает возможность их применения предприятиями всех типов, в государственном и частном секторах, развитых и развивающихся странах, а также в странах с переходной экономикой.

При этом необходимо отметить, что стандарт ISO 26000 представляет собой руководство по социально ответственной деятельности, тогда как стандарт GRI (G4) посвящен исключительно вопросам составления отчетности в области устойчивого развития, поэтому особое внимание уделим первому стандарту. В то же время последовательное применение стандартов позволит управленческому персоналу предприятия раскрыть и проинформировать общество обо всех направлениях социально ответственной деятельности.

Исходя из того, что социальная ответственность бизнеса не может ограничиваться формальными требованиями отдельно взятого стандарта, ISO 26000 содержит добровольные рекомендации (в отличие от управленческих стандартов ISO 9001:2008 и ISO 14001:2004), поэтому нет необходимости прохождения предприятием процедуры сертификации. Такая особенность стандарта предоставляет возможность предприятиям разработать собственный механизм реализации его ключевых положений, наиболее удачно учитывающий специфику деятельности.

Стандарт ISO 26000 содержит рекомендации, призванные гарантировать качество социальной ответственности предприятия. Это качество, в первую очередь, определяется способностью удовлетворять интересы и ожидания заинтересованных сторон предприятия. Поэтому обязательным условием при реализации положений данного стандарта следует считать постановку целей предприятия с учетом необходимости полного удовлетворения интересов и ожиданий стейкхолдеров.

Вышесказанное предполагает распространение принципов социальной ответственности на все функциональные сферы деятельности предприятия, которые, как правило, регламентируются системой менеджмента предприятия. При этом социальная ответственность бизнеса позиционируется как часть деятельности, а управление ею – как часть единой системы управления.

Такая интерпретация положений стандарта ISO 26000 позволяет сформулировать цель деятельности предприятия через призму направлений

социальной ответственности, оставляя при этом относительную свободу для построения системы управления и накопления информации о социальной ответственности предприятия. Очевидно, что эффективность системы управления в данном контексте зависит, в первую очередь, от целесообразности и своевременности (или прогрессивности) принимаемых управленческих решений, арсенала выбранных методов и решений. При этом правильный сбалансированный подход при выборе методов и средств будет способствовать комплексному развитию всех направлений деятельности на предприятии и их совершенствованию в рамках единой системы управления. Однако в стандарте ISO 26000 вопросы интеграции различных видов деятельности предприятия затронуты частично и рассмотрены только в самом общем виде.

В этой связи управленческому персоналу, работникам, задействованным в проведении социальных программ и мероприятий, следует рассматривать стандарт ISO 26000 не как догму, а как исключительно емкий по своему содержанию (и структуре) документ, обобщающий лучшую мировую практику в сфере социальной ответственности бизнеса, а именно предоставляющий рекомендации по следующим вопросам:

- понятия и термины, связанные с социальной ответственностью;
- тенденции и характеристики направлений социальной ответственности;
- принципы и практика в отношении социальной ответственности;
- основные направления, связанные с социальной ответственностью;
- социально ответственное поведение предприятия в рамках своей сферы влияния;
- взаимодействие с заинтересованными сторонами.

Очевидно, что реализация принципов социальной ответственности предприятием является тем основанием, на котором строятся все остальные рекомендации, поэтому уместным является их рассмотрение. Так, в стандарте ISO 26000 представлено 7 принципов социальной ответственности и в то же время акцентировано внимание на необходимости «...учитывать социальное, экологическое, юридическое, культурное, политическое и организационное разнообразие, а также различия в экономических условиях, согласовывая их с международными нормами поведения» [8].

Одними из направлений последовательной реализации принципов, указанных в ISO 26000 [8], являются разработка и принятие на предприятии следующих документов: политика предприятия в области социальной ответственности, методика формирования соответствующего информационного обеспечения, должностных инструкций и т.д.

Другими словами, современное управление предприятием в условиях социализации бизнеса предполагает разработку специальной системы документации и порядка управления ею. Несмотря на то что практика составления такой документации на крупных предприятиях существует уже длительное время, достаточно часто наличие указанных документов является формальностью, так как их положения не реализуются или частично реализуются в деятельности предприятия. Такая ситуация позволяет

констатировать необходимость расширения арсенала методических решений, направленных на реализацию положений стандарта ISO 26000.

В данном контексте целесообразно разработать методические подходы к реализации положений стандартов ISO 26000 и GRI, которые помогут:

1) сформировать комплексный подход к постановке целей, задач, приоритетов развития предприятия в условиях социальной ответственности бизнеса, что позволит обоснованно разработать механизм формирования информационного обеспечения социальной ответственности бизнеса;

2) разработать механизм формирования информационного обеспечения социальной ответственности бизнеса, что создаст предпосылки для составления социальной отчетности предприятия;

3) сформировать взаимосвязь показателей финансовой и социальной отчетности предприятия.

Указанные выше методические подходы к реализации положений стандартов ISO 26000 и GRI не только дают представление о комплексе необходимых работ, но и ориентируют на более глубокую проработку и детализацию направлений социально ответственности бизнеса.

В этой связи в таблице охарактеризованы мероприятия и результат от их реализации с позиций теории и практики в рамках каждого методического подхода к реализации положений стандартов ISO 26000 и GRI.

Игнорирование четкой постановки цели и приоритетных направлений деятельности предприятия (их взаимосвязи и взаимообусловленности) в условиях социальной ответственности бизнеса неизбежно приведет к тому, что внимание работников будет рассредоточено, результатом чего станет универсальность принимаемых управленческих решений и их направленность на достижение общих, абстрактных целей в рамках социально ответственной деятельности.

Именно поэтому первый методический подход по реализации положений стандартов ISO 26000 и GRI заключается в изучении целей и приоритетных направлений развития предприятия для того, чтобы процесс накопления и систематизации информации органично подчинить задачам предприятия в контексте социально ответственной деятельности.

Изучение целей и приоритетов развития предприятия представляет собой наиболее общий подход, вместе с тем он полностью может быть реализован предприятиями разных отраслей экономики, так как характеризует цели через призму анализа факторов внутренней и внешней среды (наиболее важных для исследования).

В свою очередь, правильная постановка целей требует наличия соответствующего механизма формирования информационного обеспечения социальной ответственности бизнеса. Стоит отметить, что организационная структура аппарата управления в современных условиях не адекватна в большинстве случаев составу управляемого объекта и не отличается необходимым разнообразием, так как принцип функционального разделения управленческого труда обуславливает, чаще всего, дублирование действий.

Таблица 1 – Методические подходы к реализации положений стандартов ISO 26000 и GRI

Методический подход	Мероприятия		Результат	
	теоретического характера	практического характера	теоретического характера	практического характера
Разработка комплексного подхода к постановке целей, задач, приоритетов развития предприятия в условиях социальной ответственности бизнеса	<ul style="list-style-type: none"> – анализ миссии стратегических, экономических и социальных целей предприятия; – SWOT- и PEST-анализ конкурентной среды предприятия; – составление «дерева целей» предприятия 	<ul style="list-style-type: none"> – изучение организационных особенностей предприятия; – формулирование стратегических и тактических целей предприятия; – анализ международных стандартов социальной ответственности бизнеса, а также проведение социологического исследования для определения направлений социальной ответственности бизнеса 	Последовательное интегрирование целей социально ответственной деятельности в генеральную миссию предприятия с учетом особенностей конкурентной среды	Разработка концепции социальной ответственности предприятия, в рамках которой происходит реализация положений международных стандартов социальной ответственности бизнеса
Разработка механизма формирования информационного обеспечения социальной ответственности бизнеса	<ul style="list-style-type: none"> – анализ основных информационных потоков на предприятии; – диагностика возможных вариантов организации, методики и техники формирования информационного обеспечения социальной ответственности бизнеса предприятия 	<ul style="list-style-type: none"> – преобразование организационной структуры предприятия, структурных подразделений, ответственных за формирование информации о социальной ответственности бизнеса; – корректировка должностных обязанностей лиц, занятых формированием информации о социальной ответственности бизнеса 	Разработка собственного механизма формирования информационного обеспечения социальной ответственности бизнеса	Унификация и регламентация процесса формирования информационного обеспечения социальной ответственности бизнеса
Формирование взаимосвязи показателей финансовой и социальной отчётности	<ul style="list-style-type: none"> – анализ возможных вариантов формирования отчетной информации, раскрывающей результаты и последствия проводимых социальных программ и мероприятий; – изучение возможности автоматизации отчетов 	<ul style="list-style-type: none"> – адаптация, корректировка возможных вариантов предоставления отчетной информации, раскрывающей результаты и последствия проводимых социальных программ и мероприятий к специфике деятельности предприятия 	Адаптация информационных потоков, формируемых центрами ответственности о результатах финансирования социальных программ и мероприятий	Разработка четко регламентированного информационного обеспечения системы социальной ответственности бизнеса

Многофункциональными становятся отделы и управленческие службы, работа многих специалистов строится на основе интеграции управленческих функций. Все это требует формирования информационного обеспечения, способного наилучшим образом раскрывать все стороны деятельности предприятия, его структурных подразделениях (центров ответственности).

При формировании информации о социальной ответственности бизнеса необходимо учесть тот факт, что более существенный контроль над её структурой и содержанием осуществляют менеджеры центров ответственности. В связи с этим вся информация о социальной ответственности бизнеса должна быть взаимосвязана, а логика взаимосвязи должна исходить из того, что каждая функция управления характеризуется как процесс, являющийся сложной последовательностью операций анализа и синтеза, которые переплетаются и дополняют друг друга в отчётности (речь в первую очередь идет о социальной отчётности). Содержание каждой функции определяет способ сбора информации, а следовательно, структуру и содержание отчетности.

Выводы и перспективы дальнейших исследований. В рамках данного исследования разработаны методические подходы к реализации предприятиями положений международных стандартов социальной ответственности бизнеса; определен результат от их применения в практической и теоретической плоскостях. Реализация разработанных методических подходов обуславливает необходимость детальной проработки приведенных мероприятий, подчеркивая тем самым перспективные направления дальнейших исследований.

Список литературы

1. Балабанюк, Ж. М. Взаимосвязь корпоративной социальной ответственности и политики движения персонала организации / Ж. М. Балабанюк // Инновации. – 2012. – № 3. – С. 25-28.
2. Безрукова, О.А. Объекты и мотивы социальной ответственности бизнеса / О.А. Безрукова // Социальные технологии: актуальные проблемы теории и практики. Сб. науч. трудов. КПУ. – 2011. – № 49. – С. 30-36.
3. Виноградов, Д. А. Российская практика стандартизации в области социальной ответственности бизнеса / Д.А. Виноградов // Проблемы современной экономики. – 2013. – №2 (46). – С.142-145.
4. Дедов, О.А. Методология контроллинга и практика управления крупным промышленным предприятием /О.А. Дедов. – М.: Альпина Бизнес Букс, 2008. – 248 с.
5. Комарницкий, И.Ф. Социальная ответственность бизнеса как инструмент управления современным предприятием / И.Ф. Комарницкий, С.И. Глушко // Экономические науки: сб. науч. тр. Буковинского университета. – 2010. – №. 6. – С. 78-91.
6. Король, С. Я. Нормативные документы по социальной ответственности бизнеса /С. Я. Король // Экономика Украины. – 2013. – № 9 (614). – С. 85-96.

7. Корсунов, А. С. Корпоративная социальная ответственность в России: вопросы легитимности / А.С. Корсунов // Вестник РГГУ. – 2008. – №2. – С.64-67.
8. Международный стандарт ISO 26000:2010 «Guidance on social responsibility» «Руководство по социальной ответственности». – Режим доступа: http://www.ksovok.com/doc/iso_fdis_26000_rus.pdf (дата обращения: 10.06.2017 г.)
9. Отенко, И.П. Анализ особенностей международных стандартов кадровой безопасности предприятия / И.П. Отенко, Е.С. Преображенская // БИ. – 2014. – №3. – С.371-376.
10. Петренко, С.Н. К вопросу о раскрытии информации о социальной ответственности в отчетности предприятия / С.Н. Петренко, В.О. Бессарабов // Торговля и рынок. – 2016. – № 1. – С.190-197
11. Петренко, С.Н. Стандарты социальной ответственности бизнеса: недостатки и преимущества адаптации к украинским предприятиям / С.Н. Петренко // Электронный научный журнал «Мир науки и образования». – 2015. – № 4.
12. Руководство по отчетности в области устойчивого развития g4. – Режим доступа: <https://www.globalreporting.org/resourcelibrary/Russian-G4-Part-One.pdf> (дата обращения: 10.06.2017 г.)

**К 100-летию ДОНЕЦКОГО НАЦИОНАЛЬНОГО УНИВЕРСИТЕТА
ЭКОНОМИКИ И ТОРГОВЛИ
имени МИХАИЛА ТУГАН-БАРАНОВСКОГО**

Научный потенциал кафедры маркетинга и коммерческого дела

Научный потенциал кафедры маркетинга и коммерческого дела, осуществляющей подготовку бакалавров и магистров по профилю «Маркетинг», складывался не одно десятилетие, что делает ее сегодня не только научным центром, но и площадкой для прикладных работ, перспективных разработок в различных областях маркетинга, торговли, исследований рынка и его институциональных аспектов. Кафедра сформирована на базе старейшей кафедры, созданной в 1920 г. как кафедра торговли и коммерции. В 1931 г. она была переименована в кафедру организации и техники торговли, а с 1998 г. носит название кафедры маркетинга и коммерческого дела. Заведующими кафедрой за период с 1948 по 1993 г. были ведущие ученые: Безсалов Георгий Васильевич (1948-1958 гг.); Эйдерман Пинхус Моисеевич (1958-1961 гг.); Билевич Сергей Михайлович (1961-1965 гг.); Турковский Орест Леонидович (1965-1968 гг.); Петропольский Георгий Анатолиевич (1968-1993 гг.). В 1960 г. на кафедре была открыта аспирантура, первым аспирантом, а впоследствии первым профессором которой стал Сальников Алексей Николаевич. Он возглавлял коллектив кафедры с 1979 по 1999 г. За эти годы кафедра укрепила свой научный авторитет, за теоретические и прикладные разработки ее коллектив был удостоен Грамоты и Диплома Министерства высшего и среднего образования и Центрального Комитета ЛКСМ Украины, а за занятое первое место во Всесоюзном конкурсе дипломных работ в 1984 г. кафедра была награждена золотой медалью.

Концепция научно-исследовательской деятельности обрела свою инновационно-практическую и общезнаменательную форму с 2000 г. В этот период получило динамичное развитие основное научное направление «Маркетинговая деятельность на потребительском рынке», возглавляемое д.э.н., профессором Азарян Еленой Михайловной. В рамках данного направления формируются и реализуются идеи, касающиеся не только улучшения институциональных и стратегических направлений и путей развития потребительского рынка, но и обоснования конкретных моделей и алгоритмов повышения экономико-стратегического потенциала торговых предприятий и их конкурентоспособности. Высокий потенциал указанного направления и его значение подтверждаются обучением в аспирантуре по

состоянию на начало 2016 г. 12 аспирантов и 1 докторанта, а также защитой на протяжении 2014-2016 гг. двух докторских и трех кандидатских диссертаций.

Особое место в развитии научного направления и его результативности принадлежит изданию монографий, являющихся итогом самостоятельной научно-исследовательской работы преподавателей, аспирантов и молодых ученых. Так, за 2014-2016 гг. издано девять монографий. С учетом тенденций в научно-исследовательском пространстве все большую роль начинают играть реферируемые, рецензируемые и индексируемые (РИНЦ, SCOPUS) статьи. Соответственно стимулируются публикационная деятельность и активность научно-педагогических работников, представленная в 24 публикациях, входящих в наукометрические базы данных, 6 работах, принятых в ВАК, 10 международных и региональных, в том числе в Киеве, Минске, Белгороде, Луганске. Это способствует укреплению и продвижению имиджа не только кафедры, но и университета в целом.

Научное направление Азарян Елены Михайловны конкретизируется и углубляется в процессе работы научных школ кафедры, возглавляемых ведущими преподавателями. К.э.н., профессор Баширов Ислам Халидович является руководителем школы «Маркетизация торговли», в рамках деятельности которой раскрываются проблемы маркетинговых исследований, реализации стратегического потенциала торговых предприятий, работающих в различных сегментах потребительского рынка. Д.э.н., профессор Возиянова Наталья Юрьевна возглавляет школу «Институционального и системного анализа управления и развития национального хозяйства». Работа этой школы сфокусирована на определении факторов и средств влияния на конкурентное развитие рынков, разработку методических рекомендаций по результатам моделирования динамических контуров сегментов и расчет их экономического эффекта. К.э.н., профессор Саркисян Лев Григорьевич и к.э.н., профессор Локтев Эдуард Михайлович руководят школой «Организация и технология торговли», формирующей концептуальные подходы к решению проблем внутреннего и внешнего рынков, изучению источников поступления товаров и оптимизации выбора поставщиков, формированию практических рекомендаций по оптимизации товарного ассортимента в магазинах различных форматов. К.э.н., профессор Криковцева Нина Александровна ведет работу школы «Маркетинг бизнес-взаимодействия в сфере социальной ответственности предприятия», концентрирующей внимание на проблемах становления и развития корпоративной социальной ответственности в рамках бизнес-взаимодействий предприятий с рыночными партнерами, интегрированных и персонифицированных контактов всех участников системы обмена и распределения на потребительском рынке.

Новизна и практическая значимость научных школ переходит с теоретического на практический уровень в ходе выполнения хоздоговорной тематики. За 2014-2016 гг. было выполнено пять хоздоговорных тем под руководством Азарян Елены Михайловны и Возияновой Натальи Юрьевны. Результатом их выполнения стала разработка методических рекомендаций по формированию механизма маркетингового управления рынком, проведению мониторинга государственной поддержки малого и среднего бизнеса, развитию партнерских отношений аптечных сетей Донецкого региона.

В соответствии с основными направлениями совершенствования и повышения эффективности научных разработок кафедрой маркетинга и коммерческого дела инициировано создание научно-исследовательской лаборатории по экономическому развитию предпринимательства и торговли. Основной целью деятельности лаборатории является поиск и применение новых маркетинговых стратегий и технологий решения правовых, организационных, социально-экономических, оперативно-тактических, управленческих, информационных проблем в сфере предпринимательства и торговли, направленных на повышение качества и эффективности взаимодействия университетской науки с практическими учреждениями и организациями, которые работают в сфере предпринимательства и торговли.

Имеющийся научно-исследовательский потенциал кафедры реализуется и совершенствуется в международном сотрудничестве. На договорной основе и на уровне личного сотрудничества партнерами по научной работе кафедры являются коллективы зарубежных университетов, в частности вузов Пензы, Челябинска, Москвы, Белгорода, Ростова-на-Дону, Санкт-Петербурга. Результатом международного сотрудничества с университетом Черногории в г. Будва, Университетом Матей Бела (Банска Быстрица, Словакия) стало проведение международных научно-практических конференций и издание по их результатам сборников материалов.

Одной из приоритетных задач международного сотрудничества является расширение сферы участия научно-педагогического состава кафедры в конкурсах, форумах, на конференциях. Такие научные контакты в 2015-2016 гг. были установлены с Южноуральским государственным экономическим университетом, Национальным университетом деловых и образовательных процессов, Юго-Западным университетом «Неофит Рилск», (г. Благоевград, Болгария), Международным исследовательским центром «Научное сотрудничество», включающем ведущих ученых Грузии, Казахстана, России. Нашими вузами-партнерами стали РИНХ, КубГУ, РЭУ им. Плеханова и др. В рамках такого партнерства осуществляется обмен научной информацией, написание совместных монографий, учебников и учебных пособий, участие в конференциях, круглых столах, форумах.

За участие в Международном конкурсе научных и методических работ (г. Екатеринбург) и ежегодном Международном конкурсе научных публикаций в области экономики и образования «Magnum Opus Publication» в 2015 г. сотрудники кафедры получили дипломы победителя. За участие во Всероссийском конкурсе социальной рекламы «Взгляд молодых» – дипломы победителя, три благодарственных письма и шесть грамот. Кроме того, работы преподавателей были представлены на международных конференциях, проведённых в Дубае (ОАЭ), Полтаве, Луганске, всероссийских конференциях в Бресте и Пермском институте ФГБОУ ВПО «РЭУ им. Г.В. Плеханова», а также четырёх научно-практических конференциях на базе ДонНУЭТ.

В соответствии с требованиями инновационной парадигмы оказания образовательных услуг и интенсификацией научно-познавательной деятельности студентов на кафедре сформированы её новые формы – Бизнес-инкубатор и Рекламная мастерская.

В рамках Бизнес-инкубатора как системы поддержки Start-Up-проектов молодых предпринимателей будущие руководители и предприниматели обучаются эффективным приемам создания и развития своего бизнеса. К участию в работе инкубатора приглашаются успешные руководители предприятий и ведущие специалисты, которые проводят мастер-классы и тренинги. Так, например, финансовый директор сети аптек «Арника» Севаков Николай Алексеевич, лидер группы MeryKay Дунаевская Татьяна Александровна, директор холдинга «ДОРС Элит» Ахунзянов Александр Валерьевич поделились опытом создания и развития бизнеса, рассказали о проблемах формирования делового имиджа и нейминга, особенностях его ведения, основных вопросах и способах их решения, нюансах государственной регистрации и получения разрешительных документов, а также получения поддержки со стороны государства.

Функционирование Рекламной мастерской как инновационной технологии стимулирует повышение качества подготовки кадров высшей квалификации, основанного на результате встречной активности ведущего и группы участников (студентов), что позволяет формировать активную личность будущего предпринимателя, обладающего всеми необходимыми профессиональными компетенциями. В рамках работы мастерской были прочитаны доклады о проблемах создания сайтов, их наполняемости и креатива. Всего в работе Рекламной мастерской начиная с 2015 г. приняли участие более 50 студентов факультета МТТД.

Ежегодно кафедрой проводится «Фестиваль рекламы», на котором представляются лучшие работы студентов, позволяющие раскрыть творческий потенциал будущей профессиональной деятельности, приобрести навыки, знания, умения общения и обмена опытом. Так, в фестивале социальной

рекламы за 2014-2016 гг. приняли участие более 300 студентов, представивших работы в различных номинациях (печатная, видео и Интернет). Для оценки работ участников фестиваля университет в обязательном порядке приглашает представителей практических структур, таких как администрация по вопросам HR и PR Академии информационных технологий, генеральные директора рекламных агентств «А1» и «Индиго». Проведению фестиваля рекламы как мероприятия, имеющего не только профессиональную, но и высокую патриотическую направленность, формирующего необходимые компетенции гуманитарного блока будущего выпускника факультета маркетинга, торговли и таможенного дела, способствует привлечение к его организации представителей ОД «Молодая республика». В 2016 г. студенческий фестиваль социальной рекламы впервые перерос рамки республиканского и фактически стал международным, поскольку в нем приняли участие студенты из РФ.

В рамках НИРС кафедрой также проводится Международная научно-практическая конференция студентов, аспирантов и молодых ученых «Маркетинг в третьем тысячелетии», конкурс «Ярмарка идей». Конференция по результатам научно-исследовательской деятельности студентов. В 2016 г. на базе кафедры маркетинга и коммерческого дела была проведена I Республиканская олимпиада по маркетингу, в которой приняли участие студенты всех вузов ДНР, где существует профиль подготовки «Маркетинг» по образовательным уровням «Бакалавр» и «Магистр».

С 2015 г. кафедра установила творческие связи с Обществом науки и творчества РФ, в рамках которого студенты принимают участие в международном конкурсе по различным номинациям. С 2015 г. студенты принимают участие в Международных Плехановских чтениях – одной из крупнейших студенческих научно-практических конференций РЭУ им. Г.В. Плеханова, которая проводится с целью поддержки и развития студенческой научной мысли, активизации научной деятельности студенческого сообщества, формирования молодежной интеллектуальной элиты. Кроме того, в 2016 г. стартовал инновационный проект «Нобелевская неделя». В его рамках Возиянова Наталья Юрьевна прочитала лекцию об истории возникновения Нобелевской премии и нобелевских лауреатах в области экономики. Работы студентов, успешно прошедших заочный тур, опубликованы в сборнике РЭУ.

С целью интеграции научного и идейно-воспитательного процесса кафедра активно принимает участие в мероприятиях, проводимых совместно с научными учреждениями Республики, МОН, администрацией, комитетами, комиссиями при НС ДНР. В 2014-2015 гг. студенты под руководством ведущих ученых кафедры приняли участие в конкурсе проектов Молодежного образовательного форума «Конвейер идей», Республиканской программе

«Молодежная инициатива возрождения Донбасса». Достижениями кафедры маркетинга и коммерческого дела является получение:

Грамоты за участие в конкурсе проектов Молодежного образовательного форума «Конвейер идей»;

сертификата на реализацию проекта «ДОНЕЦК-ONLINE»;

Диплома победителя Республиканской программы «Молодежная инициатива возрождения Донбасса»;

Диплома победителя Международного конкурса научных и методических изданий по менеджменту и экономике в номинации «Отраслевая экономика и экономика организации» Национального центра деловых и образовательных проектов (г. Екатеринбург);

Диплома победителя Международного конкурса «Лучшая научная презентация - 2015» в номинации «Научное решение года» (Общество науки и творчества, г. Казань);

Диплома победителя Международного конкурса дипломных работ «Maestro of science - 2016»;

Диплома победителя Международного конкурса «Лучшее научное исследование - 2016».

В 2017 г. на кафедре планируется развитие следующих приоритетных направлений научных исследований: □

институализация и механизм развития сегментов потребительского рынка;

социально ответственный маркетинг в интегрированных бизнес-системах; генезис и инструменты повышения эффективности коммерческой деятельности в регионе;

оценка и анализ состояния и развития оптовой и розничной торговли в регионе.

В качестве приоритетов совершенствования научного потенциала кафедра в рамках общеуниверситетской стратегии интеграции науки и образования ставит задачи сочетания теоретического и практического инновационного векторов, обеспечивающих динамичное постоянное развитие.

Научный журнал
ТОРГОВЛЯ И РЫНОК

Выпуск 2' 2017(42)

Scientific publication

TRADE AND MARKET

Collection of research papers
Edition 2' 2017(42)

Свидетельство о регистрации средства массовой информации
№ 000056 от 28.10.2016 года

Подписано к печати 31.05.2017 г. Формат 60×84/16. Бумага офсетная.
Гарнитура Times New Roman. Печать – ризография. Усл. печ. л. 11,56.
Уч.-изд. л. 11,0. Заказ № 24-03. Тираж 150 экз.

Отпечатано в Цифровой типографии (ФЛП Артамонов Д.А.)
Свидетельство о регистрации ДНР серия АА02 № 51150 от 09.02.2015 г.
г. Донецк, тел.: (050) 886-53-63